

Рекомендации по эксплуатации

1. Мебель рекомендуется эксплуатировать в проветриваемом, сухом помещении с температурой воздуха не ниже 10С и относительной влажностью не более 70%.
2. Мебель, транспортируемую в условиях минусовой температуры, при установке в помещении следует немедленно протереть сухой мягкой тканью как снаружи, так и внутри.
3. Мебель должна быть защищена от прямого попадания солнечных лучей, не должна размещаться вблизи отопительных приборов, сырых и холодных стен. Поверхность деталей мебели оберегать от попадания влаги, щелочей, ацетона, спирта и кислот, а также от механических повреждений. На поверхность мебели не следует ставить горячие предметы. При случайном попадании жидкости мебель немедленно протереть мягкой тканью. Удалять пыль с поверхности, облицованной специальными пленками, следует сухой мягкой тканью.
4. Зеркала и стекла рекомендуется чистить любыми средствами, предназначенными для этих целей.
5. В мебели, имеющей крепление болтами, винтами, шурупами, при ослаблении соединений, необходимо периодически подтягивать все крепёжные элементы.

При правильной эксплуатации изделия срок службы составляет 10 лет.

Внимание!

В случае обнаружения производственных дефектов обратитесь к продавцу с гарантийным талоном, заполненным по месту приобретения изделия. Гарантийный талон выписывается отдельным документом и заполняется продавцом на момент продажи изделия.

К сведению покупателя

Предприятие оставляет за собой право вносить изменения в конструктивные элементы мебели на основе внедрения передовых технологий, улучшающих качество выпускаемой продукции.



Россия
ООО "Мебельная фабрика "КОМПАСС"
г. Севастополь, пр. Генерала Острякова, 15А



ИНСТРУКЦИЯ ПО СБОРКЕ И ЭКСПЛУАТАЦИИ

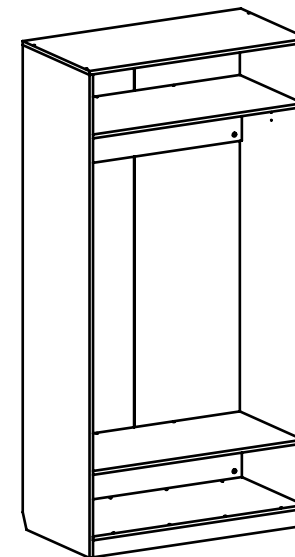

Мебель бытовая "Анастасия"

Шкаф платяной АН-01

Габаритные размеры в мм,
1000x530x2000

(длина; ширина; высота)

ГОСТ 19917-2014

ГОСТ 16371-2014

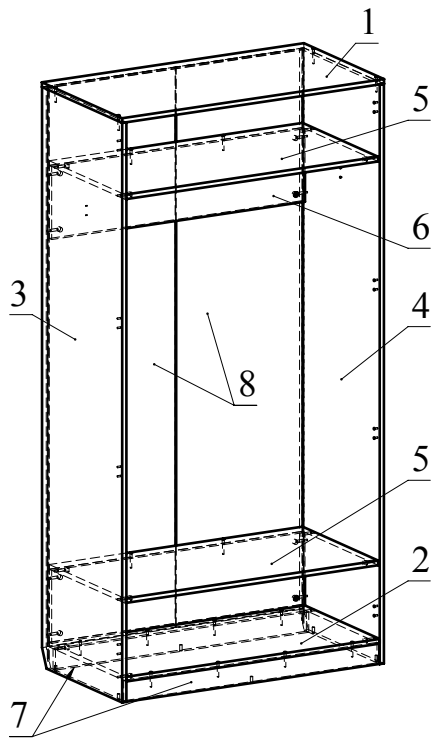

Ведомость комплектующих			
№	Рис.	Наименование	Кол.
1		Конфирмат 7x50	16
2		Заглушка конфирматная	16
3		Головка минификса	20
4		Заглушка минификса	20
5		Шпилька минификса	18
6		Ключ конфирматный	1
7		Держатель трубы	2
8		Труба овальная	1
9		Шуруп 3,5x16	4
10		Шуруп 3,5x16 с круглой головкой	18
11	Профиль для ДВП	1	
12		Муфта забивная для опоры М6x8x15h	6
13		Опора регулируемая М6	6

Ведомость деталей			
№	Ширина	Длина	Кол.
1	530	1000	1
2	510	967	1
3	530	1984	1
4	530	1984	1
5	500	967	2
6	250	967	2
7	70	967	2
8	487	1917	2

АН-01

25.05.2021

Рекомендованный порядок сборки изделия

1. Вставьте головки минификс в детали 5,6 (Рис.1).
2. Вкрутите шпильки минификс в детали 3,4 (Рис.2).
3. Соедините детали 5 и 6 с помощью конфирмат (Рис.3).
4. Соедините детали 2 и 7 с помощью конфирмат (Рис.4).
5. Соедините деталь 3 и 4 с полученными конструкциями и затяните головки минификс (Рис.5).
6. Вставьте в пазы детали 8. Соедините деталь 1 с полученной конструкцией с помощью конфирмат. Вбейте забивные муфты в детали 3 и 4 и вкрутите в них опоры регулируемые. С помощью шурупов 3,5x16 с круглой головкой закрепите ДВП (Рис.6).
7. Вставьте заглушки конфирмат и минификс.
8. Дополнительно можно установить двери АН-100 или АН-102 (способ установки и регулировка описаны в инструкции дверей) (Рис.7).

Рис.1



Рис.2



Рис.3

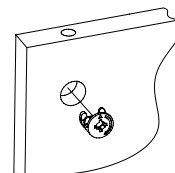

Рис.4

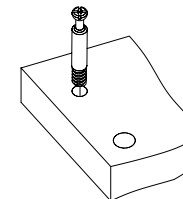

АН-01

Рис.5

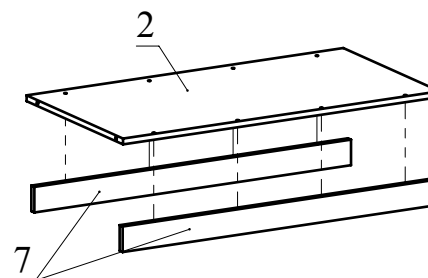
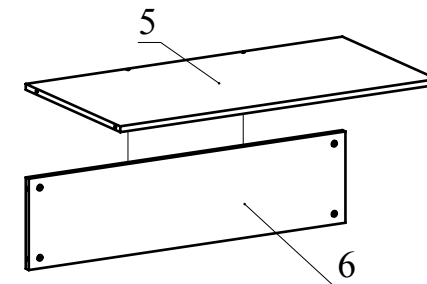

Рис.6



АН-01

Рис.7

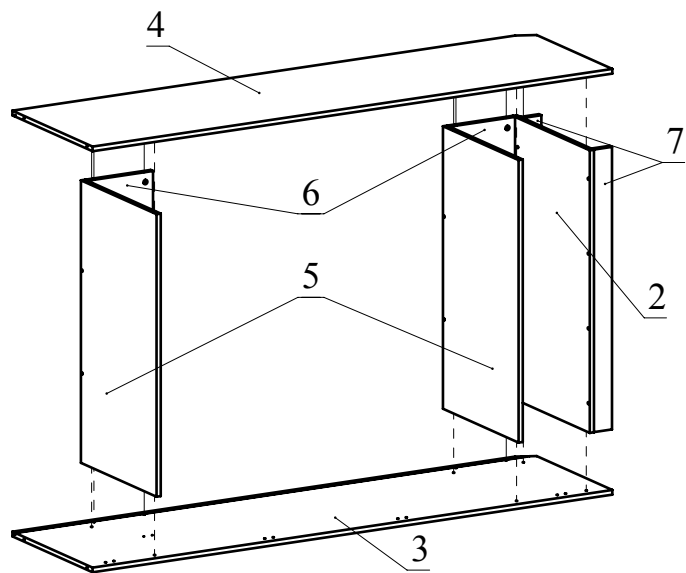
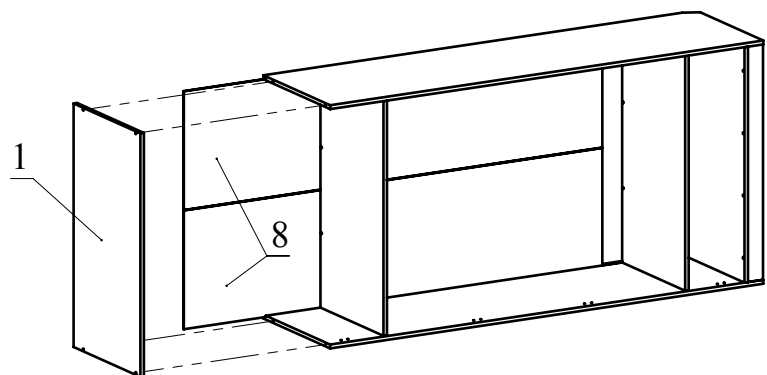
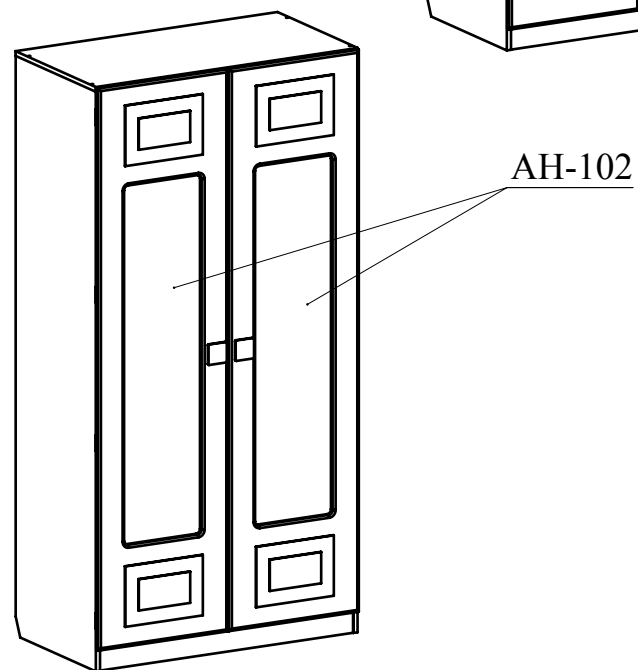
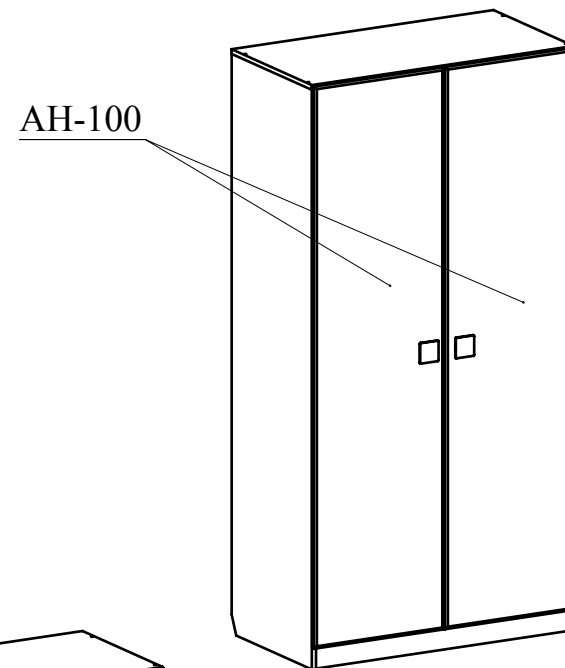

АН-01