

EAC

ИНСТРУКЦИЯ ПО СБОРКЕ ІНСТРУКЦІЯ ПО ЗБІРЦІ

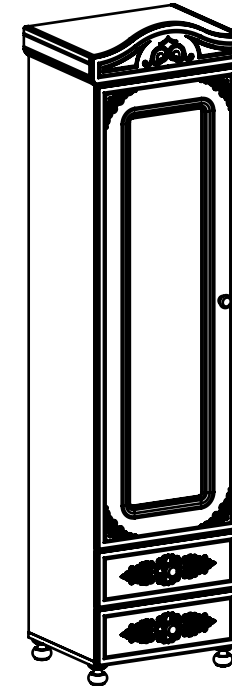

Мебель бытовая "Ассоль"
Меблі побутові "Ассоль"

Шкаф-пенал с зеркалом
Шафа-пенал з дзеркалом
АС-1

ГОСТ 16371-93

Рекомендации по эксплуатации

1. Мебель рекомендуется эксплуатировать в проветриваемом, сухом помещении с температурой воздуха не ниже 10⁰С и относительной влажностью не более 70%.
2. Мебель, транспортируемую в условиях минусовой температуры, при установке в помещении следует немедленно протереть сухой мягкой тканью как снаружи, так и внутри.
3. Мебель должна быть защищена от прямого попадания солнечных лучей, не должна размещаться вблизи отопительных приборов, сырых и холодных стен. Поверхность деталей мебели оберегать от попадания влаги, щелочей, ацетона, спирта и кислот, а также от механических повреждений.
На поверхность мебели не следует ставить горячие предметы.
При случайном попадании жидкости мебель немедленно протереть мягкой тканью. Удалять пыль с поверхности, облицованной специальными пленками, следует сухой мягкой тканью.
4. В мебели, имеющей крепление болтами, винтами, шурупами, при ослаблении соединений, необходимо периодически подтягивать все крепёжные элементы.

Гарантийное обслуживание не производится:

По дефектам, появившимся из-за несоблюдения потребителями условий транспортирования, хранения, эксплуатации и рекомендаций по уходу за мебелью.

ГАРАНТИЙНЫЙ ТАЛОН

Изготовитель гарантирует соответствие мебели требованиям ГОСТ - 16371-93 "Мебель. Общие технические условия".

Условия гарантии

- Все претензии принимаются конечным продавцом (поставщиком).
- Все гарантийные работы проводятся только при предъявлении гарантийного талона.
- Гарантийный срок эксплуатации - 24 месяца, исчисляется со дня продажи мебели через торговую сеть при условии соблюдения правил эксплуатации.

Заказ № _____

Цвет _____

Дата изготовления "___" _____

Упаковщик _____

Производитель: ООО "Мебельная фабрика "КОМПАСС" Россия, 299029

г. Севастополь, пр. Ген. Острякова, 15а

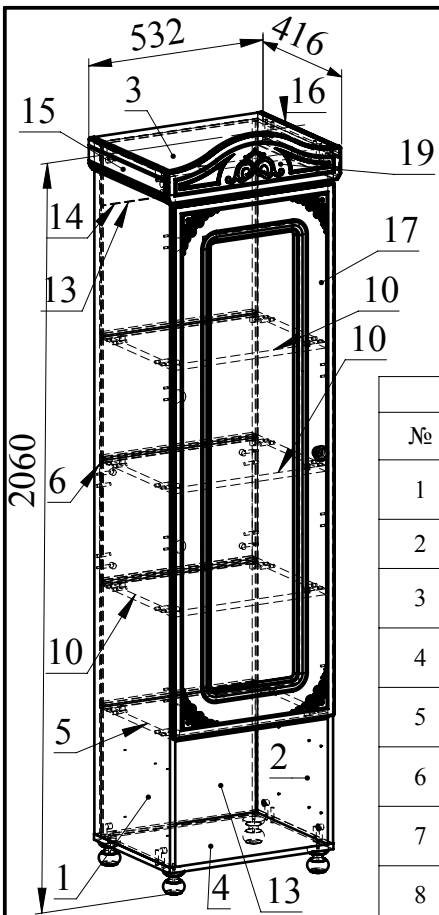

Габариты:
Длина - 530
Ширина - 400
Высота - 2060



Табл.2 Фурнітура (Фурнитура)

№	Мал. (Рис.)	Найменування (Наименование)	Кіл. (Кол)
1		Ножка Арабика	4
2		Ручка арабика	3
3		Шпилька мініфікса (Шпилька мініфікса)	34
4		Головка мініфікса (Головка мініфікса)	34
5		Заглушка мініфікса (Заглушка мініфікса)	34
6		Конфирмат 7x50 (Конфирмат 7x50)	12
7		Заглушка конфирматная	12
8		Шкант	40
9		Петлі накладні з єврогвинтом (Петля накладная с еврогвинтом)	4
10		Шуруп 3,5x16	40
11		Шуруп 4x40	3
12		Шуруп 4x30	4
13		Зеркалодержатель (Зеркалотримач)	8
14		Телескоп 350	2
15		Заглушка-пробка d5	8
16		Ключ конфирматный (Ключ для конфирмата)	1
17		Профіль з'єднувальний для ДВП (Профиль соед. для ДВП)	0,464

Табл.1 Деталі (Детали)

№	Ширина	Довжина Длина	Кіл. Кол.
1	400	1892	1
2	400	1892	1
3	400	500	1
4	400	500	1
5	400	466	1
6	322	466	1
7	130	350	2
8	130	350	2
9	130	408	2
10	390	466	3
11	348	422	2
12	478	331	3
13	478	356	2
14	478	174	1
15	90	400	1
16	90	400	1
17	494	1461	1
18	180	494	2
19	160	533	1

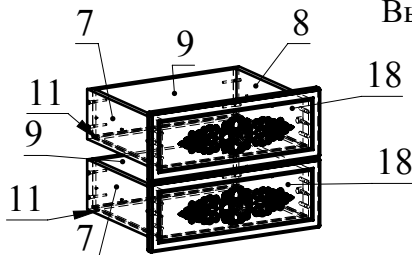
АС-1 с зеркалом

Рекомендації по експлуатації

1. Меблі рекомендується експлуатувати в провітрюваному, сухому приміщенні з температурою повітря не нижче 10⁰С і відносною вологістю не більше 70%.
2. Меблі, що транспортуються в умовах мінусової температури, при установці в приміщенні слід негайно протерти сухою м'якою тканиною як зовні, так і всередині.
3. Меблі повинні бути захищені від прямого попадання сонячних променів, не повинні розміщуватися поблизу опалювальних приладів, сирих і холодних стін. Поверхню деталей меблів оберігати від попадання вологи, лугів, ацетону, спирту і кислот, а також від механічних пошкоджень. На поверхню меблів не слід ставити гарячі предмети. При випадковому попаданні рідини меблі негайно протерти м'якою тканиною. Видаляти пил з поверхні, фанерованої спеціальними плівками, слід сухою м'якою тканиною.
4. У меблях, що мають кріплення болтами, гвинтами, шурупами, при ослабленні з'єднань, необхідно періодично підтягати всі кріпильні елементи.

Гарантійне обслуговування не проводиться:

По дефектах, що з'явилися із-за недотримання споживачем умов транспортування, зберігання, експлуатації і рекомендацій по догляду за меблями.

Виробник гарантує відповідність меблів вимогам ГОСТ-16371-93 "Меблі. Загальні технічні умови".

Умови гарантії

- Всі претензії приймаються кінцевим продавцем (постачальником).
- Гарантійний термін експлуатації - 24 місяці, обчислюється з дня продажу меблів через торгову мережу; дата продажу вказана на касовому чеку.

Виробник: ТОВ "Мебельна фабрика "КОМПАСС" Росія, 299029 м. Севастополь, пр. Ген. Острякова, 15а

Рекомендований порядок збірки виробу

1. Підготуйте деталі до складання. Для цього вкрутите шпильки Мініфікс в деталі 1,2,3,4 та 18 (Мал. 1). Потім вставте головки Мініфікс і шканти в деталі 1, 2, 3,4,5,6,7,8,10,15,16 (Мал. 2).
2. Від'єднайте від основи телескопічних направляючих внутрішні планки, відігнувши пластиковий важіль фіксатора (рис.3). Підстави телескопічних направляючих закріпіть на деталях 1 і 2 шурупами 3,5 x16 (Мал. 4).
3. З'єднайте деталі 1 з деталями 5 і 10 відповідно до схеми і затягніть головки Мініфікс. У паз вставити дет. 12,13,14. З'єднайте дет.6 з дет. 1 і затягніть головки (Мал. 5).
4. З'єднайте дет.2 з дет.5, 6 і 10 і затягніть головки Мініфікс. (Мал. 5) За допомогою конфірмат прикрутіть опори на дет.4.Соединіть дет.3 і 4 с дет.1 і 2 і затягніть головки.
5. Зберіть ящики. Для цього з'єднаєте дет. 7 і 8 с дет. 9 за допомогою конфірмати. Потім вставте деталь 11 в пази. З'єднайте дет.18 з дет.7 і 8 і затягніть головки Мініфікс. Внутрішні планки телескопічних направляючих закріпіть на деталях 8 і 7 шурупами 3,5 x16 (Мал. 7). За допомогою шурупа 4x30 прикрутіть ручки на дет.18
6. Встановіть петлі накладні із Єврогвинти на дет.17 закріпивши їх шурупами 3,5 x16. Відповідні планки петель встановіть на деталях 1 або 2 залежно від вибору сторони відкриття дверей (рис.8). Встановіть дверцята, закріпивши петлі затяжними гвинтами (Мал. 7). За допомогою шурупа 4x40 прикрутіть ручку на дет.17 (рис.6).
7. З'єднайте дет. 15,16 і 19 і затягніть головки Мініфікс. За допомогою шурупів 4x30 з'єднайте дет.15, 16 з дет.1 і 2 (рис.6).
8. Відрегулюйте дверцята за допомогою регулювальних гвинтів (Мал. 9).
9. Вставте ящики і заглушки конфірмати і Мініфікс. Заглушки - пробки d5 мм вставте в отвори діаметром 5 мм.

Рекомендований порядок збірки изделия

1. Подготовьте детали к сборке. Для этого вкрутите шпильки минификсов в детали 1,2,3,4 и 18(Рис. 1). Затем вставьте головки минификсов и шканти в детали 1,2, 3,4,5,6,7,8,10,15,16 (Рис. 2).
2. Отсоедините от основания телескопических направляющих внутренние планки, отогнув пластиковый рычажок фиксатора(рис.3). Основания телескопических направляющих закрепите на деталях 1 и 2 шурупами 3,5x16 (Рис. 4).
3. Соедините детали 1 с деталями 5 и 10 согласно схеме и затяните головки минификсов. В паз вставьте дет. 12,13,14. Соедините дет.6 с дет. 1 и затяните головки (Рис. 5).
4. Соедините дет.2 с дет.5,6 и 10 и затяните головки минификсов. (Рис. 5) С помощью конфирматов прикрутите опоры на дет.4.Соедините дет.3 и 4 с дет.1 и 2 и затяните головки.
5. Соберите ящики. Для этого соедините дет. 7 и 8 с дет. 9 с помощью конфирматов. Затем вставьте деталь 11 в пазы. Соедините дет.18 с дет.7 и 8 и затяните головки минификсов. Внутренние планки телескопических направляющих закрепите на деталях 8 и 7 шурупами 3,5x16 (Рис. 7).С помощью шурупа 4x40 прикрутите ручки на дет.18
6. Установите петли накладные с евровинтом на дет.17 закрепив их шурупами 3,5x16. Ответные планки петель установите на деталях 1 или 2 в зависимости от выбора стороны открытия дверей(рис.8). Установите дверцы, закрепив петли затяжными винтами (Рис. 7). С помощью шурупа 4x40 прикрутите ручку на дет.17(рис.6).
7. Соедините дет. 15,16 и 19 и затяните головки минификсов. С помощью шурупов 4x30 соедините дет.15,16 с дет.1 и 2(рис.6).
8. Отрегулируйте дверцы с помощью регулировочных винтов (Рис. 9).
9. Вставьте ящики и заглушки конфирматов и минификсов. Заглушки-пробки d5 мм вставьте в отверстия диаметром 5 мм.

Мал.1
(Рис.1)

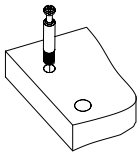

Мал.2
(Рис.2)

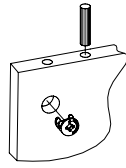

Мал.3
(Рис.3)

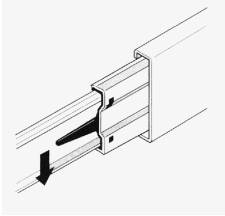

Мал.4
(Рис.4)

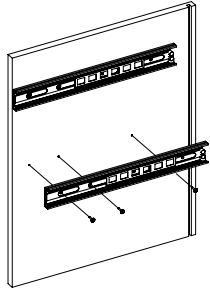

Мал.6
(Рис.6)

Мал.5
(Рис.5)

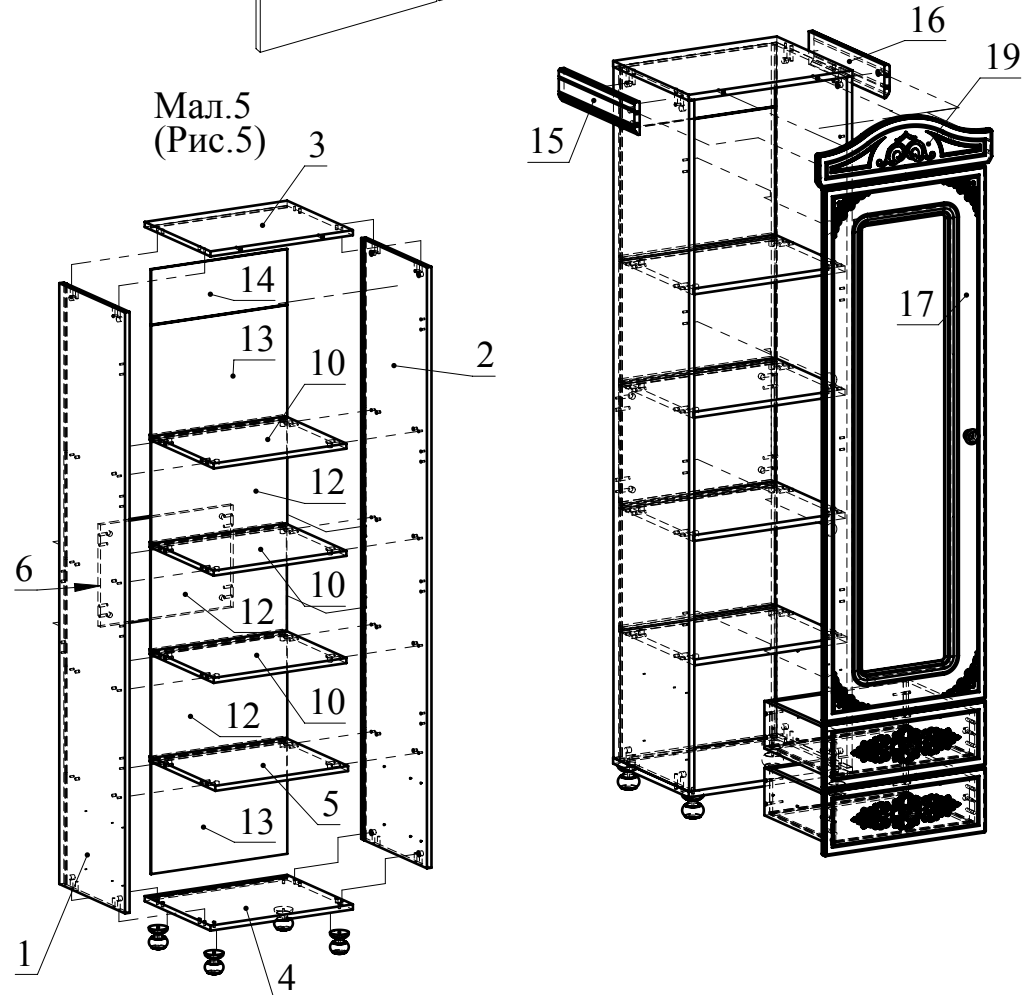

Мал.7
(Рис.7)

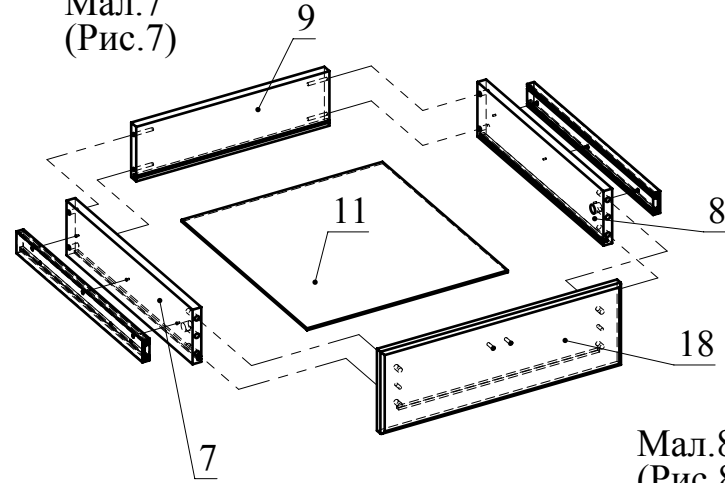

Мал.8
(Рис.8)

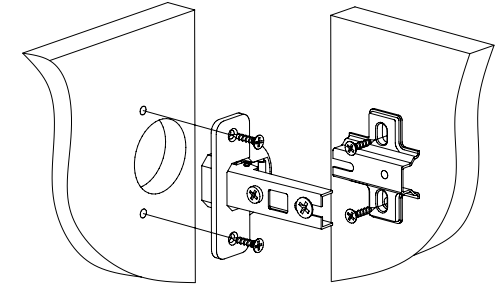

Мал.9
(Рис.9)

Регулювання вперед-назад. Регулюється кріпильним гвинтом
Регулювання вправо-ліворуч. Регулюється юстировочний гвинт
Регулювання нагору-вниз. Регулюються настановочні гвинти

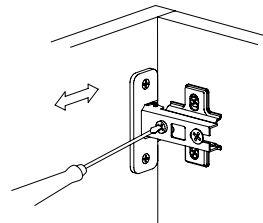

Регулировка вперед - назад. Регулируется крепежным винтом

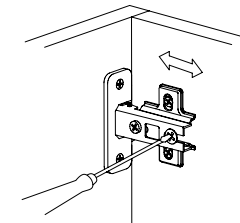

Регулировка вправо - влево. Регулируется юстировочный винт

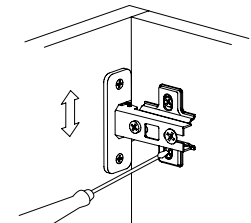

Регулировка вверх - вниз. Регулируются установочные винты