

Рекомендации по эксплуатации

1. Мебель рекомендуется эксплуатировать в проветриваемом, сухом помещении с температурой воздуха не ниже 10С и относительной влажностью не более 70%.
2. Мебель, транспортируемую в условиях минусовой температуры, при установке в помещении следует немедленно протереть сухой мягкой тканью как снаружи, так и внутри.
3. Мебель должна быть защищена от прямого попадания солнечных лучей, не должна размещаться вблизи отопительных приборов, сырых и холодных стен. Поверхность деталей мебели оберегать от попадания влаги, щелочей, ацетона, спирта и кислот, а также от механических повреждений. На поверхность мебели не следует ставить горячие предметы. При случайном попадании жидкости мебель немедленно протереть мягкой тканью. Удалять пыль с поверхности, облицованной специальными пленками, следует сухой мягкой тканью.
4. Зеркала и стекла рекомендуется чистить любыми средствами, предназначенными для этих целей.
5. В мебели, имеющей крепление болтами, винтами, шурупами, при ослаблении соединений, необходимо периодически подтягивать все крепёжные элементы.

При правильной эксплуатации изделия срок службы составляет 10 лет.

Внимание!

В случае обнаружения производственных дефектов обратитесь к продавцу с гарантийным талоном, заполненным по месту приобретения изделия. Гарантийный талон выписывается отдельным документом и заполняется продавцом на момент продажи изделия.

К сведению покупателя

Предприятие оставляет за собой право вносить изменения в конструктивные элементы мебели на основе внедрения передовых технологий, улучшающих качество выпускаемой продукции.

ИНСТРУКЦИЯ ПО СБОРКЕ И ЭКСПЛУАТАЦИИ

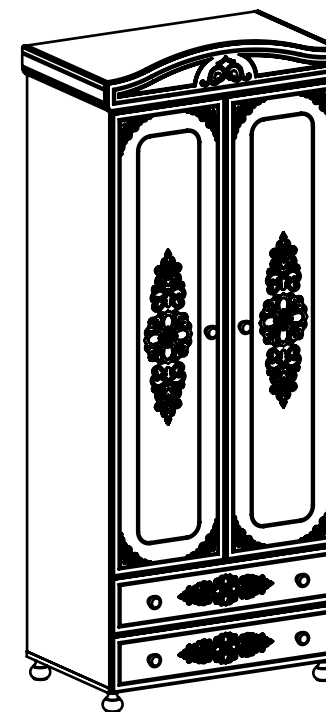

Мебель бытовая "Ассоль" Шкаф для одежды АС-2

Габаритные размеры в мм,
832x516x2060
(длина; ширина; высота)
ГОСТ 16371-2014

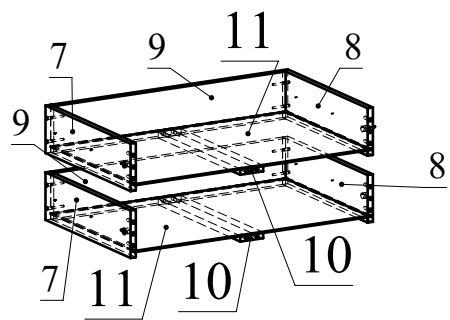
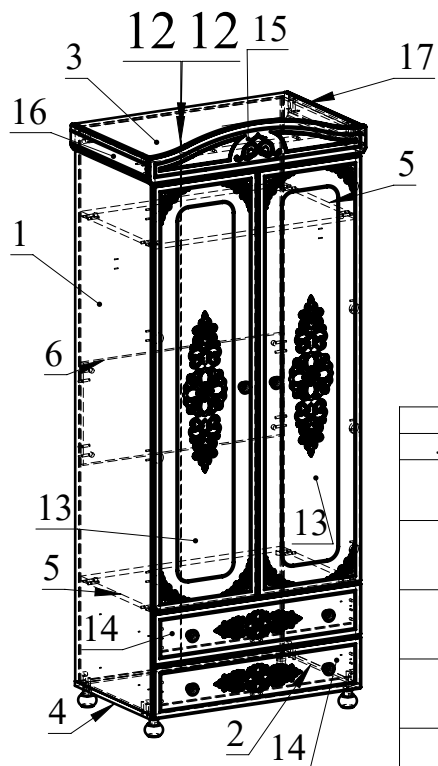

Ведомость деталей			
№	Ширина	Длина	Кол.
1	500	1892	1
2	500	1892	1
3	500	800	1
4	500	800	1
5	490	766	2
6	350	766	1
7	130	450	2
8	130	450	2
9	130	708	2
10	434	70	2
11	448	722	2
12	389	1906	2
13	395	1461	2
14	180	794	2
15	160	833	1
16	90	500	1
17	90	500	1

Ведомость комплектующих			
№	Рис.	Наименование	Кол-во
1		Шкант	40
2		Шпилька минификса	26
3		Головка минификса	26
4		Заглушка минификса	26
5		Конфирмат 7x50	12
6		Заглушка конфирматная	12
7		Шуруп 4x30	4
8		Телескоп 450	2
9		Шуруп 3,5x16	56
10		Петля накладная с евровинтом	8
11		Гвоздь 20 мм	8
12		Держатель трубы	2
13		Шуруп 4x40	6
14		ножка асоль	4
15		Ключ конфирматный	1
16		Труба	1
17		Ручка арабика	6
18		профиль соедин. для ДВП	
19		Соединитель задней стенки	12

Рекомендованный порядок сборки изделия

1. Подготовьте детали к сборке. Для этого вкрутите шпильки минификс в детали 1,2,3,4,14 и 15 (Рис.1). Затем вставьте головки минификс и шканты в детали 1,2, 3,5,6,7,8,10,16,17 (Рис. 2). С помощью шурупа 3, 5x16 прикрутите держатели трубы к деталям 1и 2.
2. Отсоедините от основания телескопических направляющих внутренние планки, отогнув пластиковый рычажок фиксатора (Рис.3). Основания телескопических направляющих закрепите на деталях 1,2 шурупами 3, 5x16 (Рис. 4).
3. Соедините детали 1 и 5,6 согласно схеме и затяните головки минификс. Соедините детали 2и 5,6, затените головки минификс (Рис.5). Соедините детали 3 и 1,2, затяните головки минификс. В паз вставьте детали 12 (2шт) с соединительным профилем (Рис.5).
4. С помощью конфирмат прикрутите опоры на деталь 4. Соедините деталь 4и 1,2, затяните головки минификс (Рис.5).
5. Соберите ящики. Для этого соедините детали 7,8 и 9 с помощью конфирмат. Затем вставьте деталь 11 в пазы. Соедините детали 14 и 7, 8,10, затяните головки минификс. Внутренние планки телескопических направляющих закрепите на деталях 8 и 7 шурупами 3,5x16 (Рис.6). С помощью шурупа 4x40 прикрутите ручки на деталь14.
6. Установите петли накладные с евровинтом на деталь 13, закрепив их шурупами 3,5x16. Ответные планки петель установите на деталях 1, 2 (Рис.7). Установите дверцы, закрепив петли затяжными винтами (Рис.7 и 8). С помощью шурупа 4x40 прикрутите ручку на деталь13 (Рис.8).
7. Соедините дет. 17,16 и 15 и затените головки минификсов. С помощью шурупов 4x30 соедините дет.17,16 и 1,2 (Рис.8).
8. После сборки установите соединители задней стенки (Рис.9).
9. Вставьте ящики и заглушки для конфирмат и минификс. Вставьте трубу в держатели для трубы (Рис.8).
10. Отрегулируйте дверцы с помощью регулировочных винтов (Рис.10).

Рис.1



Рис.2



Рис.3

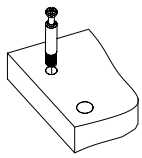

Рис.5

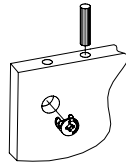

Рис.4

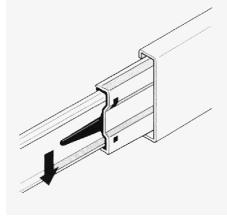

Рис.7

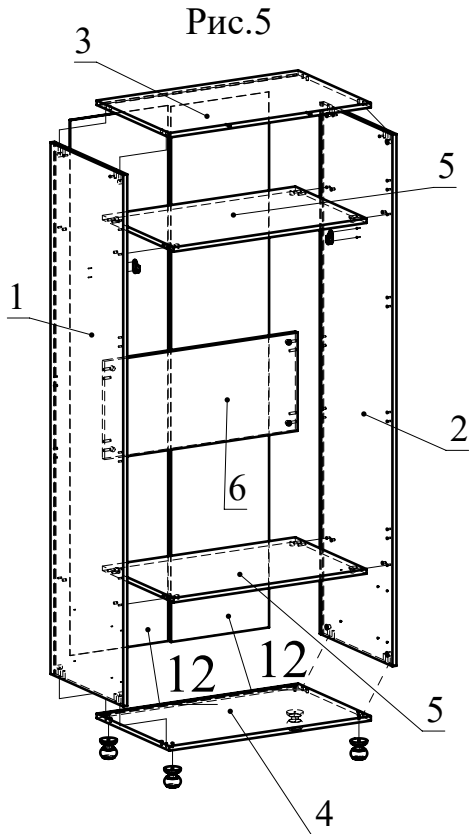

Рис.6

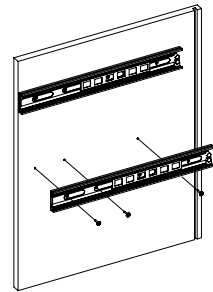

АС-2

-3-

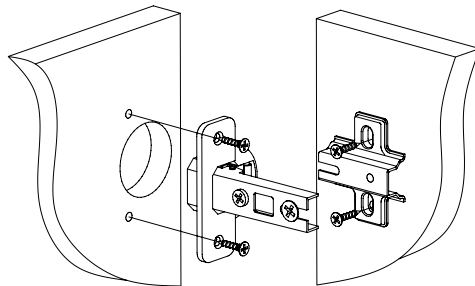
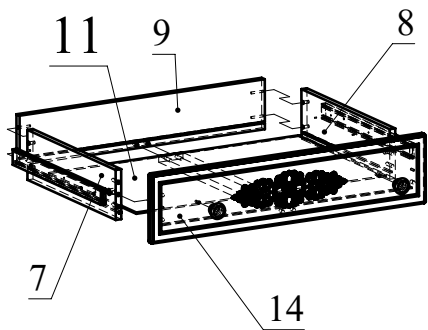
Рис.8



Рис.9



Рис.10

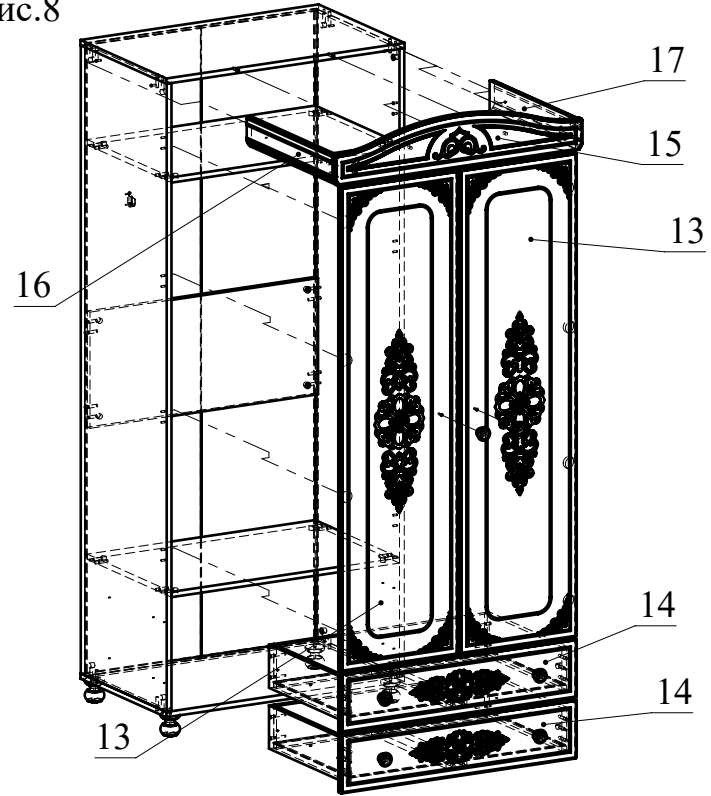

Регулировка вперед-назад. Регулируется крепежным винтом

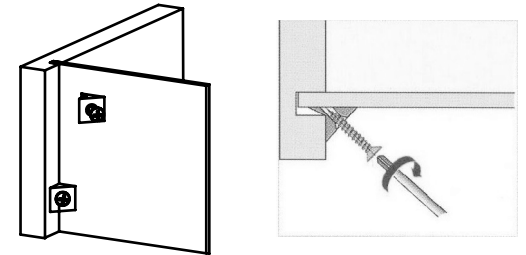
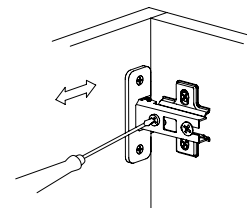
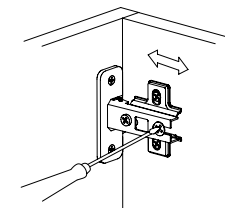

Регулировка вправо-влево. Регулируется юстировочный винт

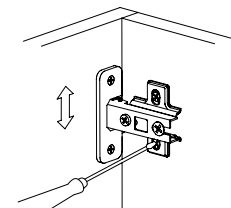

Регулировка вверх-вниз. Регулируются установочные винты

-4-

АС-2