

Рекомендации по эксплуатации

1. Мебель рекомендуется эксплуатировать в проветриваемом, сухом помещении с температурой воздуха не ниже 10С и относительной влажностью не более 70%.
2. Мебель, транспортируемую в условиях минусовой температуры, при установке в помещении следует немедленно протереть сухой мягкой тканью как снаружи, так и внутри.
3. Мебель должна быть защищена от прямого попадания солнечных лучей, не должна размещаться вблизи отопительных приборов, сырых и холодных стен. Поверхность деталей мебели оберегать от попадания влаги, щелочей, ацетона, спирта и кислот, а также от механических повреждений. На поверхность мебели не следует ставить горячие предметы. При случайном попадании жидкости мебель немедленно протереть мягкой тканью. Удалять пыль с поверхности, облицованной специальными пленками, следует сухой мягкой тканью.
4. Зеркала и стекла рекомендуется чистить любыми средствами, предназначенными для этих целей.
5. В мебели, имеющей крепление болтами, винтами, шурупами, при ослаблении соединений, необходимо периодически подтягивать все крепёжные элементы.

При правильной эксплуатации изделия срок службы составляет 10 лет.

Внимание!

В случае обнаружения производственных дефектов обратитесь к продавцу с гарантийным талоном, заполненным по месту приобретения изделия. Гарантийный талон выписывается отдельным документом и заполняется продавцом на момент продажи изделия.

К сведению покупателя

Предприятие оставляет за собой право вносить изменения в конструктивные элементы мебели на основе внедрения передовых технологий, улучшающих качество выпускаемой продукции.

ИНСТРУКЦИЯ ПО СБОРКЕ И ЭКСПЛУАТАЦИИ

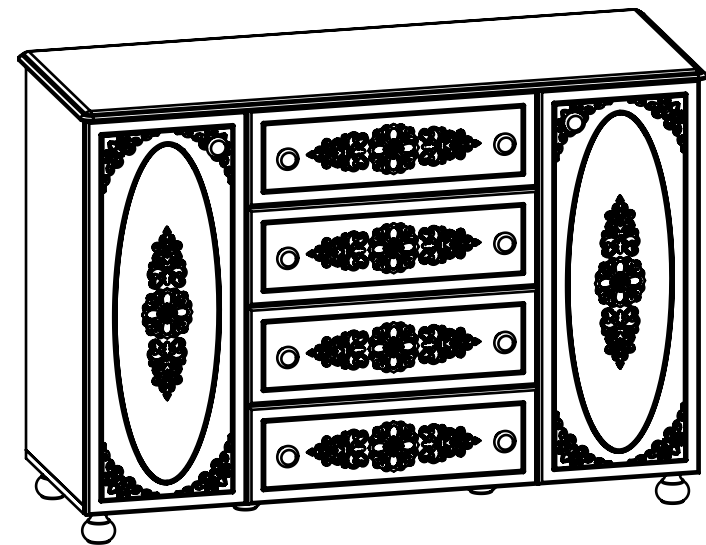

Мебель бытовая "Ассоль" Тумба комбинированная АС-19

Габаритные размеры в мм,
1200x480x840
(длина; ширина; высота)
ГОСТ 16371-2014

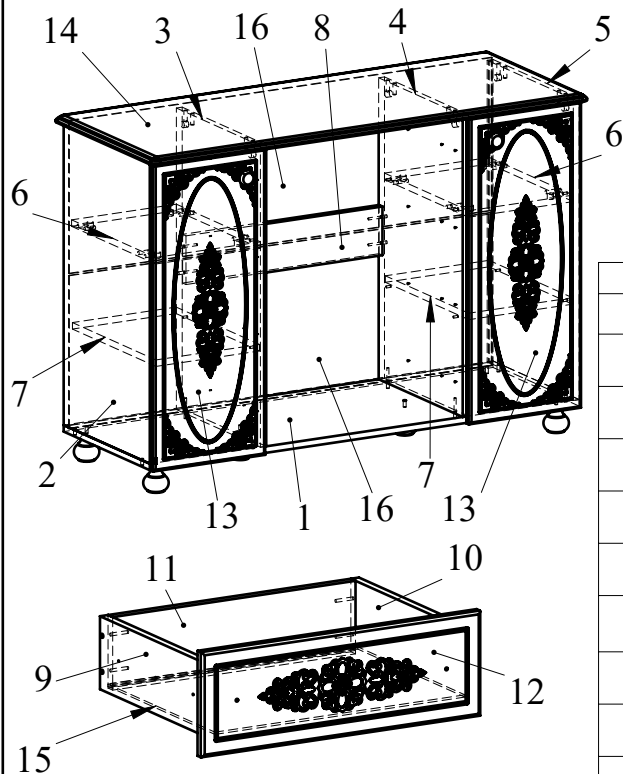

№	Ширина	Длина	Кол.
1	410	1180	1
2	410	743	1
3	400	743	1
4	400	743	1
5	410	743	1
6	400	288	2
7	397	285	2
8	120	540	1
9	130	370	4
10	130	370	4
11	130	482	4
12	187	554	4
13	308	757	2
14	480	1200	1
15	496	368	4
16	377	1162	2

№	Рис.	Наименование	Кол.
1		Ручка арабика	10
2		ножка ассоль	6
3		Телескоп 350, к-т	4
4		Шуруп 3,5x16	72
5		Шуруп 4x40	10
6		Конфирмат 7x50	35
7		Заглушка конфирматная	35
8		Шкант	34
9		Головка минификса	24
10		Заглушка минификса	24
11		Шпилька минификса	24
12		Полкодержатель 5/5	8
13		Петля накладная с евровинтом	4
14		Гвоздь 20 мм	1
15		Ключ конфирматный	1
16		Отбойник силиконовый	6
17		Профиль для ДВП	1,148
18		Соединитель задней стенки	8
19		Заглушка-пробка	2

Рекомендованный порядок сборки изделия

1. Вставить головки минификс в соответствующие плоскостные отверстия деталей 6,2,3,4 и 5. Вставить шканты в соответствующие торцевые отверстия деталей 6,2, 3, 4, 5 (Рис.1).
2. Вкрутить шпильки минификс в соответствующие плоскостные отверстия деталей 14, 2, 3, 4, 5 (Рис.2).
3. Разделить телескопические направляющие с помощью боковых фиксаторов (пластиковые усики) и прикрутить с помощью шурупов 3,5x16 к деталям 3, 4 (Рис.3).
4. При помощи конфирматов скрепить детали 8 и 3,4 (Рис.4).
5. Установить детали 6 на детали 2, 3, 4, 5 и зафиксировать, повернув конфирматным ключом головку минификс по часовой стрелке до упора (Рис.4).
6. При помощи конфирматов скрепить полученную сборку с деталью 1 (Рис.5).
7. Вставить заднюю стенку 16 (2шт) в детали 2 и 5. Установить профиль для ДВП (Рис.5).
8. Установить деталь 14 на детали 2, 3, 4, 5 и зафиксировать, повернув конфирматным ключом головку минификс по часовой стрелке до упора (Рис.5).
9. При помощи конфирматов прикрутить ножки к детали 1.
10. Установить полкодержатели в соответствующие плоскостные отверстия деталей 2, 3, 4, 5 (Рис. 6).
11. Установить съёмные полки 7 на полкодержатели (Рис.7).
12. Вкрутить шпильки минификс в соответствующие плоскостные отверстия деталей 12. Вставить головки минификсов в соответствующие отверстия деталей 9,10. Вставить шканты в соответствующие торцевые отверстия деталей 9, 10 (Рис.8).
13. Скрепить при помощи конфирматов детали 9 (4шт),10 (4шт) и 11 (4шт). Вставить в паз деталь 15 (4шт) (Рис.8).
14. Установить детали 12 и зафиксировать, повернув конфирматным ключом головку минификс по часовой стрелке до упора (Рис.8).
15. Закрепить шурупами 4x40 ручку на деталях 12 и 13 (Рис.8).
16. Закрепить полозки направляющих на ящик шурупами 3,5x16 (Рис.9).
17. Установить петли в соответствующие отверстия деталей 13; закрепить ответные планки петель на деталях 2 и 5 (Рис. 10).
18. Установите соединители задней стенки (Рис.11).
19. Установить ящики в направляющие (Рис. 12).
20. Установить дверь, закрепив петлю затяжным винтом. Отрегулировать дверь с помощью регулировочного винта (Рис.12 и 13).
21. Прибить гвоздями 20мм заднюю стенку 16 к боковинам 3, 4.
22. Установить заглушки минификс.



Рис.1

Рис.2



Рис.4

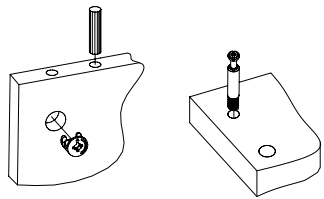

Рис.3

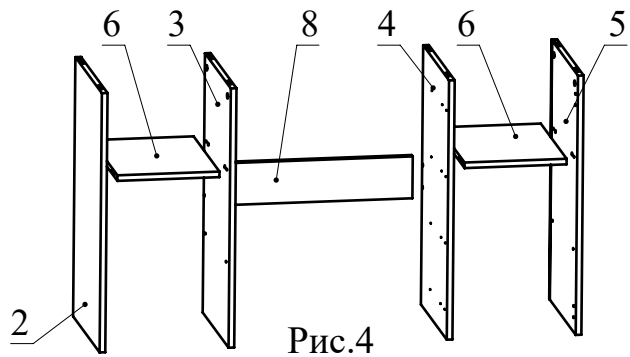

Рис.5

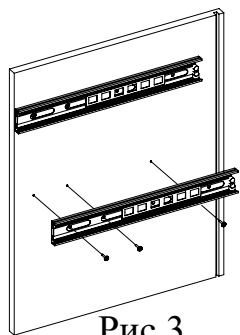

Рис.6

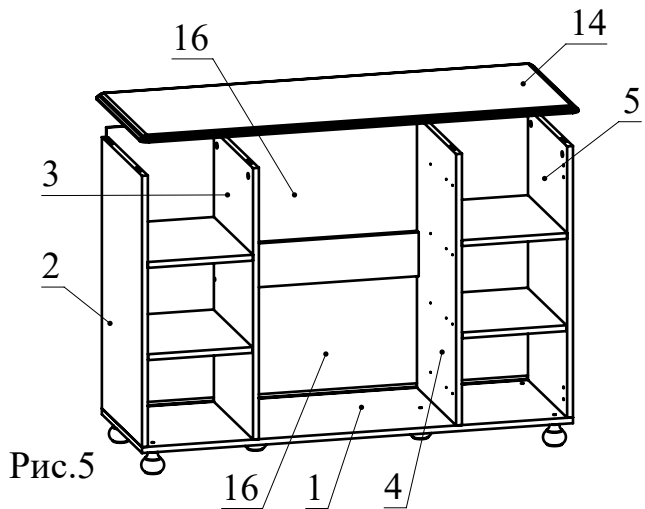

Рис.7

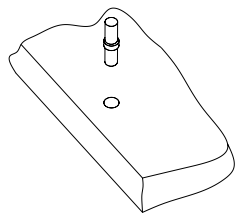

Рис.8

Рис.9

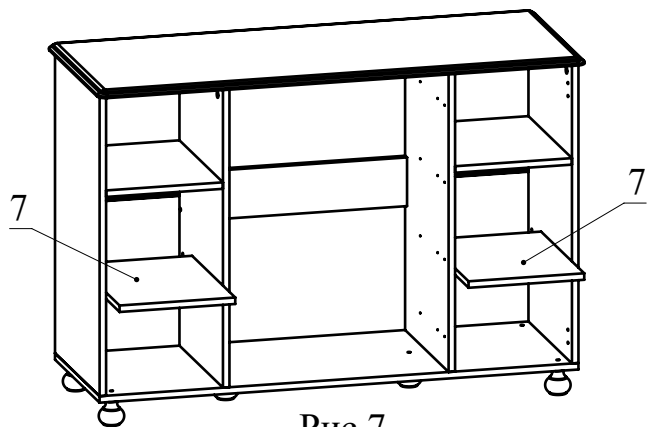

Рис.11

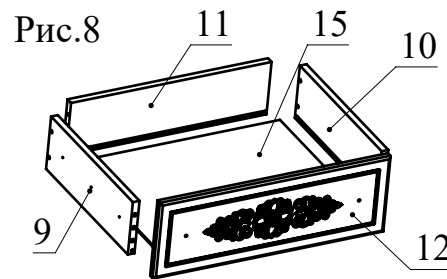

Рис.10

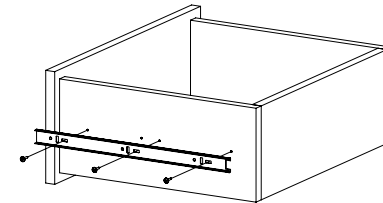

Рис.12

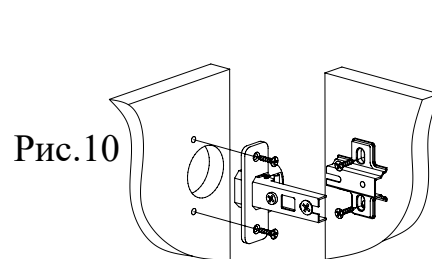

Рис.13

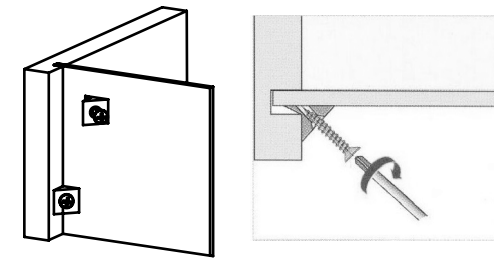

Регулировка вперед-назад. Регулируется крепежным винтом

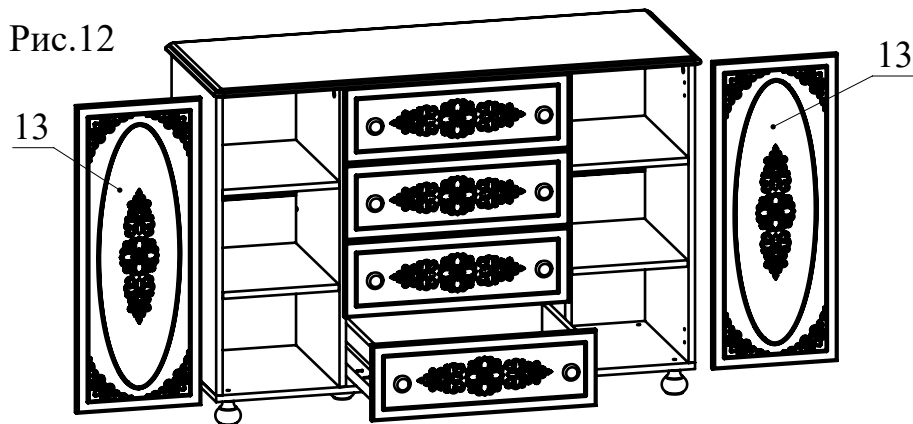
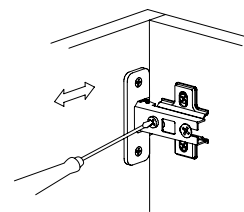
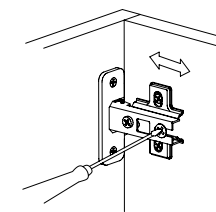

Регулировка вправо-влево. Регулируется юстировочный винт

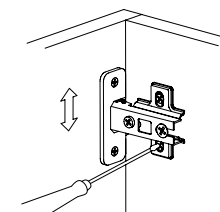

Регулировка вверх-вниз. Регулируются установочные винты