

Рекомендации по эксплуатации

1. Мебель рекомендуется эксплуатировать в проветриваемом, сухом помещении с температурой воздуха не ниже 10С и относительной влажностью не более 70%.
2. Мебель, транспортируемую в условиях минусовой температуры, при установке в помещении следует немедленно протереть сухой мягкой тканью как снаружи, так и внутри.
3. Мебель должна быть защищена от прямого попадания солнечных лучей, не должна размещаться вблизи отопительных приборов, сырых и холодных стен. Поверхность деталей мебели оберегать от попадания влаги, щелочей, ацетона, спирта и кислот, а также от механических повреждений. На поверхность мебели не следует ставить горячие предметы. При случайном попадании жидкости мебель немедленно протереть мягкой тканью. Удалять пыль с поверхности, облицованной специальными пленками, следует сухой мягкой тканью.
4. Зеркала и стекла рекомендуется чистить любыми средствами, предназначенными для этих целей.
5. В мебели, имеющей крепление болтами, винтами, шурупами, при ослаблении соединений, необходимо периодически подтягивать все крепёжные элементы.

При правильной эксплуатации изделия срок службы составляет 10 лет.

Внимание!

В случае обнаружения производственных дефектов обратитесь к продавцу с гарантийным талоном, заполненным по месту приобретения изделия. Гарантийный талон выписывается отдельным документом и заполняется продавцом на момент продажи изделия.

К сведению покупателя

Предприятие оставляет за собой право вносить изменения в конструктивные элементы мебели на основе внедрения передовых технологий, улучшающих качество выпускаемой продукции.

ИНСТРУКЦИЯ ПО СБОРКЕ И ЭКСПЛУАТАЦИИ

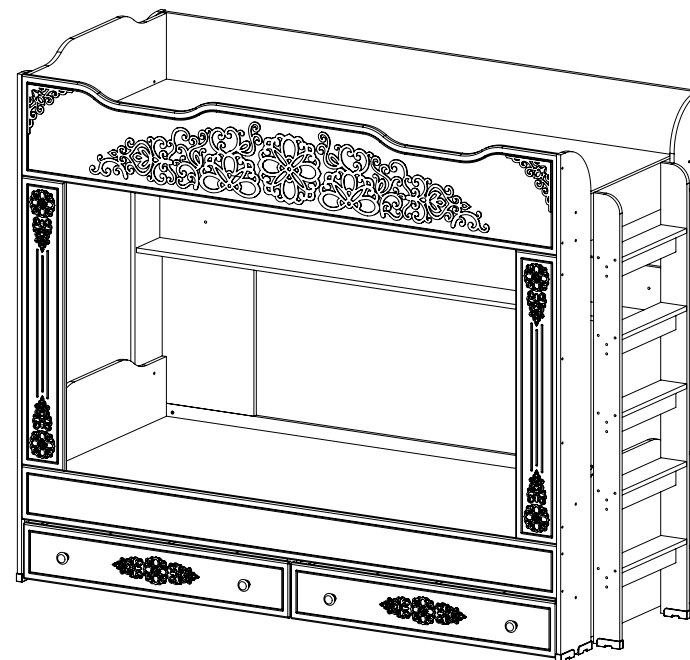

Мебель бытовая "Ассоль" Кровать АС-25

ГОСТ 19917-2014

Габаритные размеры в мм,

2158x942x1787

(длина; ширина; высота)

ГОСТ 16371-2014

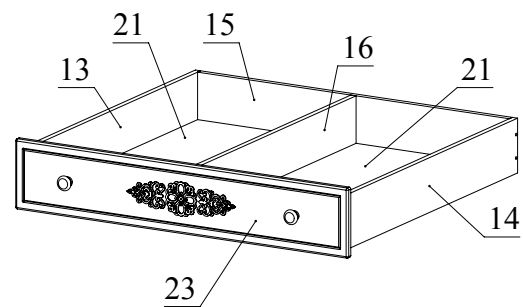
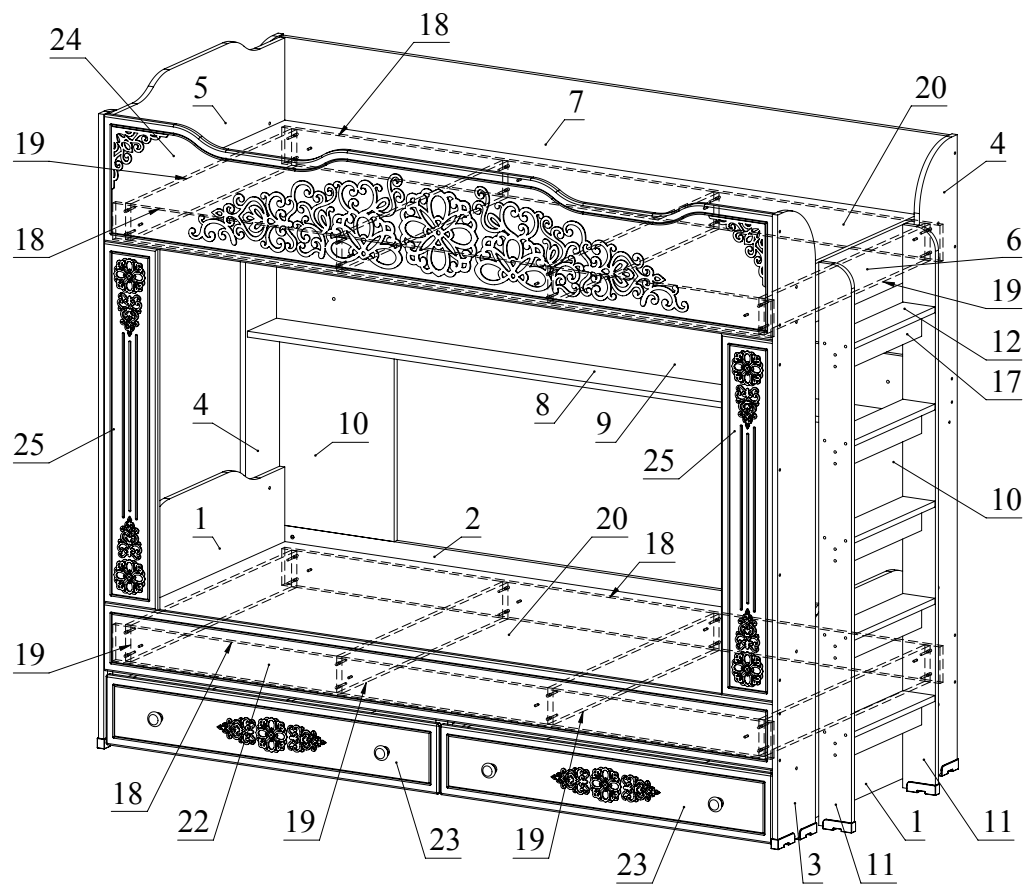

Рекомендованный габаритный размер матраса, мм 2000x900x160



Рис.10



Рис.11

Рекомендованный порядок сборки изделия

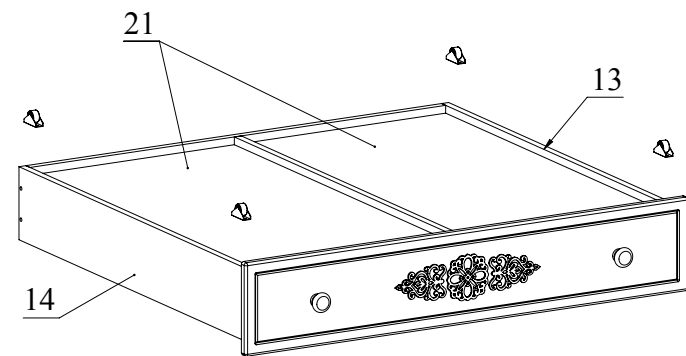
1. Подготовьте детали к сборке. Вкрутите шпильки минификсов в детали 23 (Рис. 1). Затем вставьте головки минификсов и шканты в детали 13, 14, 16 (Рис. 2). Вкрутите муфты в плоскостные отверстия деталей 22, 24.
2. Вставьте поперечные болты в плоскостные отверстия деталей 2, 7, 22, 24.
3. Прикрутите при помощи шурупов 3,5x20 опоры Т-16 к деталям 3, 4, 11.
4. С помощью конфирматов скрепите детали 18, 19. Деталь 22 к полученной сборке крепить с помощью винтов М6x25 и шайб увеличенных, а деталь 2 - с помощью стяжек винтовых М4 (Рис. 3).
5. Соединить при помощи стяжек винтовых М6 детали 1, 5 с деталями 3, 4; детали 1, 6 с деталями 3, 4 (Рис. 4).
6. Соберите лестницу. Установить детали 12, 17 между деталями 11 и соединить при помощи конфирматов 7x50. Прикрутите шурупами 3,5x16 уголок металлический к детали 12 согласно схеме (Рис. 5).
7. Стянуть при помощи винтов М6x60 детали 22, 2 с деталями 1; детали 7, 24 - с деталью 5. Соединить при помощи стяжек винтовых М6 деталь 6 с деталями 3, 4 (Рис. 6).
8. Соединить при помощи конфирматов 7x50 деталь 8 с деталью 9. Установить полученную сборку между деталями 4 и зафиксировать при помощи конфирматов (Рис. 7).
9. Установить детали 10 на деталь 9 и зафиксировать при помощи стяжек винтовых М6. Соединить при помощи конфирматов 7x50 детали 25 с деталями 3 (Рис. 7). Укрепить данную конструкцию при помощи соединительных планок с шурупами 3,5x16 (Рис. 8). Таким же образом использовать соединительные планки с шурупами 3,5x16 для закрепления деталей 25 с деталями 22 и 24 (с внутренней стороны кровати).
10. Прикрутить при помощи шурупа 4x40 брусок 26 к детали 22.
11. Соберите ящик. Соедините детали 13, 14, 16 с деталью 15 с помощью конфирматов. Затем вставьте детали 21 в пазы деталей 13, 14, 15, 16. Соедините деталь 23 с деталями 13, 14, 16 и затяните головки минификсов. С помощью шурупов 4x40 закрепите ручки (Рис. 9).
12. Установить ролики стационарные h32 на деталях 13 и 14 с помощью шурупов 3,5x20 (Рис. 10).
13. Приставить лестницу к корпусу кровати. Соединить при помощи конфирматов 7x50 детали 11 с деталью 6. Зафиксировать лестницу на детали 1 при помощи уголков металлических и шурупов 3,5x16 (Рис. 11).
14. Установить детали 20 (дно) на место.
15. Установить ящики в корпус кровати.
16. Установить заглушки минификсов и конфирматов.

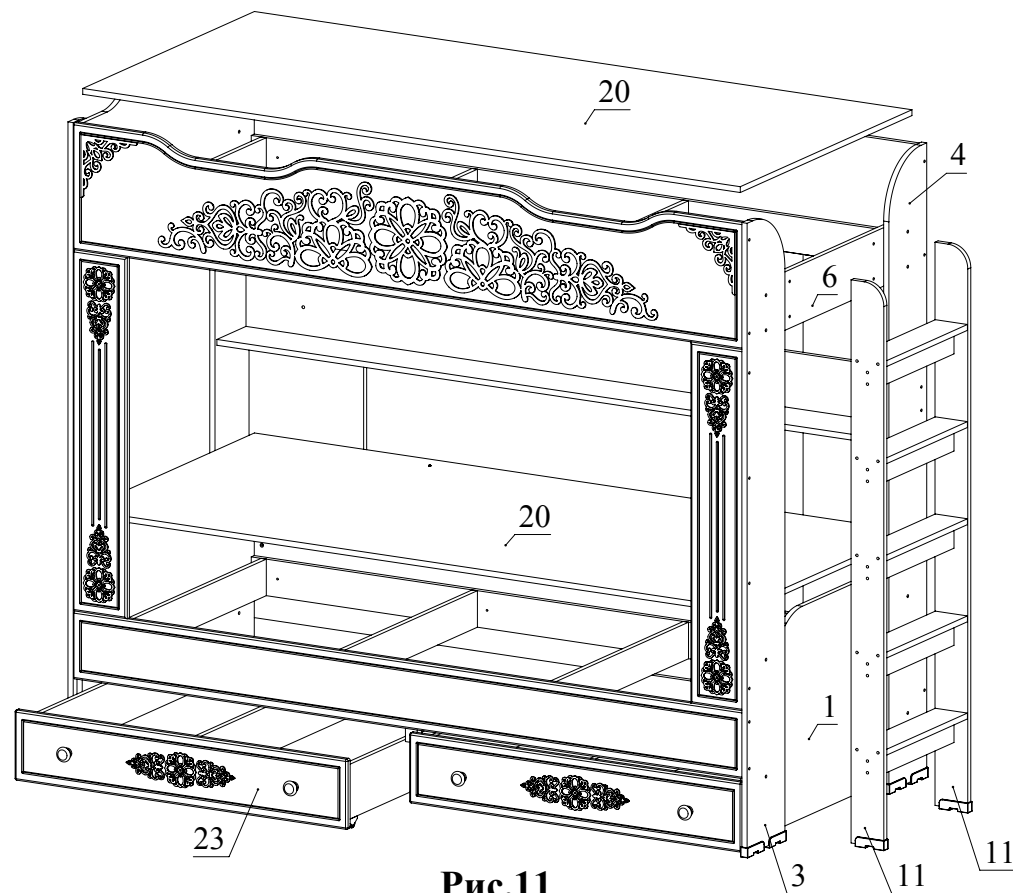

Рис.6



Рис.7

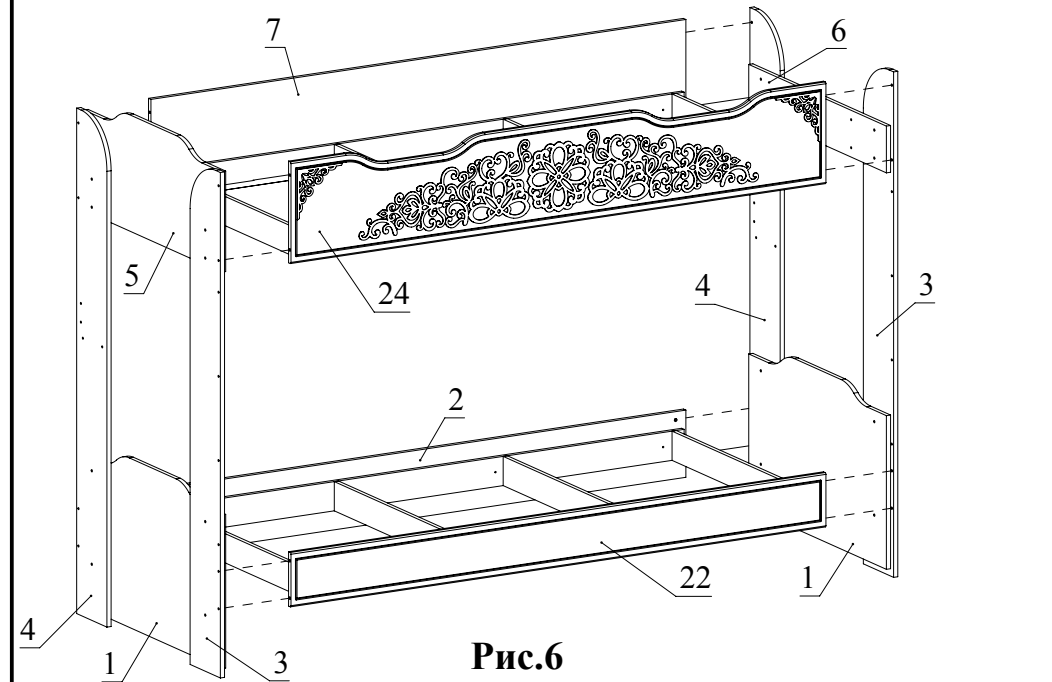

Рис.1

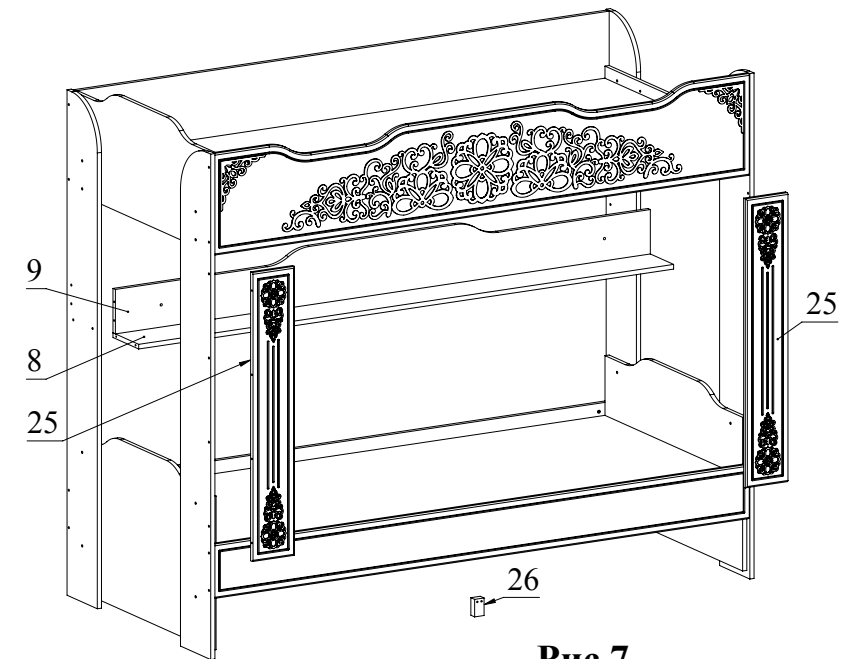

Рис.2

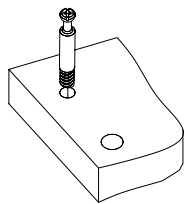

Рис.3

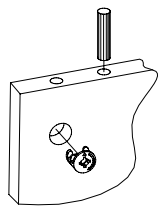

Рис.4

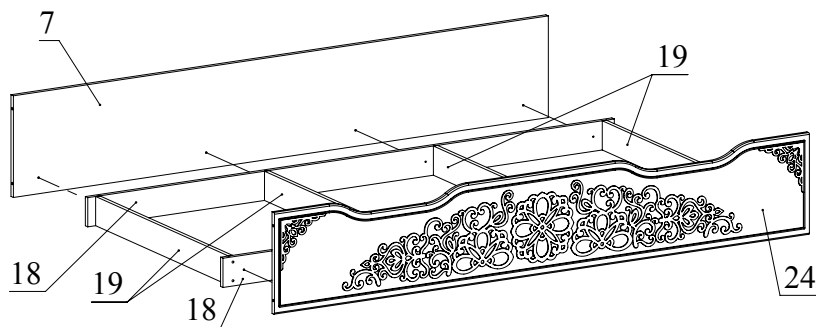

Рис.5

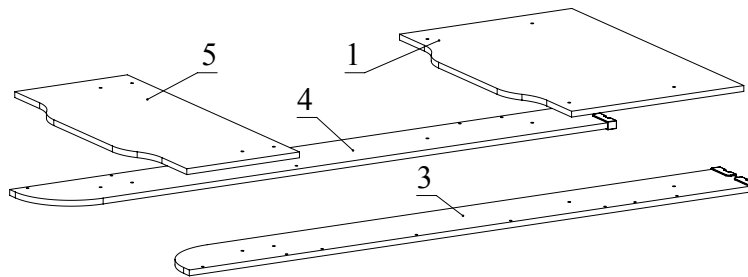
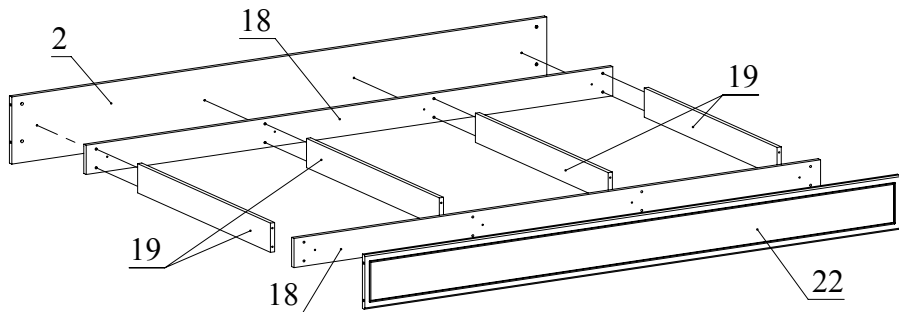

Рис.8

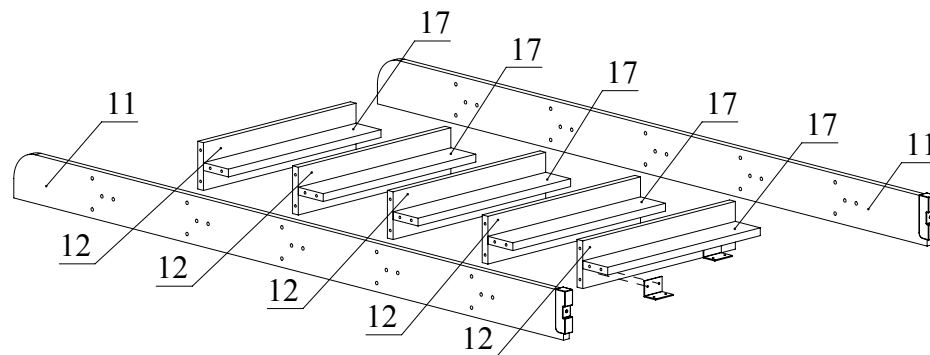
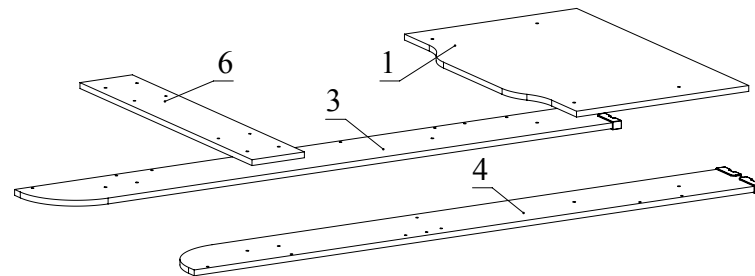

Рис.9

Ведомость деталей			
№	Ширина	Длина	Кол.
1	910	580	2
2	230	2042	1
3	200	1730	2
4	200	1730	2
5	910	398	1
6	910	160	1
7	348	2042	1
8	170	2042	1
9	200	2042	1
10	350	989	2
11	100	1542	2
12	98	428	5
13	150	910	2
14	150	910	2
15	150	952	2
16	150	894	2
17	70	428	5
18	100	2010	4
19	100	878	8
20	908	2008	2
21	480	908	4
22	186	2042	1
23	192	1016	2
24	348	2042	1
25	160	989	2
26	36	60	1
60			1
61			1
62			1

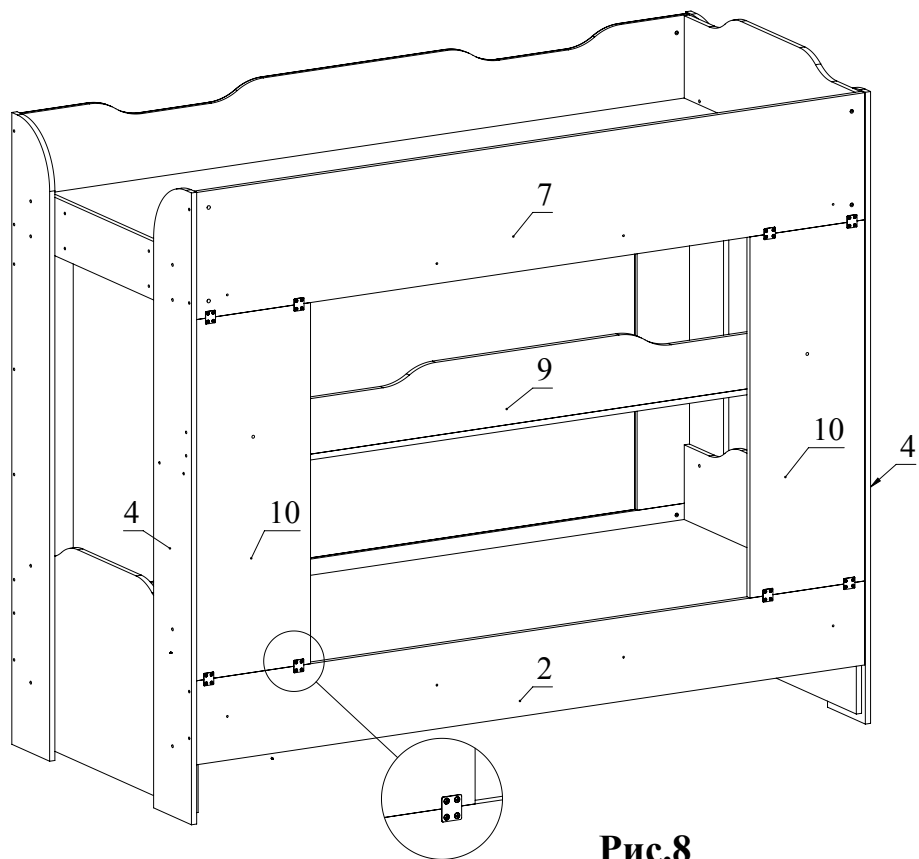
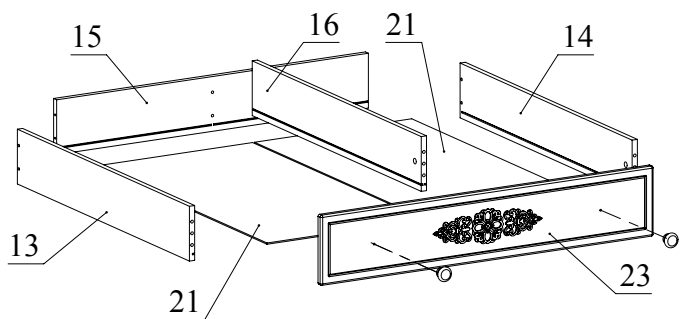
Ведомость комплектующих			
№	Рис.	Наименование	Кол.
1		Ручка арабика	4
2		Опора Т-16	10
3		Поперечный болт	16
4		Винт М6х60	16
5		Стяжка винтовая М6	18
6		Стяжка винтовая М4	8
7		Соединительная планка	12
8		Шуруп 3,5х16	56
9		Уголок металлический	2
10		Шкант	12
11		Шпилька минификса	6
12		Головка минификса	6
13		Заглушка минификса	6
14		Шуруп 4х40	5
15		Ролик стационарный h28	8
16		Шуруп 3,5х20	26
17		Конфирматный ключ	1
18		Заглушка конфирматная	72
19		Конфирмат 7х50	106
20		Винт М6х25	8
21		Шайба увеличенная DIN 9021 М6	8
22		Муфта М6х8х15h	8
60		ДСП 16мм	1
61		ДСП 16мм	1
62		АБС 2,0х22 мм	1