

## Рекомендации по эксплуатации

1. Мебель рекомендуется эксплуатировать в проветриваемом, сухом помещении с температурой воздуха не ниже 10С и относительной влажностью не более 70%.
2. Мебель, транспортируемую в условиях минусовой температуры, при установке в помещении следует немедленно протереть сухой мягкой тканью как снаружи, так и внутри.
3. Мебель должна быть защищена от прямого попадания солнечных лучей, не должна размещаться вблизи отопительных приборов, сырых и холодных стен. Поверхность деталей мебели оберегать от попадания влаги, щелочей, ацетона, спирта и кислот, а также от механических повреждений. На поверхность мебели не следует ставить горячие предметы. При случайном попадании жидкости мебель немедленно протереть мягкой тканью. Удалять пыль с поверхности, облицованной специальными пленками, следует сухой мягкой тканью.
4. Зеркала и стекла рекомендуется чистить любыми средствами, предназначенными для этих целей.
5. В мебели, имеющей крепление болтами, винтами, шурупами, при ослаблении соединений, необходимо периодически подтягивать все крепёжные элементы.

При правильной эксплуатации изделия срок службы составляет 10 лет.

### Внимание!

В случае обнаружения производственных дефектов обратитесь к продавцу с гарантийным талоном, заполненным по месту приобретения изделия. Гарантийный талон выписывается отдельным документом и заполняется продавцом на момент продажи изделия.

### К сведению покупателя

Предприятие оставляет за собой право вносить изменения в конструктивные элементы мебели на основе внедрения передовых технологий, улучшающих качество выпускаемой продукции.

## ИНСТРУКЦИЯ ПО СБОРКЕ И ЭКСПЛУАТАЦИИ

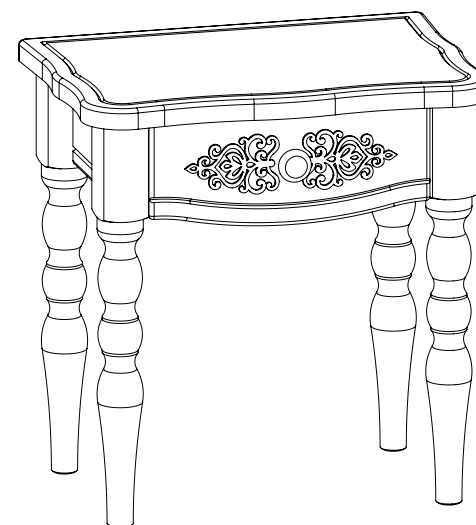

## Мебель бытовая "Ассоль" Тумба прикроватная АС-39

Габаритные размеры в мм,  
**500x350x525**  
(длина; ширина; высота)  
**ГОСТ 16371-2014**

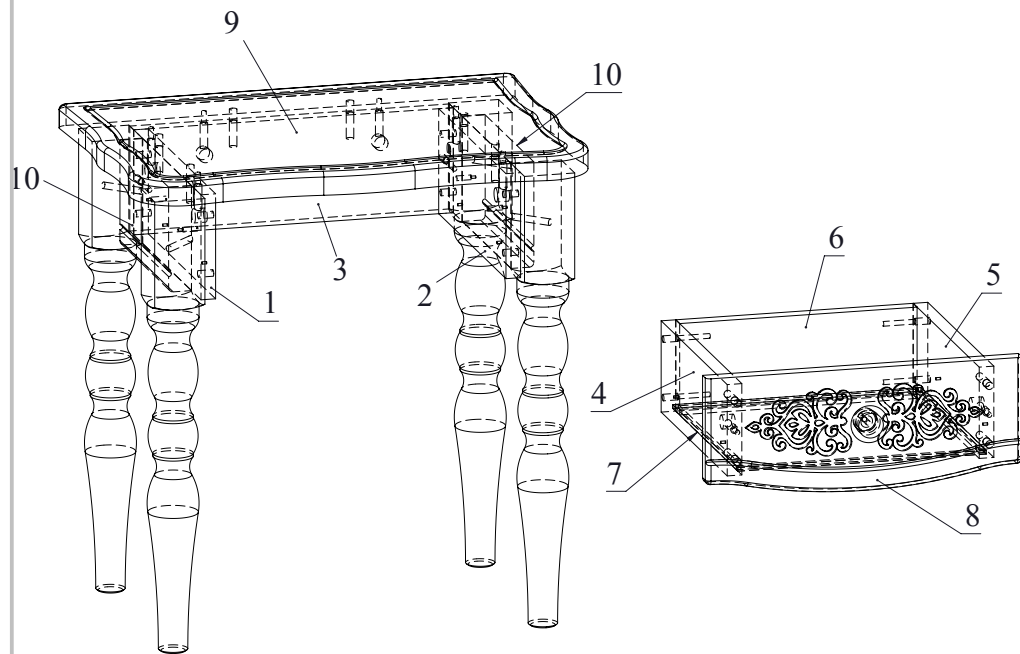

Ведомость деталей			
№	Ширина	Длина	Кол.
1	115	274	1
2	115	274	1
3	115	350	1
4	100	270	1
5	100	270	1
6	100	260	1
7	266	272	1
8	135	346	1
9	350	500	1
10	115	199	2

Ведомость комплектующих			
№	Рис.	Наименование	Кол.
1		Опора точёная 500мм	4
2		Ручка арабика	1
3		Конфирмат 7x50	14
4		Заглушка конфирматная	14
5		Головка минификса	8
6		Заглушка минификса	8
7		Шкант	10
8		Шпилька минификса	8
9		Шуруп 4x40	1
10		Телескоп 250	2
11		Шуруп 3,5x16	16
12		Шуруп 4x30	4
13		Ключ конфирматный	1

## Рекомендованный порядок сборки изделия

1. Подготовьте детали к сборке. Отсоедините от основания телескопических направляющих внутренние планки, отогнув пластиковый рычажок фиксатора (Рис. 1). Основания телескопических направляющих закрепите на деталях 1, 2 шурупами 3,5x16 (Рис. 2).
2. Вкрутите шпильки минификсов в детали 8, 9 (Рис. 3). Затем вставьте головки минификсов и шканты в детали 1, 2, 3, 4, 5 (Рис. 4).
3. Соединить при помощи конфирматов детали 1, 2 с опорами точеными (Рис. 5).
4. Соединить при помощи конфирматов деталь 3 с деталями 1, 2 (Рис. 5).
5. Установить деталь 9 на детали 1, 2, 3 и зафиксировать, повернув конфирматным ключом головки минификсов по часовой стрелке до упора (Рис. 6).
6. Прикрутить при помощи шурупов 4x30 детали 10 к деталям 1, 2 (Рис. 7).
7. Соберите ящик. Для этого необходимо соединить детали 4, 5 с деталью 6 с помощью конфирматов. Затем вставить деталь 7 в пазы деталей 4, 5, 6. Установить деталь 8 на детали 4, 5 и зафиксировать, повернув головки минификсов по часовой стрелке до упора (Рис. 8).
8. Внутренние планки телескопических направляющих закрепить на деталях 4, 5 шурупами 3,5x16 (Рис. 9). С помощью шурупа 4x40 прикрутить ручку на деталь 8.
9. Установить ящик (Рис. 10).
10. Вставить заглушки конфирматов и минификсов.



Рис.1



Рис.2

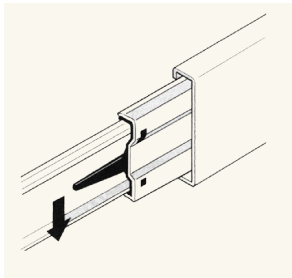

Рис.3

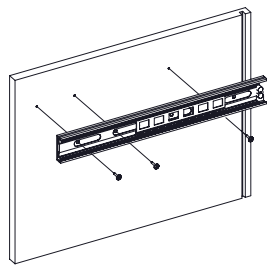

Рис.4

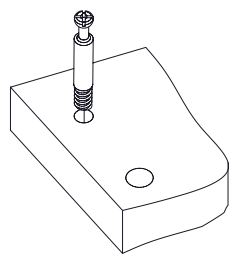

Рис.5

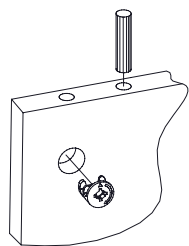

Рис.6

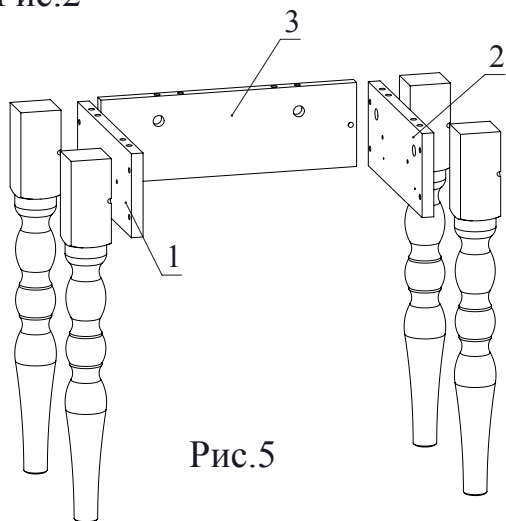

Рис.7

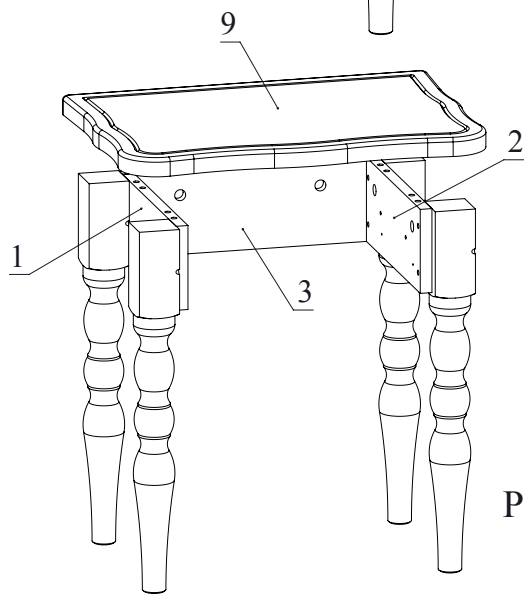

Рис.8

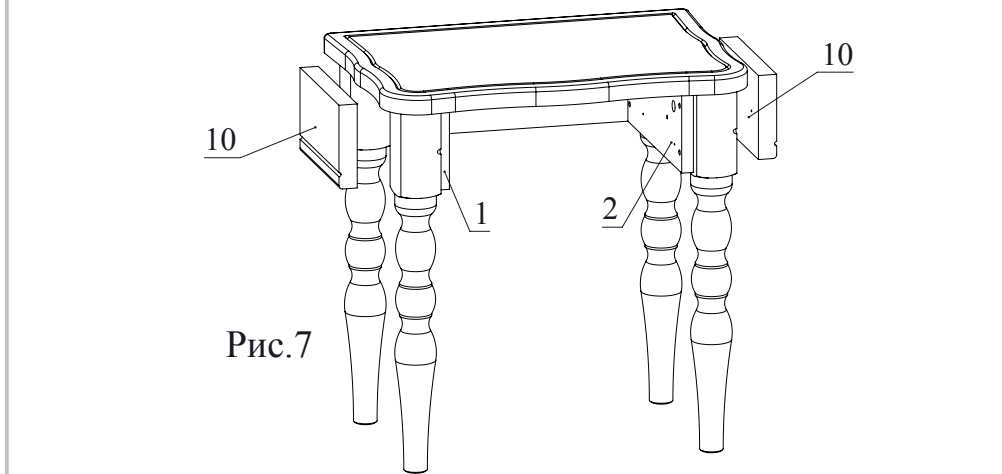

Рис.9

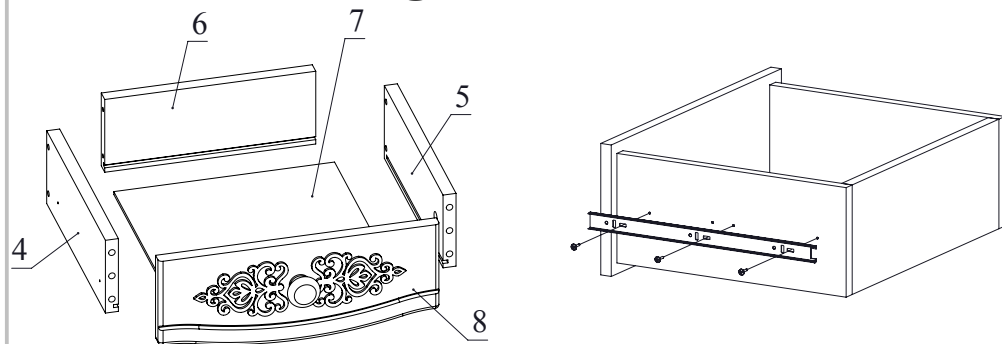
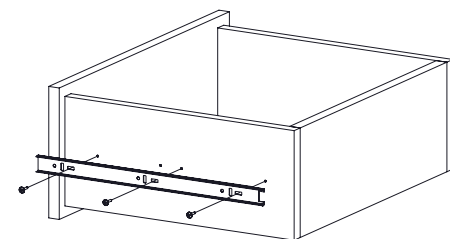
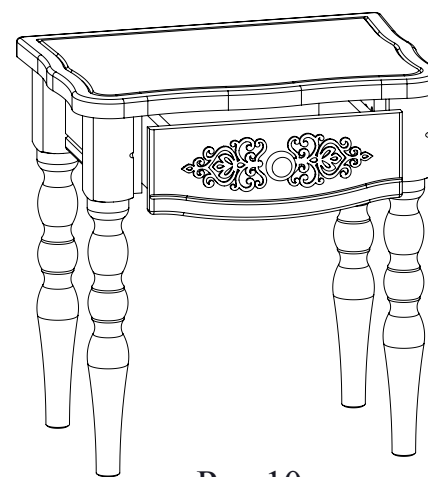

Рис.10