

## Рекомендации по эксплуатации

1. Мебель рекомендуется эксплуатировать в проветриваемом, сухом помещении с температурой воздуха не ниже 10С и относительной влажностью не более 70%.
2. Мебель, транспортируемую в условиях минусовой температуры, при установке в помещении следует немедленно протереть сухой мягкой тканью как снаружи, так и внутри.
3. Мебель должна быть защищена от прямого попадания солнечных лучей, не должна размещаться вблизи отопительных приборов, сырых и холодных стен. Поверхность деталей мебели оберегать от попадания влаги, щелочей, ацетона, спирта и кислот, а также от механических повреждений. На поверхность мебели не следует ставить горячие предметы. При случайном попадании жидкости мебель немедленно протереть мягкой тканью. Удалять пыль с поверхности, облицованной специальными пленками, следует сухой мягкой тканью.
4. Зеркала и стекла рекомендуется чистить любыми средствами, предназначенными для этих целей.
5. В мебели, имеющей крепление болтами, винтами, шурупами, при ослаблении соединений, необходимо периодически подтягивать все крепёжные элементы.

При правильной эксплуатации изделия срок службы составляет 10 лет.

### Внимание!

В случае обнаружения производственных дефектов обратитесь к продавцу с гарантийным талоном, заполненным по месту приобретения изделия. Гарантийный талон выписывается отдельным документом и заполняется продавцом на момент продажи изделия.

### К сведению покупателя

Предприятие оставляет за собой право вносить изменения в конструктивные элементы мебели на основе внедрения передовых технологий, улучшающих качество выпускаемой продукции.

## ИНСТРУКЦИЯ ПО СБОРКЕ И ЭКСПЛУАТАЦИИ

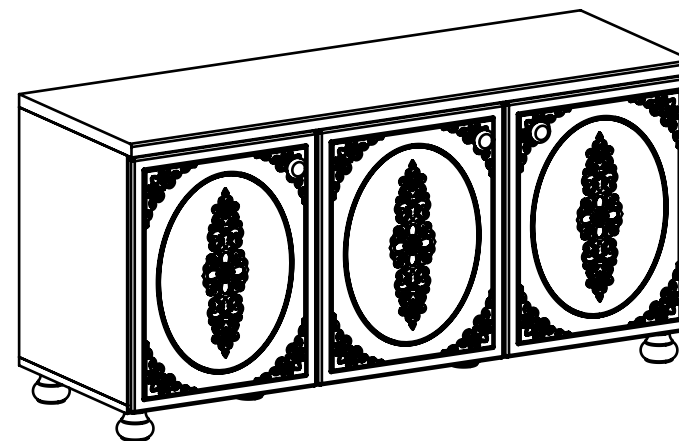

Мебель бытовая "Ассоль"

Тумба АС-55

Габаритные размеры в мм,

**1200x416x580**

(длина; ширина; высота)

**ГОСТ 16371-2014**

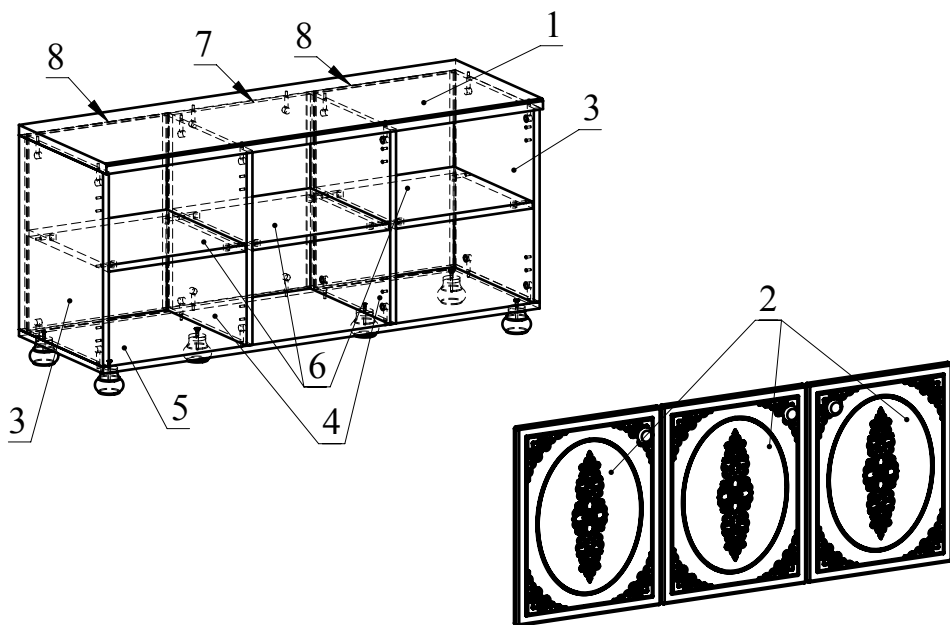

Ведомость комплектующих			
№	Рис.	Наименование	Кол.
1		Ручка К-20	3
2		Опора	6
3		Шпилька минификса	24
4		Двойной болт минификса	4
5		Головка минификса	32
6		Заглушка минификса	32
7		Ключ конфирматный	1
8		Петля накладная с евровинтом	4
9		Шуруп 3,5x16	12
10		Петля полунакладная с евровинтом	2
11		Шуруп 4x38 с круглой головкой	3
12		Заглушка-пробка d5	7
13		Конфирмат 7x50	6
14		Заглушка конфирматная	6

Ведомость деталей			
№	Ширина	Длина	Кол.
1	416	1200	1
2	396	489	3
3	400	479	2
4	400	479	2
5	400	1200	1
6	375	379	3
7	479	379	1
8	389	489	2

### Рекомендованный порядок сборки изделия

1. Вставьте головки минификс в соответствующие плоскостные отверстия деталей 3, 4, 6 и 7 (Рис.1).
2. Вкрутите шпильки минификс в соответствующие плоскостные отверстия деталей 1, 3 и 5 (Рис.2).
3. При помощи шурупов 3,5x16 установите петли на двери 2 и ответные планки петель накладных на боковины 3 и ответные планки петель полунакладных на деталь 4 (Рис.3).
4. Вставьте в деталь 4 двойной болт минификс, соедините деталь 4 с деталью 6 и затяните головки минификс (Рис.4).
5. Полученную конструкцию соедините с деталями 3, 6 и 5 и затяните головки минификс. Прикрутите опоры к детали 5 при помощи конфирмат (Рис.5).
6. Вставьте детали 8 (ДВП) в пазы. Соедините деталь 7 с деталью 5 и затяните головки минификс. Установите деталь 1 на полученную конструкцию и зафиксируйте, затянув головки минификс (Рис.6).
7. Установите двери, закрепив петли затяжными винтами. Закрепите ручки на дверях при помощи шурупов 4x38. Вставьте заглушки конфирмат и минификс (Рис.7).
8. Отрегулируйте двери с помощью регулировочных винтов (Рис.8).

Рис.1



Рис.2



Рис.3

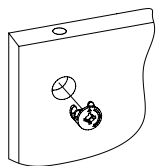

Рис.4

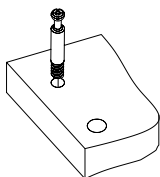

Рис.5

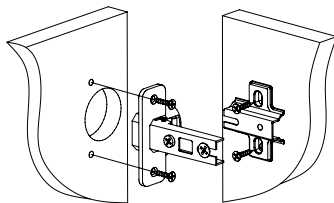

Рис.6

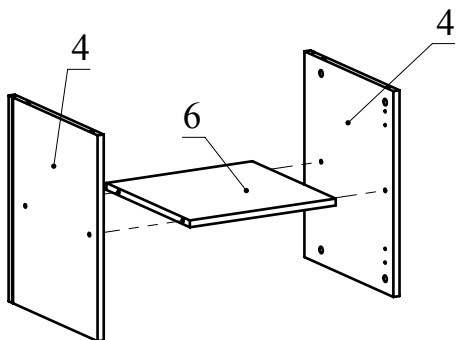

Рис.7

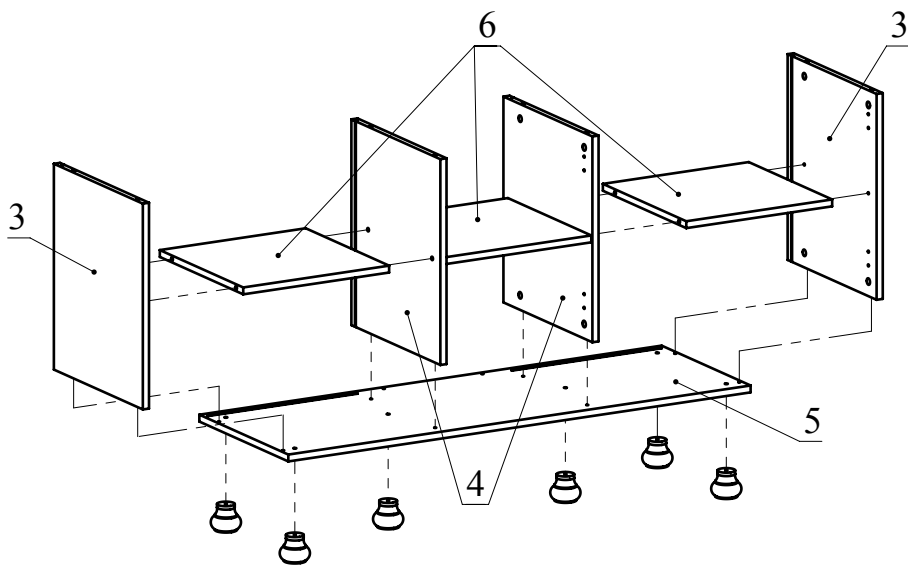

Рис.8

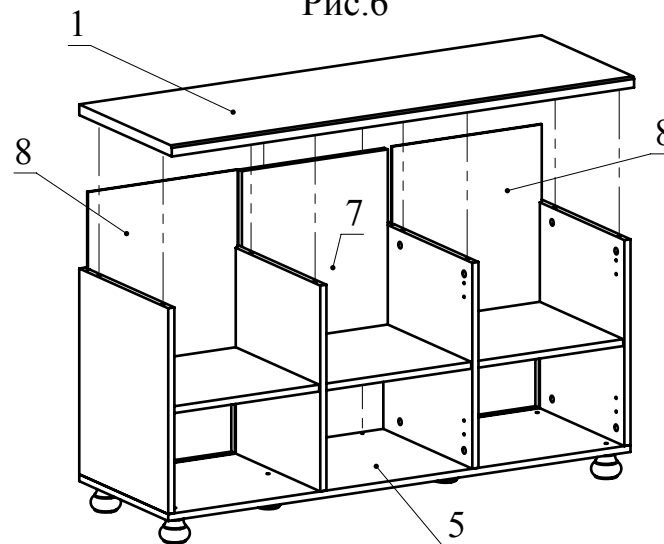

Регулировка вперед-назад. Регулируется крепежным винтом

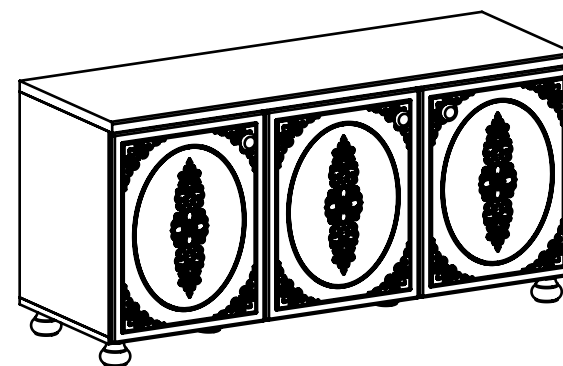
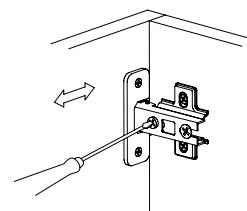
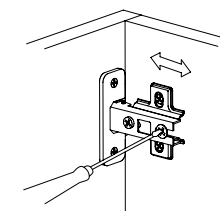

Регулировка вправо-влево. Регулируется кустировочный винт

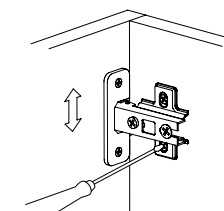

Регулировка вверх-вниз. Регулируются утановочные винты