

## Рекомендации по эксплуатации

1. Мебель рекомендуется эксплуатировать в проветриваемом, сухом помещении с температурой воздуха не ниже 10С и относительной влажностью не более 70%.
2. Мебель, транспортируемую в условиях минусовой температуры, при установке в помещении следует немедленно протереть сухой мягкой тканью как снаружи, так и внутри.
3. Мебель должна быть защищена от прямого попадания солнечных лучей, не должна размещаться вблизи отопительных приборов, сырых и холодных стен. Поверхность деталей мебели оберегать от попадания влаги, щелочей, ацетона, спирта и кислот, а также от механических повреждений. На поверхность мебели не следует ставить горячие предметы. При случайном попадании жидкости мебель немедленно протереть мягкой тканью. Удалять пыль с поверхности, облицованной специальными пленками, следует сухой мягкой тканью.
4. Зеркала и стекла рекомендуется чистить любыми средствами, предназначенными для этих целей.
5. В мебели, имеющей крепление болтами, винтами, шурупами, при ослаблении соединений, необходимо периодически подтягивать все крепёжные элементы.

При правильной эксплуатации изделия срок службы составляет 10 лет.

### Внимание!

В случае обнаружения производственных дефектов обратитесь к продавцу с гарантийным талоном, заполненным по месту приобретения изделия. Гарантийный талон выписывается отдельным документом и заполняется продавцом на момент продажи изделия.

### К сведению покупателя

Предприятие оставляет за собой право вносить изменения в конструктивные элементы мебели на основе внедрения передовых технологий, улучшающих качество выпускаемой продукции.

## ИНСТРУКЦИЯ ПО СБОРКЕ И ЭКСПЛУАТАЦИИ

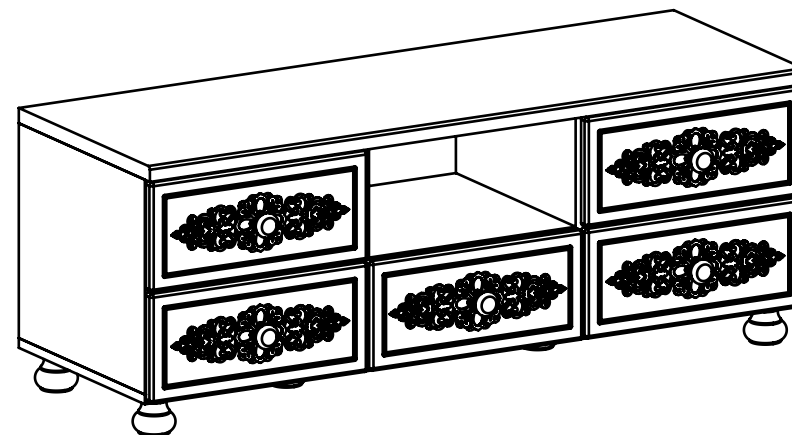

Мебель бытовая "Ассоль"

Тумба АС-56

Габаритные размеры в мм,

**1200x416x454**

(длина; ширина; высота)

**ГОСТ 16371-2014**

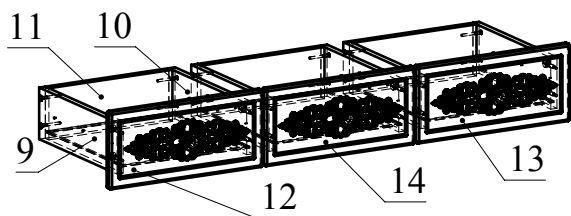
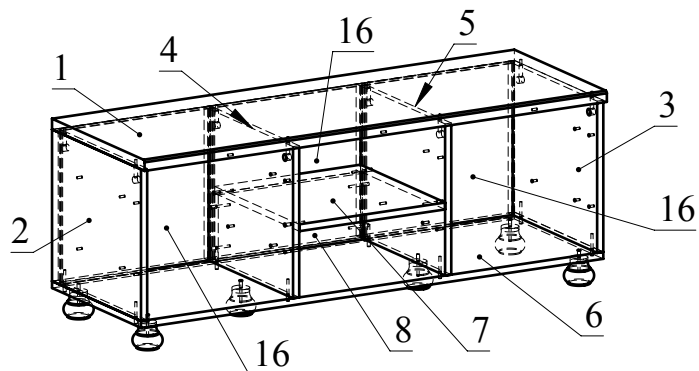

Ведомость деталей

№	Ширина	Длина	Кол.
1	416	1200	1
2	400	353	1
3	400	353	1
4	400	353	1
5	400	353	1
6	400	1200	1
7	380	379	1
8	154	379	1
9	120	350	5
10	120	350	5
11	120	321	5
12	180	399	2
13	180	399	2
14	180	391	1
15	344	331	5
16	389	363	3

Ведомость комплектующих

№	Рис.	Наименование	Кол.
1		Ручка К-20	5
2		Конфирмат 7x50	42
3		Заглушка конфирматная	42
4		Головка минификса	28
5		Заглушка минификса	28
6		Шпилька минификса	28
7		Телескоп 350	5
8		Шуруп 3,5x16	30
9		Винт М5x8	30
10		Шуруп 4x38 с круглой головкой	5
11		Опора	6
12		Ключ конфирматный	1

### Рекомендованный порядок сборки изделия

1. Вставьте головки минификс в соответствующие плоскостные отверстия деталей 2, 3 (Рис.1).
2. Вкрутите шпильки минификс в соответствующие плоскостные отверстия деталей 1 (Рис.2).
3. Разделите телескопические направляющие с помощью боковых фиксаторов (пластиковые усики) и прикрутите с помощью винтов М5х18 к деталям 2, 3 и 4, 5 (Рис.3).
4. Соедините детали 4, 5, 7 и 8 с помощью конфирмат (Рис.4).
5. Полученную конструкцию соедините с деталью 6 при помощи конфирмат. Соедините детали 2 и 3 с деталью 6 при помощи конфирмат. Прикрутите ножки к детали 6 при помощи конфирмат (Рис.5).
6. Вставьте детали 16 (ДВП) в пазы. Установите деталь 1 на полученную конструкцию и зафиксируйте, повернув конфирматным ключом головки минификс по часовой стрелке (Рис.6).
7. Соберите ящики. Для этого соедините деталь 11 с деталями 9 и 10 при помощи конфирмат. Затем вставьте деталь 15 в пазы деталей 9, 10 и 11. Соедините деталь 12 с деталями 9, 10 и затяните головки минификс. Закрепите ручку при помощи шурупа 4x38. Остальные ящики собираются аналогично (Рис.7).
8. Закрепите шурупами 3,5x16 полозья направляющих на боковинах ящика (Рис.8).
9. Вставьте ящики в корпус. Установите заглушки конфирмат и минификс (Рис.9).

Рис.1



Рис.2



Рис.3

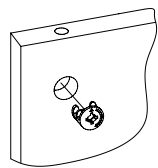

Рис.4

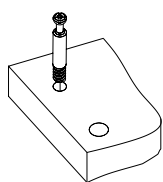

Рис.5

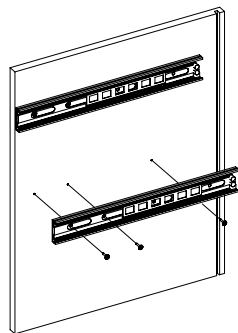

Рис.6

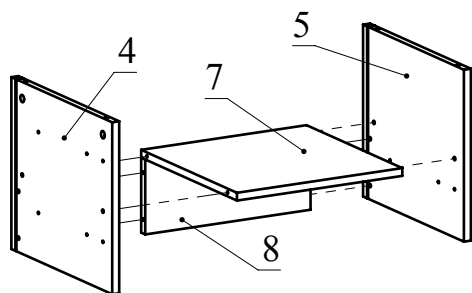

Рис.7

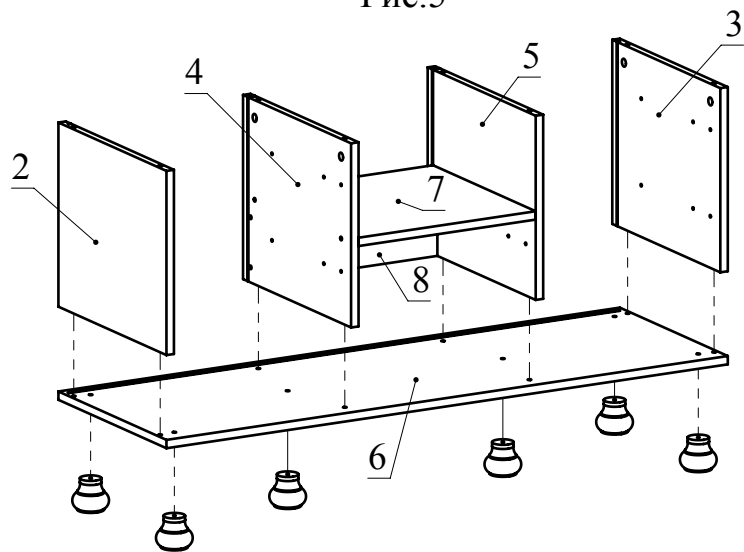

Рис.8

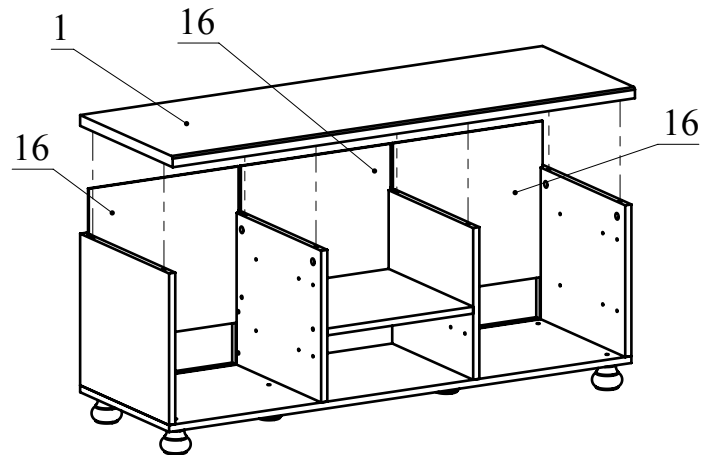

Рис.9

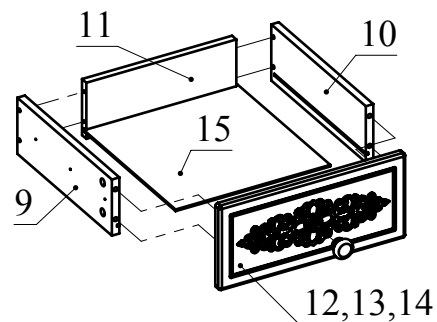
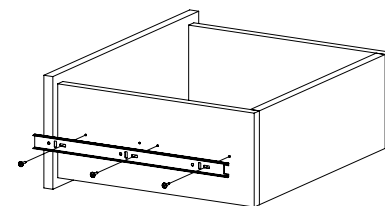