

## Рекомендации по эксплуатации

1. Мебель рекомендуется эксплуатировать в проветриваемом, сухом помещении с температурой воздуха не ниже 10С и относительной влажностью не более 70%.
2. Мебель, транспортируемую в условиях минусовой температуры, при установке в помещении следует немедленно протереть сухой мягкой тканью как снаружи, так и внутри.
3. Мебель должна быть защищена от прямого попадания солнечных лучей, не должна размещаться вблизи отопительных приборов, сырых и холодных стен. Поверхность деталей мебели оберегать от попадания влаги, щелочей, ацетона, спирта и кислот, а также от механических повреждений. На поверхность мебели не следует ставить горячие предметы. При случайном попадании жидкости мебель немедленно протереть мягкой тканью. Удалять пыль с поверхности, облицованной специальными пленками, следует сухой мягкой тканью.
4. Зеркала и стекла рекомендуется чистить любыми средствами, предназначенными для этих целей.
5. В мебели, имеющей крепление болтами, винтами, шурупами, при ослаблении соединений, необходимо периодически подтягивать все крепёжные элементы.
6. От новой мебели может исходить естественный запах материалов, из которых она изготовлена. Запах может сохраняться в течении 3-4 недель с момента сборки. Для снижения интенсивности запаха рекомендуется протирать поверхности тканью, смоченной мягким моющим средством, вытирать чистой сухой тканью и проветривать помещение. Данные действия необходимо повторять 3 раза в день.

При правильной эксплуатации изделия срок службы составляет 10 лет.

### Внимание!

В случае обнаружения производственных дефектов обратитесь к продавцу с гарантийным талоном, заполненным по месту приобретения изделия. Гарантийный талон выписывается отдельным документом и заполняется продавцом на момент продажи изделия.

### К сведению покупателя

Предприятие оставляет за собой право вносить изменения в конструктивные элементы мебели на основе внедрения передовых технологий, улучшающих качество выпускаемой продукции.



Россия  
ООО "Мебельная фабрика "КОМПАСС"  
г. Севастополь, пр. Генерала Острякова, 15А



## ИНСТРУКЦИЯ ПО СБОРКЕ И ЭКСПЛУАТАЦИИ

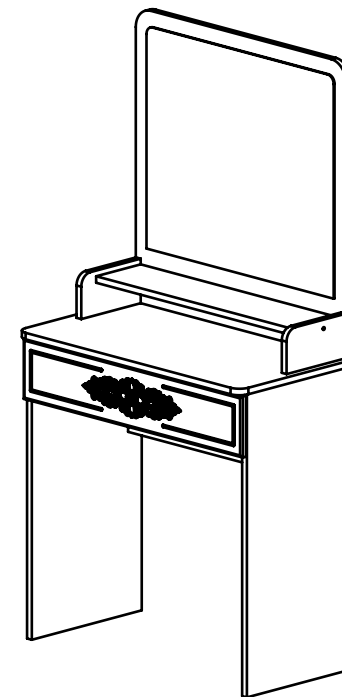

### Стол туалетный ТСН-1

Габаритные размеры в мм,  
**750x400x1500**  
(длина; ширина; высота)

**ГОСТ 19917-2014**  
**ГОСТ 16371-2014**

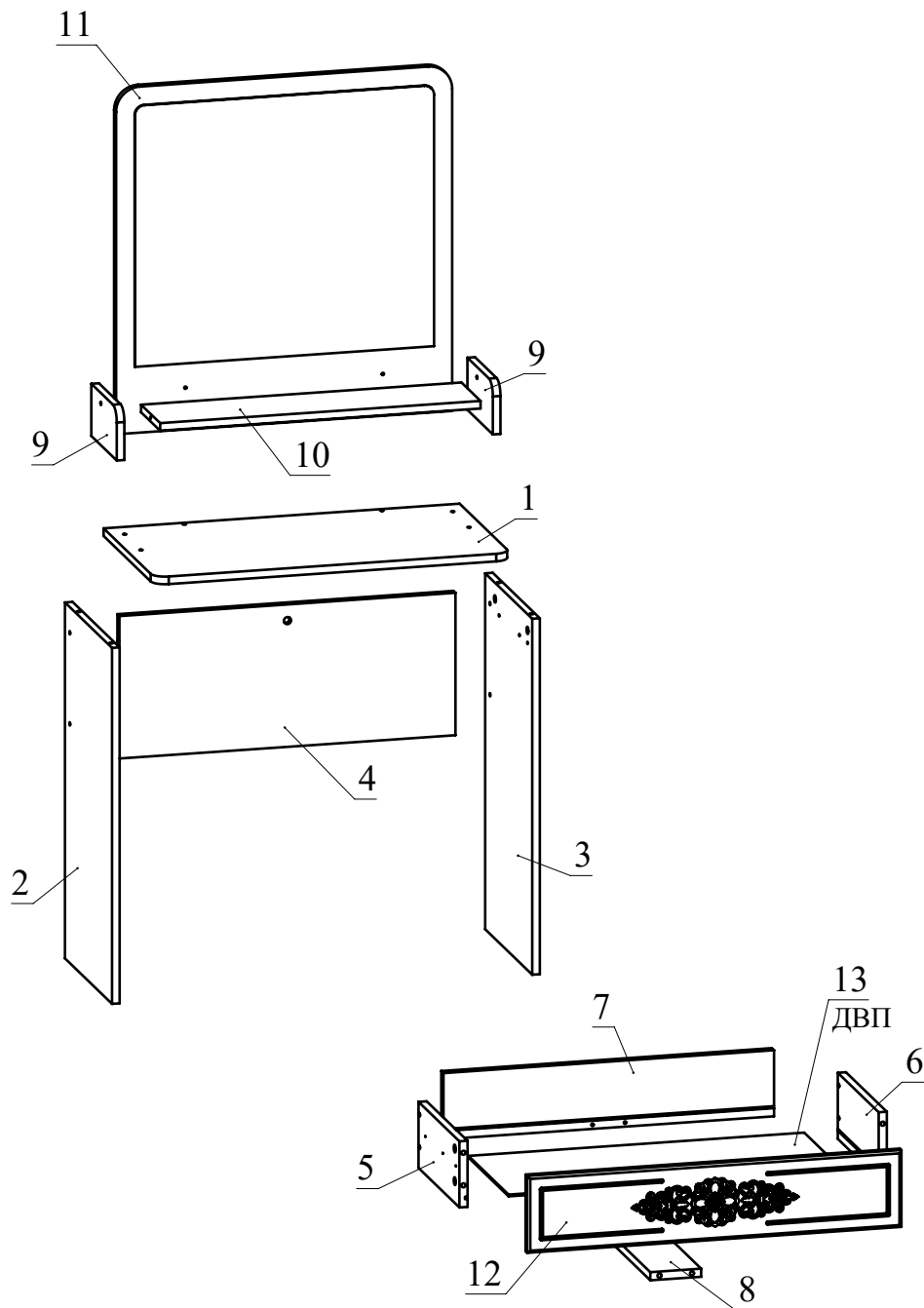

### Рекомендованный порядок сборки изделия

1. Подготовьте детали к сборке. Вкрутите шпильки минификс в детали 1, 7 и 11, 12 (Рис.1). Вставьте головки минификс в детали 2, 3, 4, 5, 6, 8, 10 (Рис. 2).
2. Отсоедините от основания телескопических направляющих внутренние планки, отогнув пластиковый рычажок фиксатора (Рис. 3). Основания телескопических направляющих закрепите на деталях 2, 3 винтами М5х8 (Рис. 4). !!! Приложите телескопическую часть отверстиями к отверстиям на боковине стола, чтобы они были отцентрованы относительно друг друга. Вкрутите винты М5х8 с помощью шуруповерта, приложив немного усилий. **Внимание:** винт М5х8 заходит с натягом для максимально плотной фиксации телескопических направляющих (Рис. 4).
3. Соедините детали 2, 3 с деталью 4 при помощи конфирматов (Рис.5).
4. Соберите ящик. Для этого соедините детали 5, 6 с деталью 7 с помощью конфирматов. Соедините деталь 8 с деталью 7 и зафиксируйте, повернув головки минификсов по часовой стрелке до упора. Затем вставьте деталь 13 (ДВП) в пазы деталей 5, 6, 7. Установите фасад ящика 12 на детали 5, 6, 7 и зафиксируйте, повернув конфирматным ключом головки минификсов по часовой стрелке до упора (Рис. 6).
5. Внутренние планки телескопических направляющих закрепите на деталях 5, 6 при помощи шурупов 3,5х16 (Рис. 7).
6. Соедините детали 9, 10 с помощью конфирматов (Рис. 8). Установите деталь 10 на деталь 11 и зафиксируйте, повернув конфирматным ключом головки минификсов по часовой стрелке до упора. Соедините при помощи конфирматов детали 9 и 11 (Рис. 8).
7. Соедините полученную конструкцию с деталью 1 с помощью конфирматов (Рис. 9).
8. Установите полученную сборку на детали 2, 3, 4 и зафиксируйте, повернув конфирматным ключом головки минификсов по часовой стрелке до упора (Рис. 10).
9. Установите заглушки конфирматов и минификсов. Установите ящик на направляющие стола (Рис. 11).



Рис.8



Рис.9

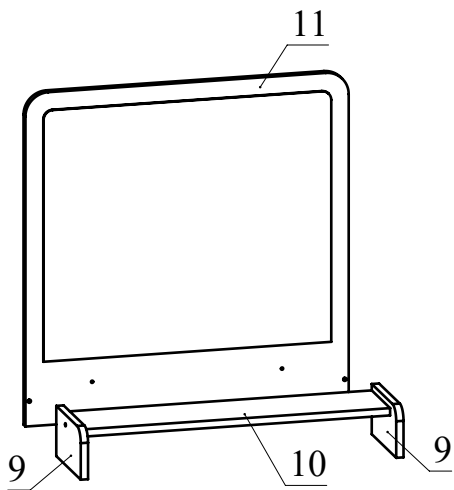

Рис.10

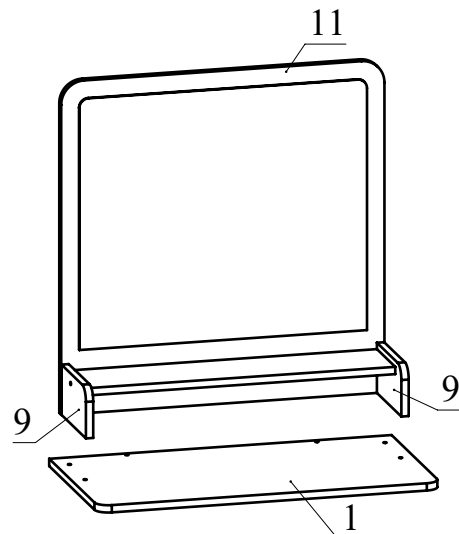

Рис.11

Ведомость деталей

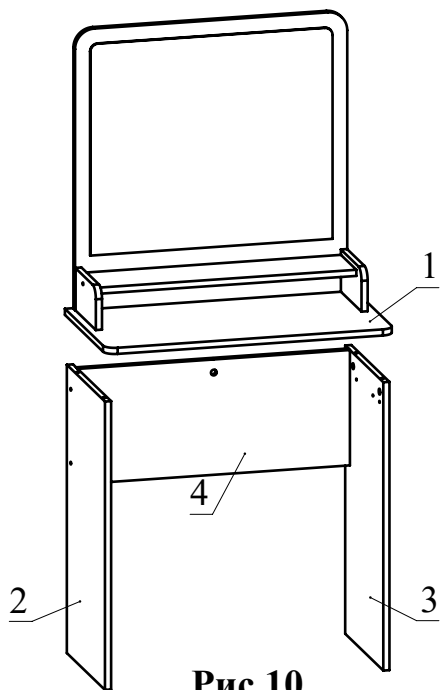
№	Ширина	Длина	Кол.
1	400	750	1
2	370	750	1
3	370	750	1
4	300	708	1
5	130	300	1
6	130	300	1
7	130	650	1
8	100	284	1
9	200	110	2
10	150	675	1
11	708	729	1
12	151	736	1
13	294	660	1

Ведомость комплектующих

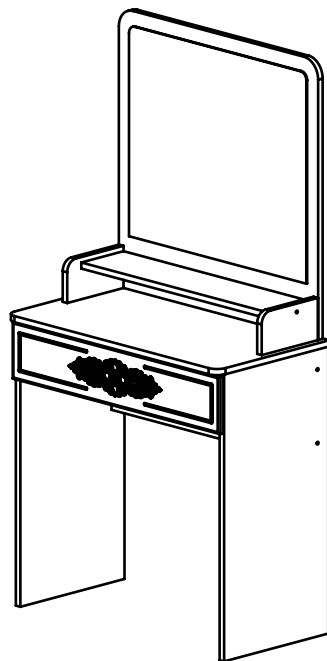
№	Рис.	Наименование	Кол.
1		Телескопические направляющие 300мм, комплект	1
2		Шуруп 3,5x16	6
3		Винт М5х8	6
4		Конфирмат 7x50	18
5		Заглушка конфирматная	18
6		Шпилька минификса	15
7		Головка минификса	15
8		Заглушка минификса	15
9		Опора гвоздь	4
10		Ключ конфирматный	1

