

Рекомендации по эксплуатации

1. Мебель рекомендуется эксплуатировать в проветриваемом, сухом помещении с температурой воздуха не ниже 10С и относительной влажностью не более 70%.
2. Мебель, транспортируемую в условиях минусовой температуры, при установке в помещении следует немедленно протереть сухой мягкой тканью как снаружи, так и внутри.
3. Мебель должна быть защищена от прямого попадания солнечных лучей, не должна размещаться вблизи отопительных приборов, сырых и холодных стен. Поверхность деталей мебели оберегать от попадания влаги, щелочей, ацетона, спирта и кислот, а также от механических повреждений. На поверхность мебели не следует ставить горячие предметы. При случайном попадании жидкости мебель немедленно протереть мягкой тканью. Удалять пыль с поверхности, облицованной специальными пленками, следует сухой мягкой тканью.
4. Зеркала и стекла рекомендуется чистить любыми средствами, предназначенными для этих целей.
5. В мебели, имеющей крепление болтами, винтами, шурупами, при ослаблении соединений, необходимо периодически подтягивать все крепёжные элементы.

При правильной эксплуатации изделия срок службы составляет 10 лет.

Внимание!

В случае обнаружения производственных дефектов обратитесь к продавцу с гарантийным талоном, заполненным по месту приобретения изделия.

Гарантийный талон выписывается отдельным документом и заполняется продавцом на момент продажи изделия.

К сведению покупателя

Предприятие оставляет за собой право вносить изменения в конструктивные элементы мебели на основе внедрения передовых технологий, улучшающих качество выпускаемой продукции.

ИНСТРУКЦИЯ ПО СБОРКЕ И ЭКСПЛУАТАЦИИ

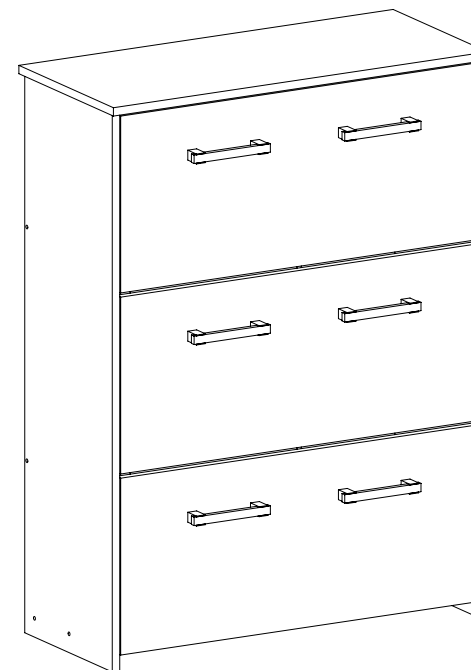

Мебель бытовая "Агата" Шкаф (под обувь) АТ-1

Габаритные размеры в мм,
800x350x1083
(длина; ширина; высота)
ГОСТ 16371-2014

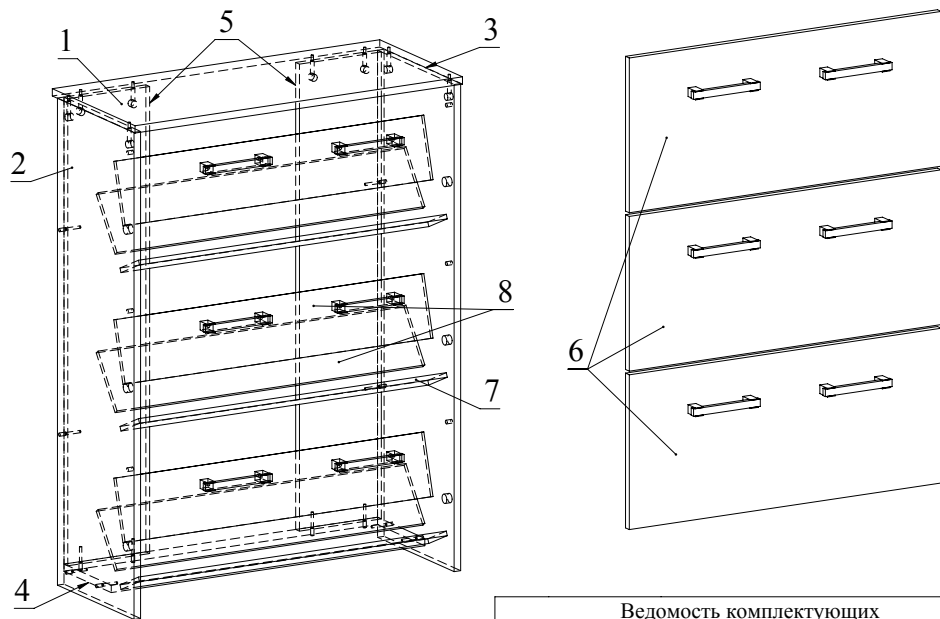

Ведомость комплектующих			
№	Рис.	Наименование	Кол.
1		Кассета обувная лев.	3
2		Кассета обувная пр.	3
3		Бонка кассеты обувной	6
4		Втулка кассеты обувной	6
5		Стопор кассеты обувной	6
6		Шуруп 3,5x16 с круглой головкой	18
7		Шуруп 3,5x16	18
8		Шпилька минификса	8
9		Головка минификса	8
10		Заглушка минификса	8
11		Конфирмат 7x50	12
12		Заглушка конфирматная	12
13		Опора гвоздь	4
14		Ключ конфирматный	1
15		Ручка скоба С-21_128	6
16		Шуруп 4x35	12

Ведомость деталей			
№	Ширина	Длина	Кол.
1	350	800	1
2	324	1067	1
3	324	1067	1
4	200	766	1
5	200	1023	2
6	339	762	3
7	86	752	3
8	138	752	6

Рекомендованный порядок сборки изделия

1. Подготовьте детали к сборке. Вкрутите шпильки минификсов в деталь (Рис. 1).
2. Вставьте головки минификс в детали 2, 3 и 5 (Рис. 2).
3. В соответствующие отверстия деталей 2 и 3 вставьте стопор кассеты обувной, бонку кассеты обувной (Рис. 3).
4. Соедините детали 2, 3 и 5 с деталью 1 и затяните головки минификс. Соедините деталь 4 с полученной конструкцией с помощью конфирмат. Вбейте опора гвоздь в детали 2 и 3 (Рис. 4).
5. Закрепите кассету обувную левую и кассету обувную правую на детали 6 с помощью шурупов 3,5x16 с круглой головкой. Детали 7, 8 вставьте в пазы на корпусах кассет обувных и закрепите их при помощи шурупов 3,5x16 (Рис. 5).
6. С помощью шурупов 4x35 установите ручки на деталях 6. Совместите отверстия в кассетах обувных с бонками и закрепите обувные секции при помощи втулок.
7. Установите заглушки конфирмат и минификс (Рис. 6).

Рис.1



Рис.2



Рис.3

Стопор кассеты обувной

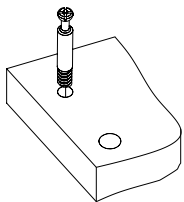

Рис.4

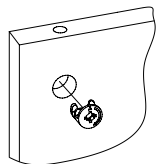

Рис.5

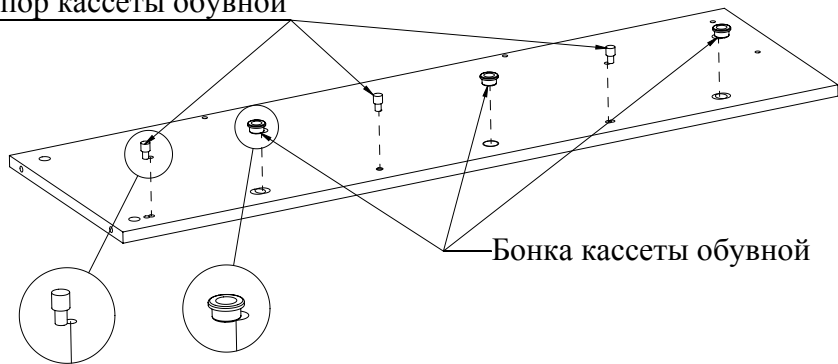

Рис.6

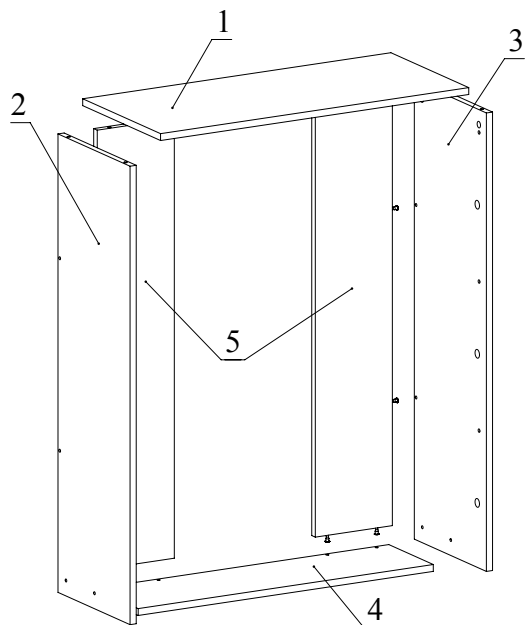
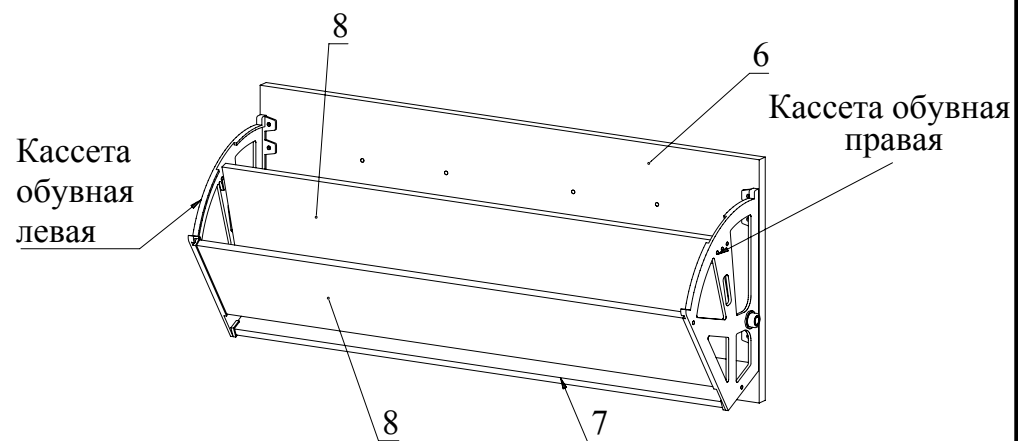