

Рекомендации по эксплуатации

1. Мебель рекомендуется эксплуатировать в проветриваемом, сухом помещении с температурой воздуха не ниже 10С и относительной влажностью не более 70%.
2. Мебель, транспортируемую в условиях минусовой температуры, при установке в помещении следует немедленно протереть сухой мягкой тканью как снаружи, так и внутри.
3. Мебель должна быть защищена от прямого попадания солнечных лучей, не должна размещаться вблизи отопительных приборов, сырых и холодных стен. Поверхность деталей мебели оберегать от попадания влаги, щелочей, ацетона, спирта и кислот, а также от механических повреждений. На поверхность мебели не следует ставить горячие предметы. При случайном попадании жидкости мебель немедленно протереть мягкой тканью. Удалять пыль с поверхности, облицованной специальными пленками, следует сухой мягкой тканью.
4. Зеркала и стекла рекомендуется чистить любыми средствами, предназначенными для этих целей.
5. В мебели, имеющей крепление болтами, винтами, шурупами, при ослаблении соединений, необходимо периодически подтягивать все крепёжные элементы.

При правильной эксплуатации изделия срок службы составляет 10 лет.

Внимание!

В случае обнаружения производственных дефектов обратитесь к продавцу с гарантийным талоном, заполненным по месту приобретения изделия.

Гарантийный талон выписывается отдельным документом и заполняется продавцом на момент продажи изделия.

К сведению покупателя

Предприятие оставляет за собой право вносить изменения в конструктивные элементы мебели на основе внедрения передовых технологий, улучшающих качество выпускаемой продукции.



Россия
ООО "Мебельная фабрика "КОМПАСС"
г. Севастополь, пр. Генерала Острякова, 15А



ИНСТРУКЦИЯ ПО СБОРКЕ И ЭКСПЛУАТАЦИИ

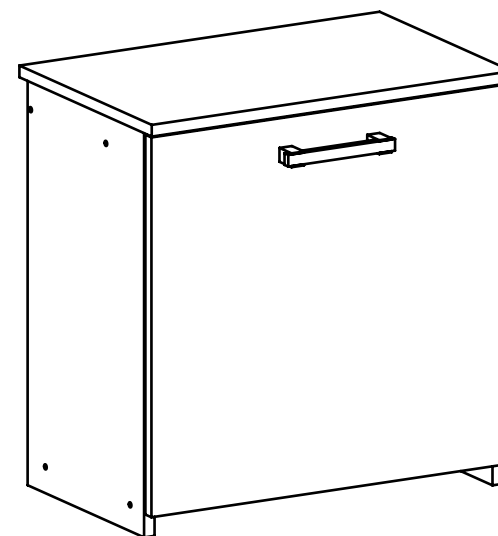

Мебель бытовая "Агата" Тумба АТ-10

Габаритные размеры в мм,
550x350x570
(длина; ширина; высота)
ГОСТ 16371-2014

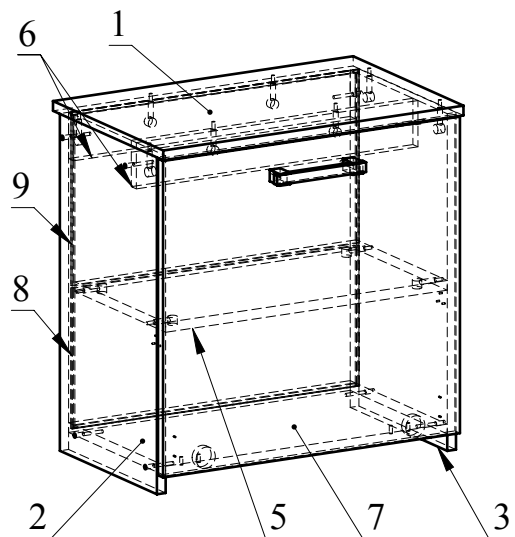

Ведомость деталей			
№	Ширина	Длина	Кол.
1	350	550	1
2	308	554	1
3	308	554	1
4	308	516	1
5	288	516	1
6	76	516	2
7	520	544	1
8	231	526	1
9	285	526	1

Ведомость комплектующих			
№	Рис.	Наименование	Кол.
1		Конфирмат 7x50	8
2		Заглушка конфирматная	8
3		Шпилька минификса	12
4		Головка минификса	12
5		Заглушка минификса	12
6		Петля накладная с газовым амортизатором	2
7		Газовый амортизатор 80N	2
8		Шуруп 3,5x16	4
9		Опора гвоздь	4
10		Шуруп 4x35	2
11		Ключ конфирматный	1
12		Ручка скоба С-21_128	1
13		Профиль для ДВП	1

Рекомендованный порядок сборки изделия

1. В детали 2 и 3 вбейте опора гвоздь.
2. Вставьте головки минификс в детали 2, 3, 5 и 6 (рис.1).
3. Вкрутите шпильки минификс в детали 1, 2 и 3 (рис.2).
4. Прикрутите петли к детали 7 при помощи шурупов 3,5x16 (рис.3).
5. Соедините деталь 5 с деталями 2, 3 и затяните головки минификс. Соедините детали 6 и 4 с полученной конструкцией с помощью конфирмат. (рис.4).
6. Вставьте поз. 8 и 9 (ДВП) в пазы деталей 2 и 3. Соедините деталь 1 с полученной конструкцией и затяните головки минификс. Установите деталь 7. Установите газовые амортизаторы, закрепив их шурупами к деталям 2 и 3. Установите ручку на деталь 7 при помощи шурупов 4x35 (рис.5).
7. Установите заглушки конфирмат и минификс, отрегулируйте двери.

Рис.1



Рис.2



Рис.3

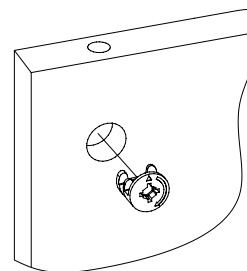

Рис.4

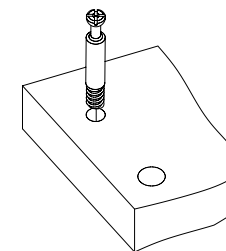

AT-10

Рис.5

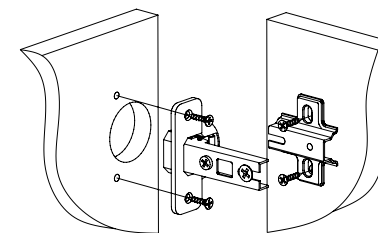
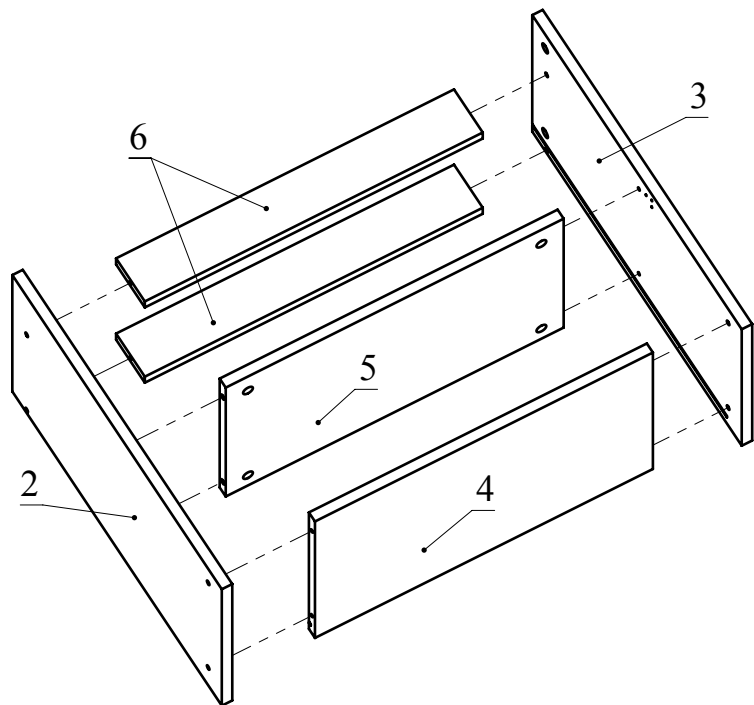
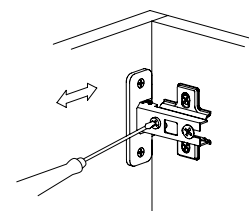
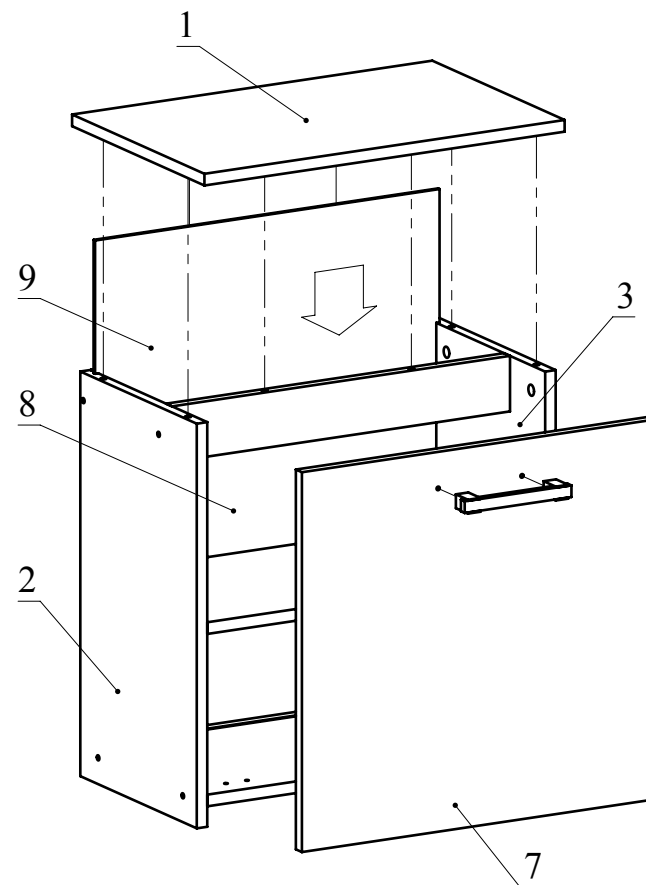

Регулировка вперед-назад. Регулируется крепежным винтом

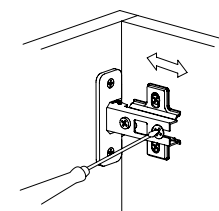

Регулировка вправо-влево. Регулируется юстировочный винт

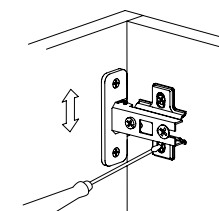

Регулировка вверх-вниз. Регулируются установочные винты

AT-10