

## Рекомендации по эксплуатации

1. Мебель рекомендуется эксплуатировать в проветриваемом, сухом помещении с температурой воздуха не ниже 10С и относительной влажностью не более 70%.
2. Мебель, транспортируемую в условиях минусовой температуры, при установке в помещении следует немедленно протереть сухой мягкой тканью как снаружи, так и внутри.
3. Мебель должна быть защищена от прямого попадания солнечных лучей, не должна размещаться вблизи отопительных приборов, сырых и холодных стен. Поверхность деталей мебели оберегать от попадания влаги, щелочей, ацетона, спирта и кислот, а также от механических повреждений. На поверхность мебели не следует ставить горячие предметы. При случайном попадании жидкости мебель немедленно протереть мягкой тканью. Удалять пыль с поверхности, облицованной специальными пленками, следует сухой мягкой тканью.
4. Зеркала и стекла рекомендуется чистить любыми средствами, предназначенными для этих целей.
5. В мебели, имеющей крепление болтами, винтами, шурупами, при ослаблении соединений, необходимо периодически подтягивать все крепёжные элементы.

При правильной эксплуатации изделия срок службы составляет 10 лет.

### Внимание!

В случае обнаружения производственных дефектов обратитесь к продавцу с гарантийным талоном, заполненным по месту приобретения изделия. Гарантийный талон выписывается отдельным документом и заполняется продавцом на момент продажи изделия.

### К сведению покупателя

Предприятие оставляет за собой право вносить изменения в конструктивные элементы мебели на основе внедрения передовых технологий, улучшающих качество выпускаемой продукции.

## ИНСТРУКЦИЯ ПО СБОРКЕ И ЭКСПЛУАТАЦИИ

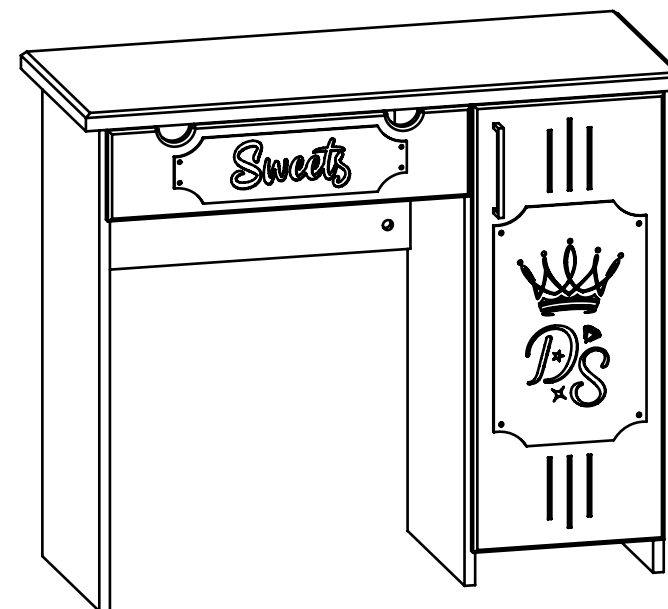

## Мебель бытовая "ДримСтар" Стол туалетный ДС-02

Габаритные размеры в мм,  
**900x365x755**

(длина; ширина; высота)

**ГОСТ 19917-2014**  
**ГОСТ 16371-2014**

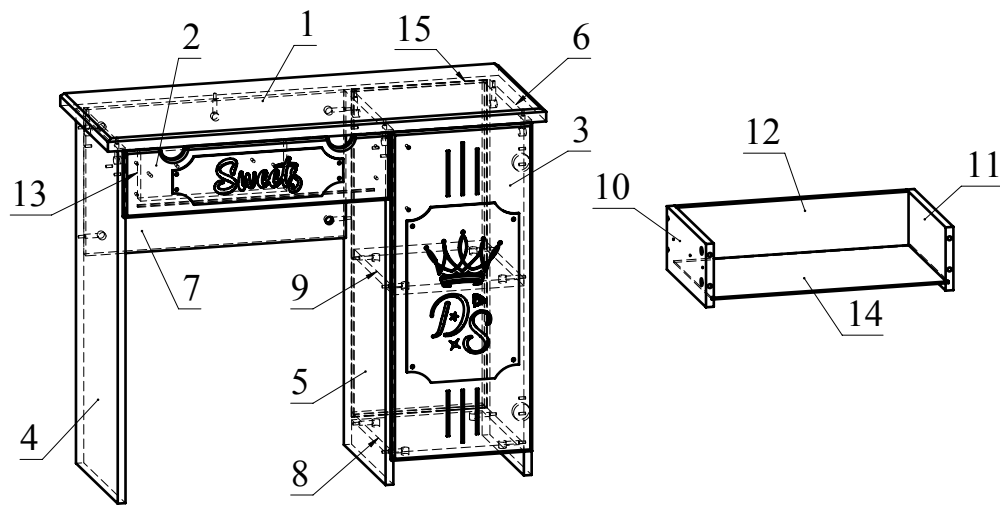

Ведомость деталей			
№	Ширина	Длина	Кол.
1	365	900	1
2	137	546	1
3	288	674	1
4	320	729	1
5	320	729	1
6	320	729	1
7	300	534	1
8	320	268	1
9	300	268	1
10	130	300	1
11	130	300	1
12	130	476	1
13	100	300	1
14	294	486	1
15	278	673	1

Ведомость комплектующих			
№	Рис.	Наименование	Кол.
1		Головка минификса	23
2		Шпилька минификса	23
3		Заглушка минификса	23
4		Конфирмат 7x50	4
5		Заглушка конфирматная	4
6		Телескоп 300	1
7		Шуруп 3,5x16	10
8		Винт М5x8	6
9		Петля накладная с газовым амортизатором и евровинтом	2
10		Опора гвоздь	6
11		Ключ конфирматный	1
12		Шуруп 4x35	2
13		Шуруп 4x70	2
14		Дюбель п/п 8x60	2
15		Шуруп 4x38 с круглой головкой	2
16		Ручка С-42	1

## Рекомендованный порядок сборки изделия

1. Подготовьте детали к сборке. Вкрутите шпильки минификсов в деталь 1, 2, 4, 5 и 6 (Рис.1). Вставьте головки минификсов в детали 4, 5, 6, 7, 8, 9, 10, 11 (Рис.2).
2. Отсоедините от основания телескопических направляющих внутренние планки, отогнув пластиковый рычажок фиксатора (Рис.3). Основания телескопических направляющих закрепите на деталях 4, 5 винтами М5x8 (Рис.4).
3. Вбейте опоры гвозди в детали 4, 5, 6.
4. Установите петли на дверь 3, а ответные планки петель на боковину 6 (Рис.5).
5. Соедините детали 5, 6 с деталями 8 и 9, затянув головки минификсов по часовой стрелке до упора. Вставьте заднюю стенку 15 из двп. Соедините деталь 4 с деталью 7 и уже после этого с деталью 5. Установите столешницу 1 на детали 4, 5, 6, 7 и затяните головки минификсов по часовой стрелке до упора (Рис.6).
6. Соберите ящик по схеме используя конфирматы для соединения деталей 10, 11 с позицией 12. Вставьте дно ящика 14 из ДВП и установите фасад ящика 2, затянув головки минификсов по часовой стрелке до упора (Рис.7).
7. Внутренние планки телескопических направляющих закрепите на деталях 10, 11 при помощи шурупов 3,5x16 (Рис.8).
8. Закрепите шурупами 4x35 ручку на двери.
9. Вставьте ящик и навесьте дверь (Рис.9).
10. Установите заглушки конфирматов и минификсов.
11. Во избежание падения стола при открытии ящика, рекомендуем закрепить его к стене. Для этого с помощью дюбелей и шурупов 4x70 закрепите деталь 13 к стене. Соедините царгу 7 с прикрученной планкой при помощи шурупов 4x35 (Рис.10).
12. Отрегулируйте петли (Рис.11).

**Если Вы не уверены или сомневаетесь в сборке изделия самостоятельно, мы рекомендуем воспользоваться услугами профессионального сборщика мебели во избежании порчи компонентов изделия.**

Рис. 1



Рис. 2



Рис. 3

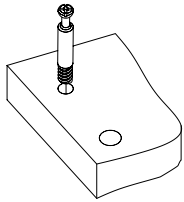

Рис. 4

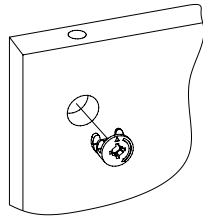

Рис. 5

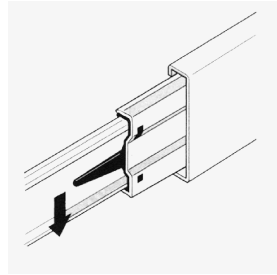

Рис. 6

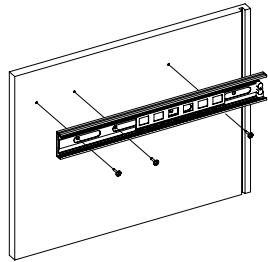

Рис. 7

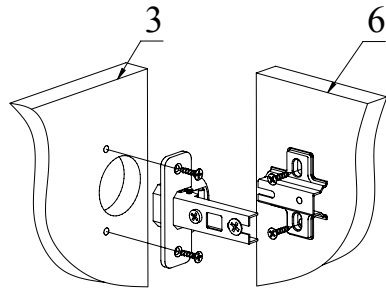

Рис. 8

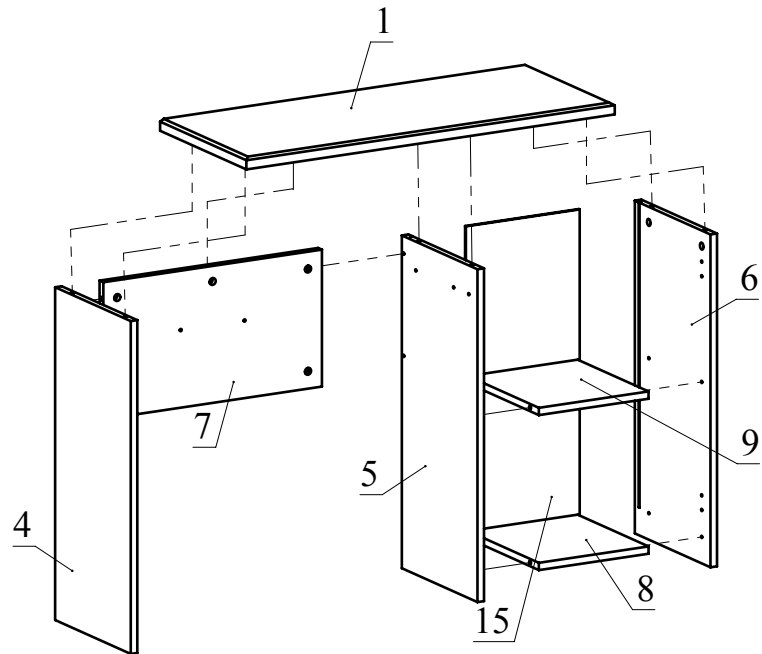

Рис. 9

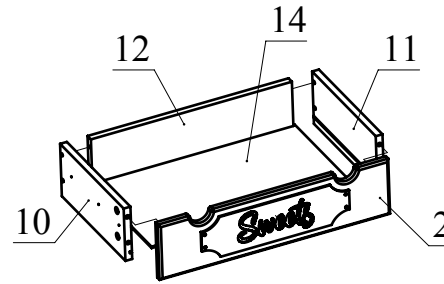

Рис. 10

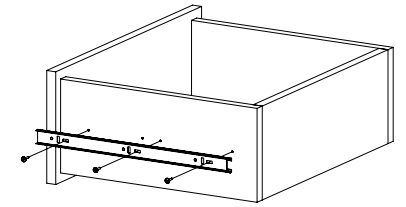

Рис. 11

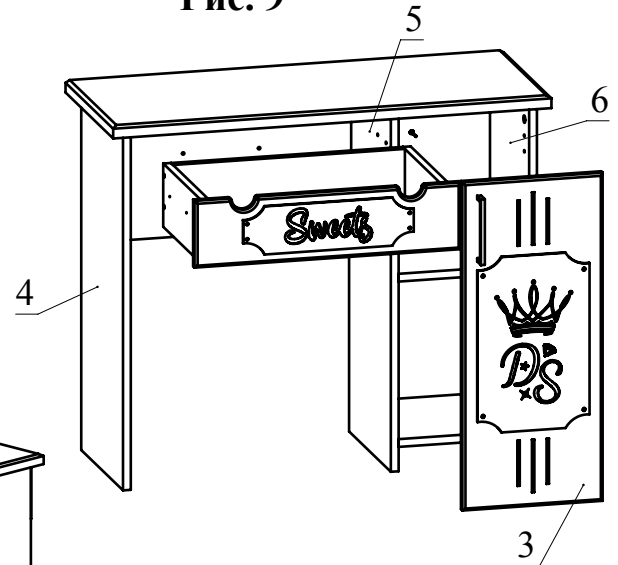

Регулировка вперед-назад. Регулируется крепежным винтом

Регулировка вправо-влево. Регулируется юстировочный винт

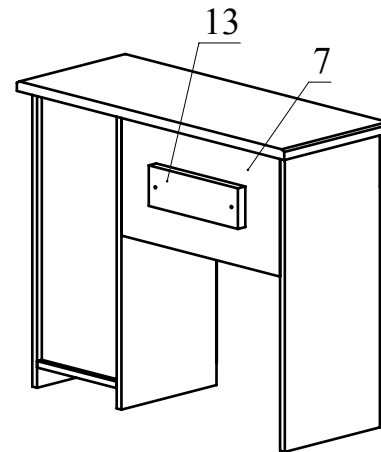
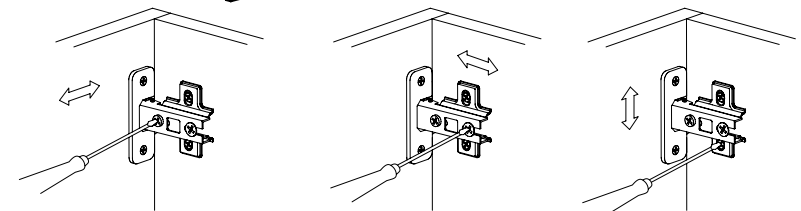
Регулировка вверх-вниз. Регулируются установочные винты