

Рекомендации по эксплуатации

1. Мебель рекомендуется эксплуатировать в проветриваемом, сухом помещении с температурой воздуха не ниже 10С и относительной влажностью не более 70%.
2. Мебель, транспортируемую в условиях минусовой температуры, при установке в помещении следует немедленно протереть сухой мягкой тканью как снаружи, так и внутри.
3. Мебель должна быть защищена от прямого попадания солнечных лучей, не должна размещаться вблизи отопительных приборов, сырых и холодных стен. Поверхность деталей мебели оберегать от попадания влаги, щелочей, ацетона, спирта и кислот, а также от механических повреждений. На поверхность мебели не следует ставить горячие предметы. При случайном попадании жидкости мебель немедленно протереть мягкой тканью. Удалять пыль с поверхности, облицованной специальными пленками, следует сухой мягкой тканью.
4. Зеркала и стекла рекомендуется чистить любыми средствами, предназначенными для этих целей.
5. В мебели, имеющей крепление болтами, винтами, шурупами, при ослаблении соединений, необходимо периодически подтягивать все крепёжные элементы.

При правильной эксплуатации изделия срок службы составляет 10 лет.

Внимание!

В случае обнаружения производственных дефектов обратитесь к продавцу с гарантийным талоном, заполненным по месту приобретения изделия. Гарантийный талон выписывается отдельным документом и заполняется продавцом на момент продажи изделия.

К сведению покупателя

Предприятие оставляет за собой право вносить изменения в конструктивные элементы мебели на основе внедрения передовых технологий, улучшающих качество выпускаемой продукции.

ИНСТРУКЦИЯ ПО СБОРКЕ И ЭКСПЛУАТАЦИИ



Мебель бытовая "ДримСтар" Тумба ДС-14

Габаритные размеры в мм,
450x300x480

(длина; ширина; высота)

ГОСТ 19917-2014
ГОСТ 16371-2014

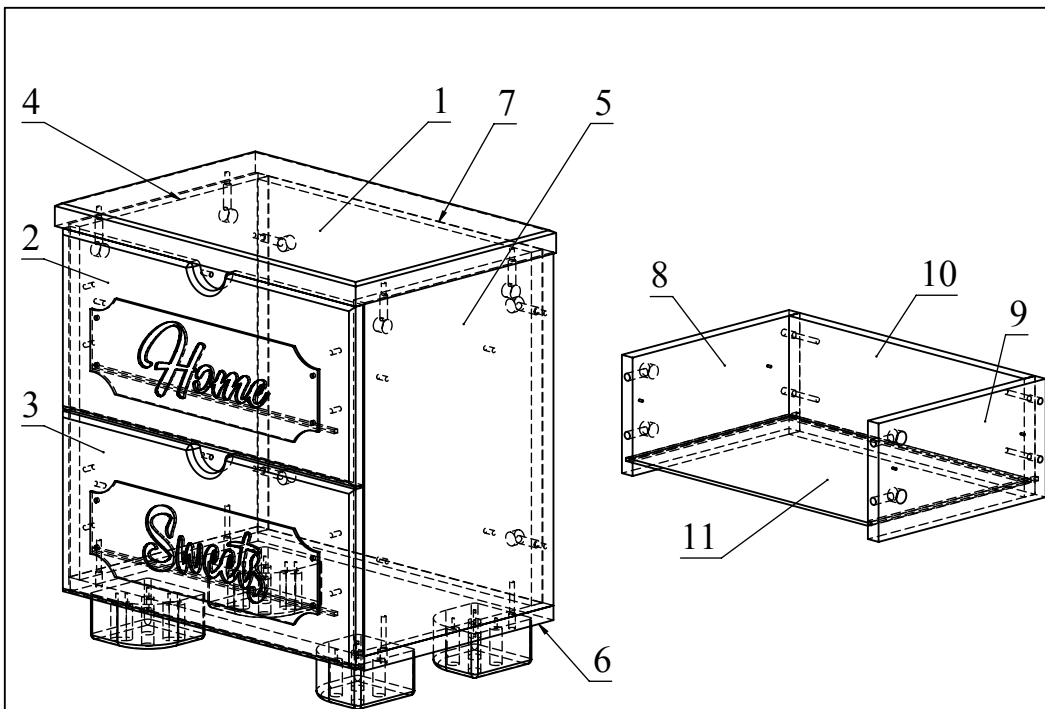

Ведомость деталей			
№	Ширина	Длина	Кол.
1	300	450	1
2	198	438	1
3	198	438	1
4	283	388	1
5	283	388	1
6	283	442	1
7	410	388	1
8	130	250	2
9	130	250	2
10	130	352	2
11	244	362	2

Ведомость комплектующих			
№	Рис.	Наименование	Кол.
1		Шпилька минификса	16
2		Конфирмат 7x50	12
3		Заглушка конфирматная	12
4		Головка минификса	16
5		Заглушка минификса	16
6		Телескопические направляющие 250мм, комплект	2
7		Шуруп 3,5x16	8
8		Винт М5x8	8
9		Опора мебельная Ф.311.04	4
10		Шуруп 4x25	16
11		Ключ конфирматный	1

ДС-14

14.07.2022

Рекомендованный порядок сборки изделия

1. Вкрутите шпильки минификс в детали 1, 2, 3, 4, 5 (Рис.1).
2. Вставьте головки минификс в детали 4, 5, 7, 8, 9 (Рис.2).
3. Отсоедините от основания телескопических направляющих внутренние планки, отогнув пластиковый рычажок фиксатора (Рис.3). Основания телескопических направляющих закрепите на деталях 4 и 5 винтами М5х8 (Рис.4).
4. Соберите ящики. Для этого соедините деталь 10 с деталями 8 и 9 с помощью конфирматов. Затем вставьте деталь 11 (ДВП) в пазы деталей 8, 9, 10. Соедините деталь 3 с полученной конструкцией и затяните головки минификс (Рис.5).
5. Закрепите внутренние планки направляющих на деталях 8 и 9 шурупами 3,5х16 (Рис.6).
6. Прикрутите опоры к детали 6 при помощи шурупов 4х25 на расстоянии 20мм от бокового края и на расстоянии 10мм от переднего/заднего края. Соедините детали 4 и 5 с деталью 7 и затяните головки минификс. Соедините деталь 6 с полученной конструкцией при помощи конфирматов (Рис.7).
7. Соедините деталь 1 с полученной конструкцией и затяните головки минификс (Рис.8).
8. Установите заглушки конфирмат и минификс. Установите ящики в корпус (Рис.8).

Рис.1



Рис.2



Рис.3

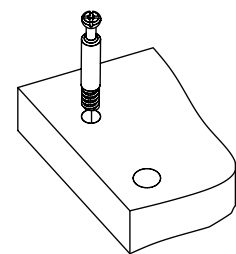

ДС-14

Рис.4

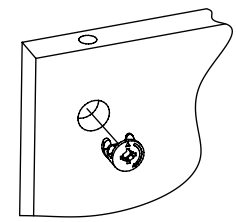
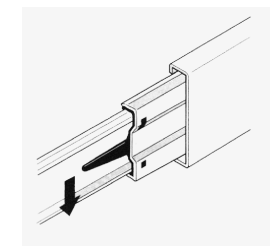

Рис.5



Рис.6

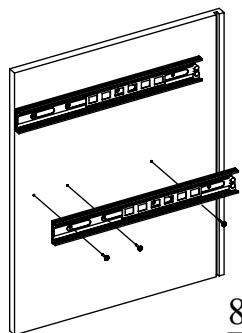

ДС-14

Рис.7

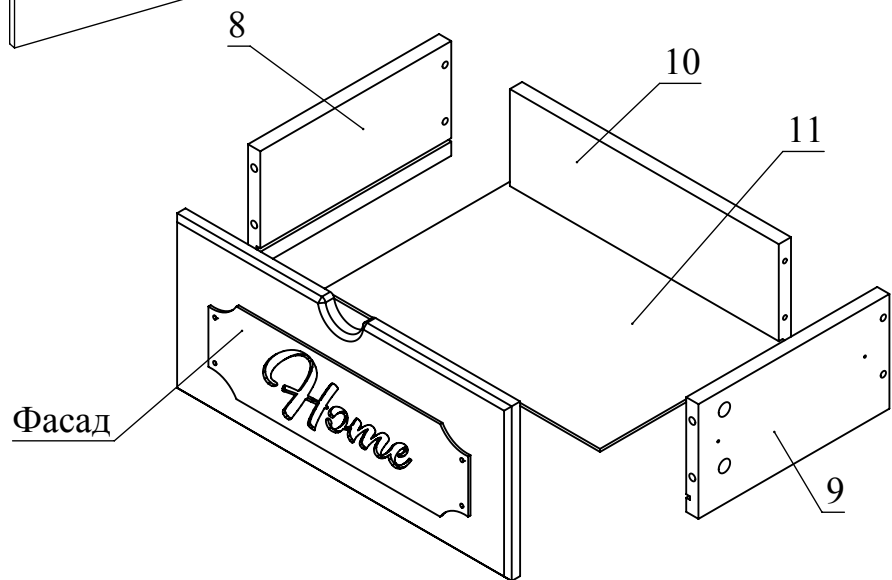
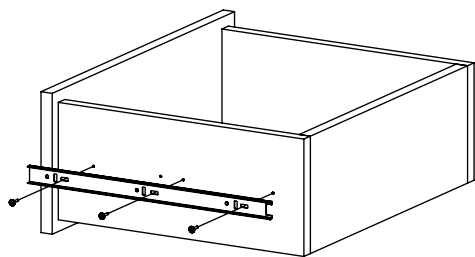
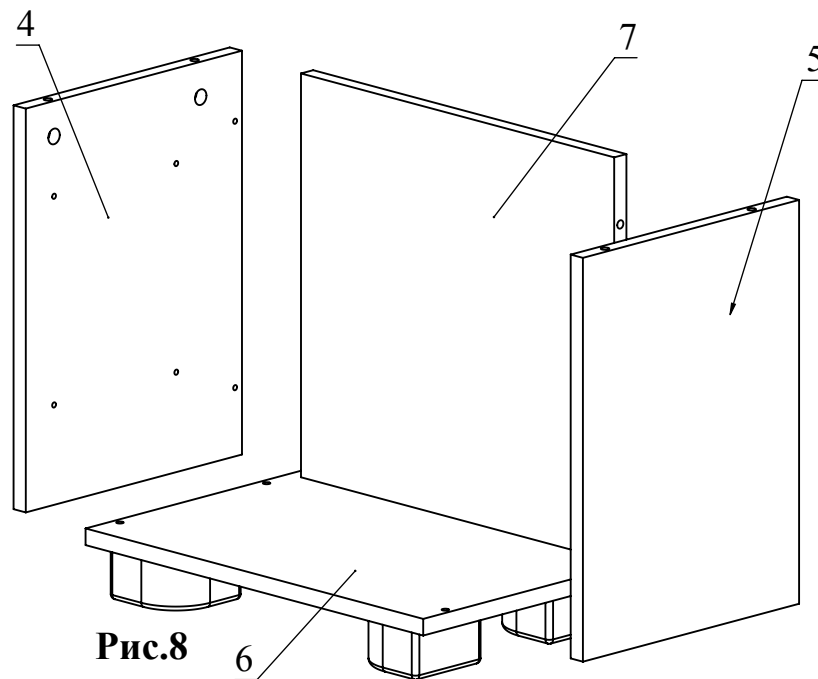

1

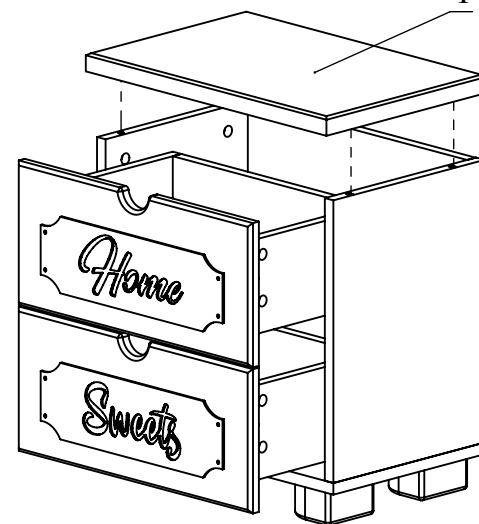

ДС-14