

Рекомендации по эксплуатации

1. Мебель рекомендуется эксплуатировать в проветриваемом, сухом помещении с температурой воздуха не ниже 10С и относительной влажностью не более 70%.
2. Мебель, транспортируемую в условиях минусовой температуры, при установке в помещении следует немедленно протереть сухой мягкой тканью как снаружи, так и внутри.
3. Мебель должна быть защищена от прямого попадания солнечных лучей, не должна размещаться вблизи отопительных приборов, сырых и холодных стен. Поверхность деталей мебели оберегать от попадания влаги, щелочей, ацетона, спирта и кислот, а также от механических повреждений. На поверхность мебели не следует ставить горячие предметы. При случайном попадании жидкости мебель немедленно протереть мягкой тканью. Удалять пыль с поверхности, облицованной специальными пленками, следует сухой мягкой тканью.
4. Зеркала и стекла рекомендуется чистить любыми средствами, предназначенными для этих целей.
5. В мебели, имеющей крепление болтами, винтами, шурупами, при ослаблении соединений, необходимо периодически подтягивать все крепёжные элементы.

При правильной эксплуатации изделия срок службы составляет 10 лет.

Внимание!

В случае обнаружения производственных дефектов обратитесь к продавцу с гарантийным талоном, заполненным по месту приобретения изделия. Гарантийный талон выписывается отдельным документом и заполняется продавцом на момент продажи изделия.

К сведению покупателя

Предприятие оставляет за собой право вносить изменения в конструктивные элементы мебели на основе внедрения передовых технологий, улучшающих качество выпускаемой продукции.

ИНСТРУКЦИЯ ПО СБОРКЕ И ЭКСПЛУАТАЦИИ



Мебель бытовая "ДримСтар" Шкаф под обувь ДС-22

Габаритные размеры в мм,
(600x366x800)
(длина; ширина; высота)

ГОСТ 16371-2014

ГОСТ 19917-2014

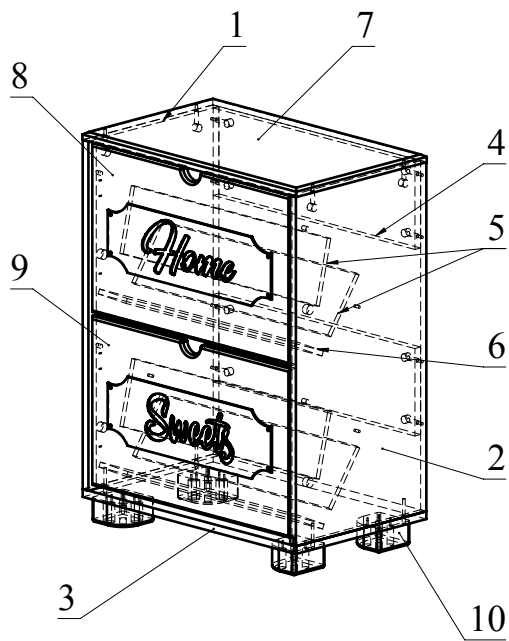

Ведомость деталей			
№	Ширина	Длина	Кол.
1	366	719	1
2	366	719	1
3	366	598	1
4	180	566	2
5	137	550	4
6	85	550	2
7	366	600	1
8	348	560	1
9	348	560	1

Ведомость комплектующих			
№	Рис.	Наименование	Кол.
1		Шуруп 4x25	16
2		Кассета обувная лев.	2
3		Кассета обувная пр.	2
4		Бонка кассеты обувной	4
5		Втулка кассеты обувной	4
6		Шуруп 3,5x16 с круглой головкой	12
7		Шуруп 3,5x16	12
8		Стопор кассеты обувной	4
9		Шпилька минификса	12
10		Головка минификса	12
11		Заглушка минификса	12
12		Конфирмат 7x50	4
13		Заглушка конфирматная	4
14		Ключ конфирматный	1
15		Стяжка винтовая М4	2

ДС-22

01.04.2021

Рис. 1



Рис. 2



Стопор кассеты
обувной

Рис. 3

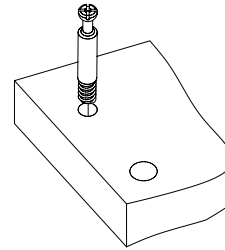
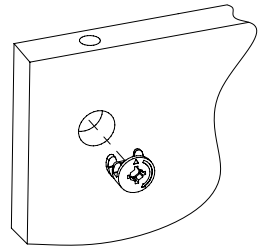

Рис. 4



ДС-22

Рис. 5

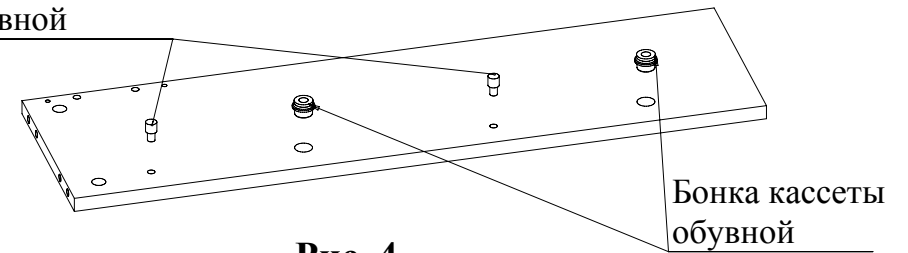
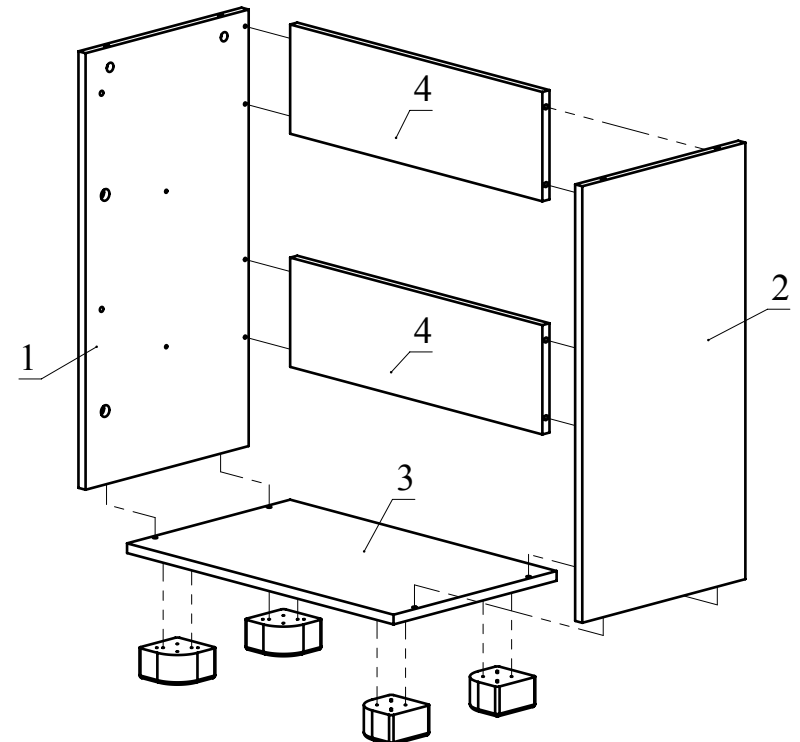
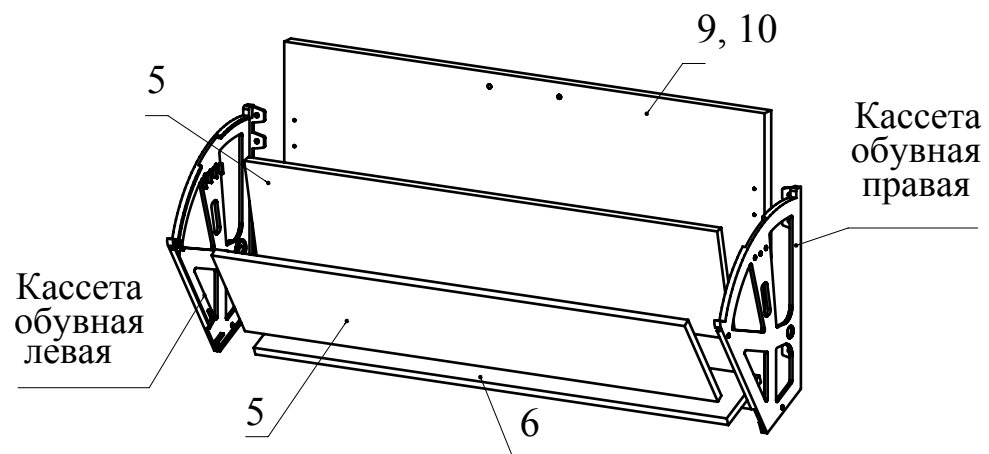

Рис. 6

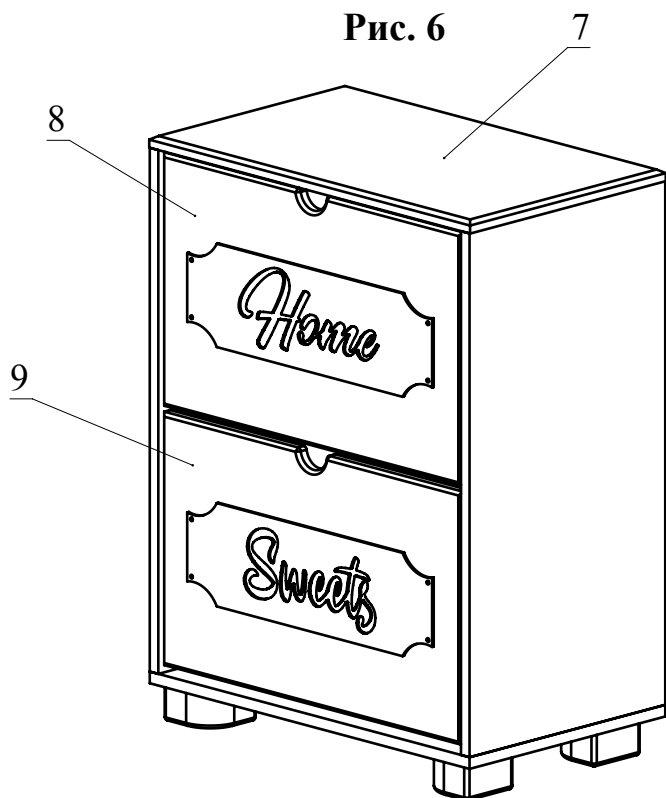

Рекомендованный порядок сборки

- 1) Вкрутите шпильки минификсов в детали 1, 2 и 8 (Рис.1). Вставьте головки минификсов в детали 1, 2 и 4 (Рис.2).
- 2) Вставьте стопоры и бонки обувной кассеты в соответствующие отверстия в детали 1 и 2. (Рис. 3).
- 3) Шурупами 4x25 прикрутите опоры к детали 3 (Рис.4).
- 4) Соедините детали 1 и 2 с деталями 4, затяните головки минификсов (Рис.4).
- 5) Конфирматами скрепите детали 1, 2 с деталью 3 (Рис.4).
- 6) Присоедините к деталям 9 и 10 обувные кассеты шурупами с круглой головкой 3.5x16. Вставьте в пазы обувных кассет детали 5 и 6. Присоединить детали 5 и 6 к кассетам шурупами 3.5x16 (Рис.5).
- 7) Установите деталь 8, затяните оставшиеся головки минификсов, вставьте обувную кассету (Рис.5).