

Рекомендации по эксплуатации

1. Мебель рекомендуется эксплуатировать в проветриваемом, сухом помещении с температурой воздуха не ниже 10С и относительной влажностью не более 70%.
2. Мебель, транспортируемую в условиях минусовой температуры, при установке в помещении следует немедленно протереть сухой мягкой тканью как снаружи, так и внутри.
3. Мебель должна быть защищена от прямого попадания солнечных лучей, не должна размещаться вблизи отопительных приборов, сырых и холодных стен. Поверхность деталей мебели оберегать от попадания влаги, щелочей, ацетона, спирта и кислот, а также от механических повреждений. На поверхность мебели не следует ставить горячие предметы. При случайном попадании жидкости мебель немедленно протереть мягкой тканью. Удалять пыль с поверхности, облицованной специальными пленками, следует сухой мягкой тканью.
4. Зеркала и стекла рекомендуется чистить любыми средствами, предназначенными для этих целей.
5. В мебели, имеющей крепление болтами, винтами, шурупами, при ослаблении соединений, необходимо периодически подтягивать все крепёжные элементы.

При правильной эксплуатации изделия срок службы составляет 10 лет.

Внимание!

В случае обнаружения производственных дефектов обратитесь к продавцу с гарантийным талоном, заполненным по месту приобретения изделия. Гарантийный талон выписывается отдельным документом и заполняется продавцом на момент продажи изделия.

К сведению покупателя

Предприятие оставляет за собой право вносить изменения в конструктивные элементы мебели на основе внедрения передовых технологий, улучшающих качество выпускаемой продукции.

ИНСТРУКЦИЯ ПО СБОРКЕ И ЭКСПЛУАТАЦИИ

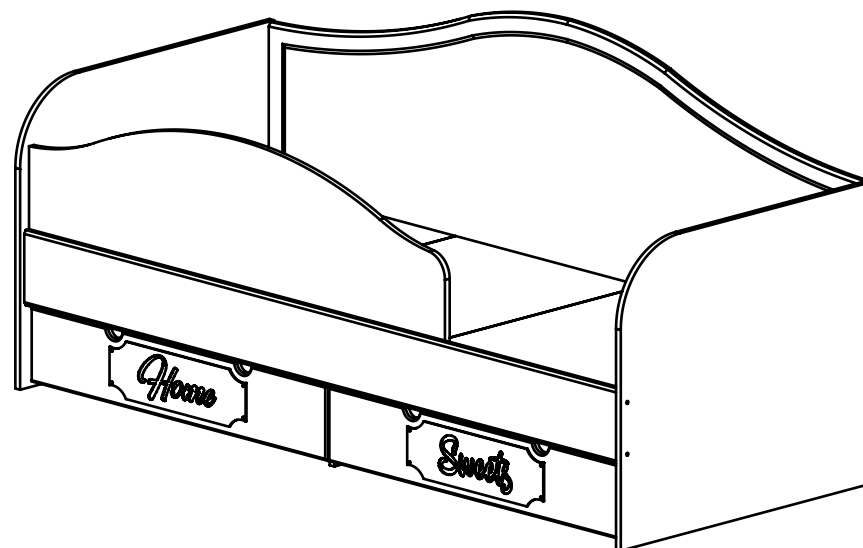

Мебель бытовая "Дримстар" Кровать ДС-51

Габаритные размеры в мм,
2038x855x950

(длина; ширина; высота)

ГОСТ 19917-2014
ГОСТ 16371-2014

Рекомендуемый габаритный размер матраца, мм 2000x800x160

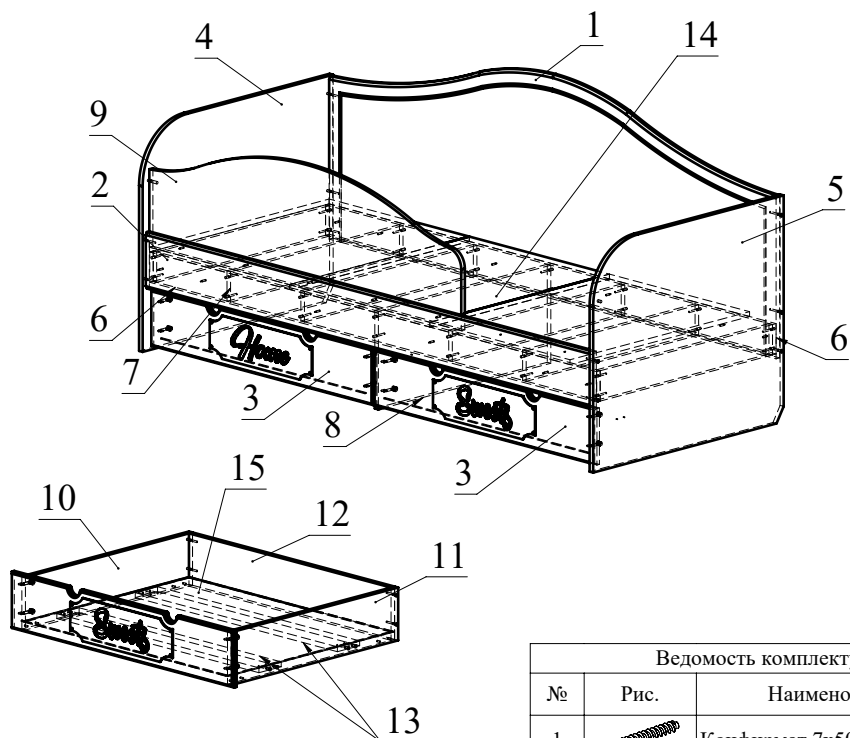

Ведомость деталей			
№	Ширина	Длина	Кол.
1	738	2006	1
2	186	2006	1
3	186	998	1
4	855	745	1
5	855	745	1
6	100	2006	2
7	100	774	6
8	323	774	1
9	410	1400	1
10	174	750	2
11	174	750	2
12	174	907	2
13	100	907	4
14	806	629	3
15	744	917	2

Ведомость комплектующих			
№	Рис.	Наименование	Кол.
1		Конфирмат 7x50	62
2		Заглушка конфирматная	34
3		Головка минификса	8
4		Шпилька минификса	8
5		Заглушка минификса	8
6		Ролик ящика для постели	8
7		Винт M5x8	16
8		Шуруп 4x30	17
9		Шкант	1
10		Ролик стационарный h32	4
11		Шуруп 3,5x16 с круглой головкой	8
12		Заглушка-пробка d8	2
13		Опора гвоздь	6
14		Ключ конфирматный	1

Рекомендованный порядок сборки изделия

1. Подготовьте детали к сборке. Вкрутите шпильки минификсов в детали 3 (Рис. 1).
2. Вставьте головки минификсов в детали 10, 11 (Рис. 2). Установите с помощью шурупов 3,5x16 ролики стационарные h32 на деталях 4, 5, 8.
3. Вбейте подпятники в детали 4, 5, 8.
4. Соедините детали 7, 8 с деталями 6 с помощью конфирматов (Рис. 3).
5. Соедините деталь 1 с деталью 6 с помощью шурупов 4x30. Затем соедините деталь 2 с деталью 6 с помощью шурупов 4x30. После этого соедините детали 4 и 5 с деталями 1 и 2 с помощью конфирматов (Рис. 4).
6. Соберите ящики. Соедините детали 10, 11 и 12, 13 с помощью конфирматов. Затем вставьте деталь 15 в пазы деталей 10, 11, 12. Соедините деталь 3 с деталями 10 и 11 и затяните головки минификсов (Рис. 5).
7. Установите ролики стационарные h32 на деталях 10 и 11 с помощью шурупов 3,5x16. Установите ролики ящика для постели на деталях 10 и 11 с помощью винтов M5x8 (Рис. 6).
8. Вставьте детали 14 в каркас кровати. Вставьте заглушки конфирматов и минификсов (Рис. 7).
9. При необходимости установите бортик. Для этого вставьте шкант в торцевое отверстие детали 90. Соедините деталь 9 с деталью 4 или 5 и прикрепите ее к детали 2 шурупами 4x30 мм. В неиспользуемые отверстия под шкант в деталях 5 или 6 вставьте заглушку-пробку d8 (Рис. 8).



Рис.1



Рис.2

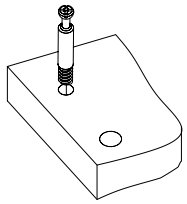

Рис.3

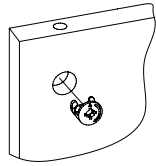

Рис.4

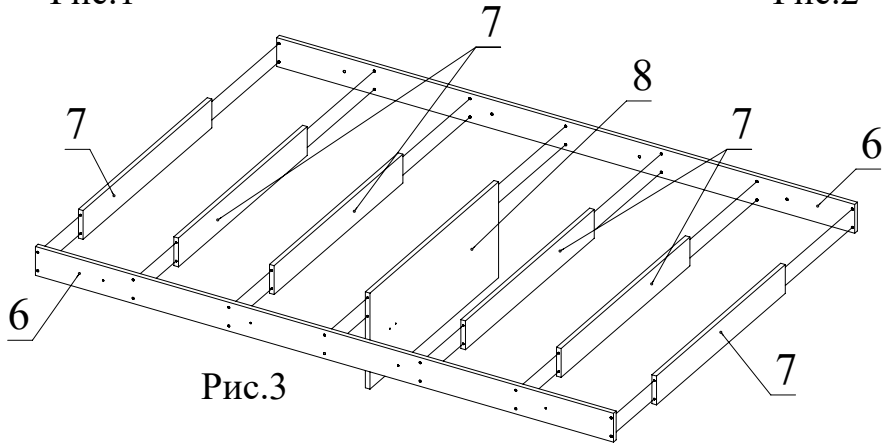

Рис.5

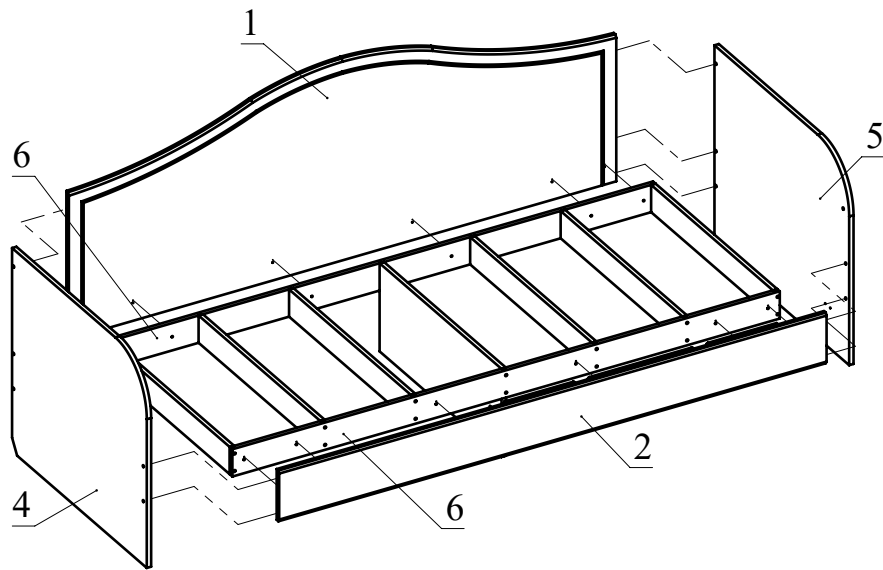

Рис.6

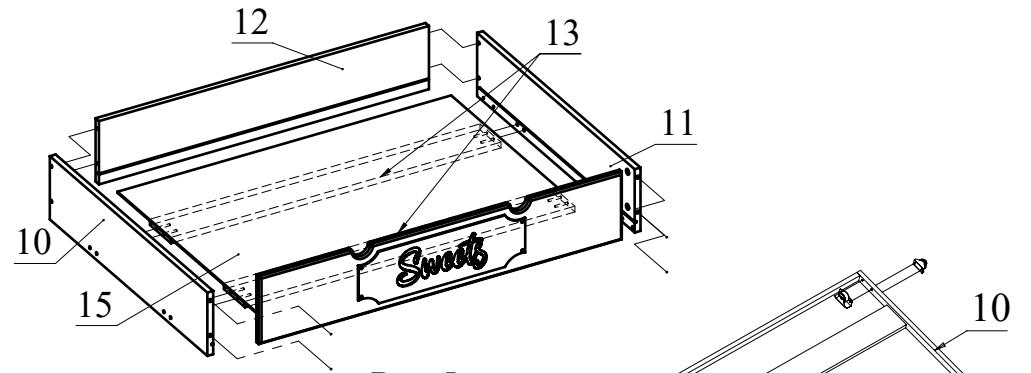

Рис.7

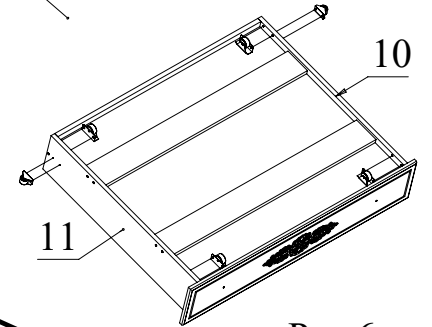
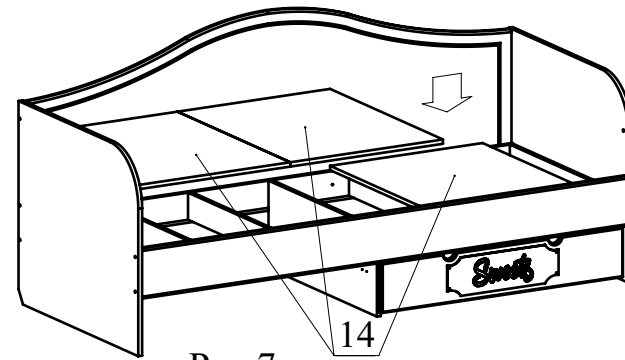
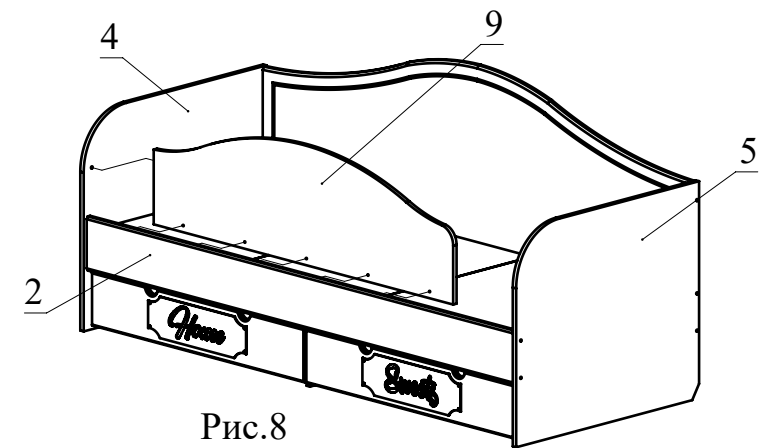

Рис.8