

Рекомендации по эксплуатации

1. Мебель рекомендуется эксплуатировать в проветриваемом, сухом помещении с температурой воздуха не ниже 10С и относительной влажностью не более 70%.
2. Мебель, транспортируемую в условиях минусовой температуры, при установке в помещении следует немедленно протереть сухой мягкой тканью как снаружи, так и внутри.
3. Мебель должна быть защищена от прямого попадания солнечных лучей, не должна размещаться вблизи отопительных приборов, сырых и холодных стен. Поверхность деталей мебели оберегать от попадания влаги, щелочей, ацетона, спирта и кислот, а также от механических повреждений. На поверхность мебели не следует ставить горячие предметы. При случайном попадании жидкости мебель немедленно протереть мягкой тканью. Удалять пыль с поверхности, облицованной специальными пленками, следует сухой мягкой тканью.
4. Зеркала и стекла рекомендуется чистить любыми средствами, предназначенными для этих целей.
5. В мебели, имеющей крепление болтами, винтами, шурупами, при ослаблении соединений, необходимо периодически подтягивать все крепёжные элементы.
6. От новой мебели может исходить естественный запах материалов, из которых она изготовлена. Запах может сохраняться в течении 3-4 недель с момента сборки. Для снижения интенсивности запаха рекомендуется протирать поверхности тканью, смоченной мягким моющим средством, вытирать чистой сухой тканью и проветривать помещение. Данные действия необходимо повторять 3 раза в день.

При правильной эксплуатации изделия срок службы составляет 10 лет.

Внимание!

В случае обнаружения производственных дефектов обратитесь к продавцу с гарантийным талоном, заполненным по месту приобретения изделия. Гарантийный талон выписывается отдельным документом и заполняется продавцом на момент продажи изделия.

К сведению покупателя

Предприятие оставляет за собой право вносить изменения в конструктивные элементы мебели на основе внедрения передовых технологий, улучшающих качество выпускаемой продукции.

ИНСТРУКЦИЯ ПО СБОРКЕ И ЭКСПЛУАТАЦИИ

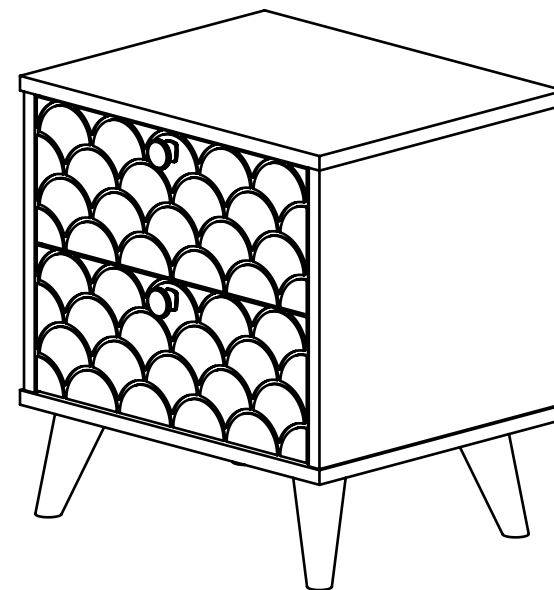

Мебель бытовая "Велламо" Тумба прикроватная ВО-01

Габаритные размеры в мм,
448x366x481
(длина; ширина; высота)

ГОСТ 19917-2014
ГОСТ 16371-2014

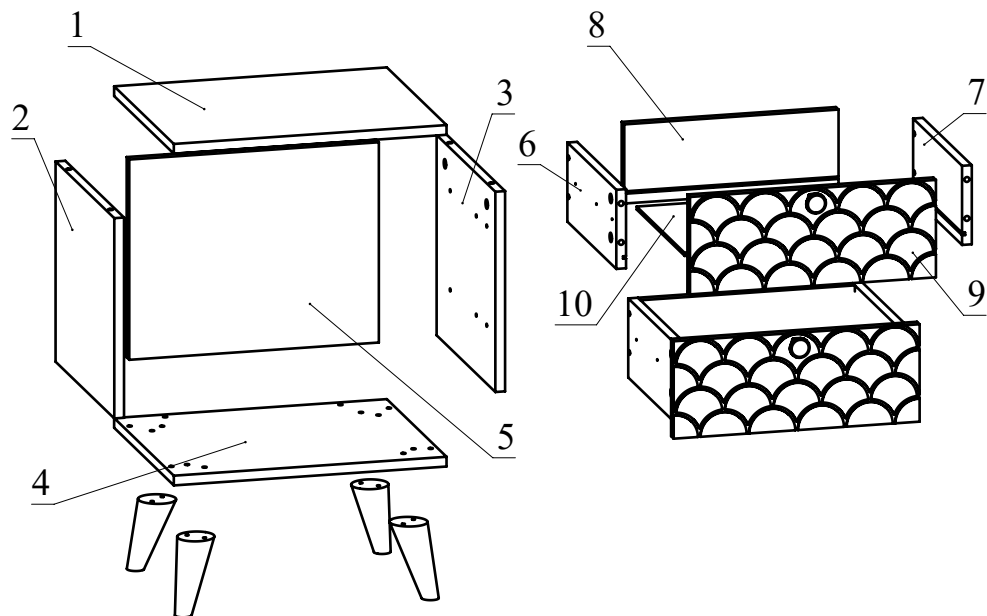

Ведомость комплектующих

№	Рис.	Наименование	Кол.
1		Ключ конфирматный	1
2		Конфирмат 7x50	22
3		Заглушка конфирматная	22
4		Шпилька минификса	14
5		Головка минификса	14
6		Заглушка минификса	14
7		Телескопические направляющие 300мм, комплект	2
8		Шуруп 3,5x16	12
9		Винт М5x8	12
10		Винт М4x20	2
11		Ручка никель	2
12		Опора Н 120мм	4

Ведомость деталей

№	Ширина	Длина	Кол.
1	366	448	1
2	360	329	1
3	360	329	1
4	366	448	1
5	410	329	1
6	130	300	2
7	130	300	2
8	130	352	2
9	160	404	2
10	294	362	2

Рекомендованный порядок сборки.

1. Вкрутите шпильки минификсов в детали 1, 9 (Рис. 1).
2. Вставьте головки минификсов в детали 2, 3, 5, 6, 7 (Рис. 2).
3. Отсоедините от основания телескопических направляющих внутренние планки, отогнув пластиковый рычажок фиксатора (Рис. 3). Основания телескопических направляющих закрепите на деталях 2, 3 винтами М5х8 (Рис. 4). **!!!** Приложите телескопическую часть отверстиями к отверстиям на боковине тумбы так, чтобы они были отцентрованы относительно друг друга. Вкрутите винты М5х8 с помощью **шуруповерта**, приложив немного усилий. **Внимание:** винт М5х8 должен заходить с натягом для максимально плотной фиксации телескопических направляющих.
4. Соедините деталь 1 с деталями 2, 3, 5 и затяните конфирматным ключом головки минификсов по часовой стрелке до упора (Рис. 5).
5. Прикрутите при помощи конфирматов деревянные опоры к детали 4 (Рис. 6).
6. Соедините деталь 4 с деталями 2, 3, 5 и затяните конфирматы конфирматным ключом (Рис. 7).
7. Соберите ящик. Для этого соедините детали 6 и 7 с деталью 8 при помощи конфирматов. Вставьте дно ящика 10 из ДВП в пазы деталей 6, 7, 8. Соедините фасад ящика с полученной конструкцией и затяните головки минификсов (Рис. 8). Закрепите внутренние планки направляющих на деталях 6 и 7 шурупами 3, 5х16 (Рис. 9). При необходимости регулировки ящика выкрутите шурупы из круглых отверстий и перекрутите в овальные (продольные и вертикальные регулировочные отверстия). Не затягивая до конца шурупы, сместите ответную планку вверх-вниз. Затяните шурупы до конца.
8. Установите ящик в корпус тумбы (Рис. 10).
9. Установите заглушки конфирматов и минификсов.



Рис.8



Рис.9

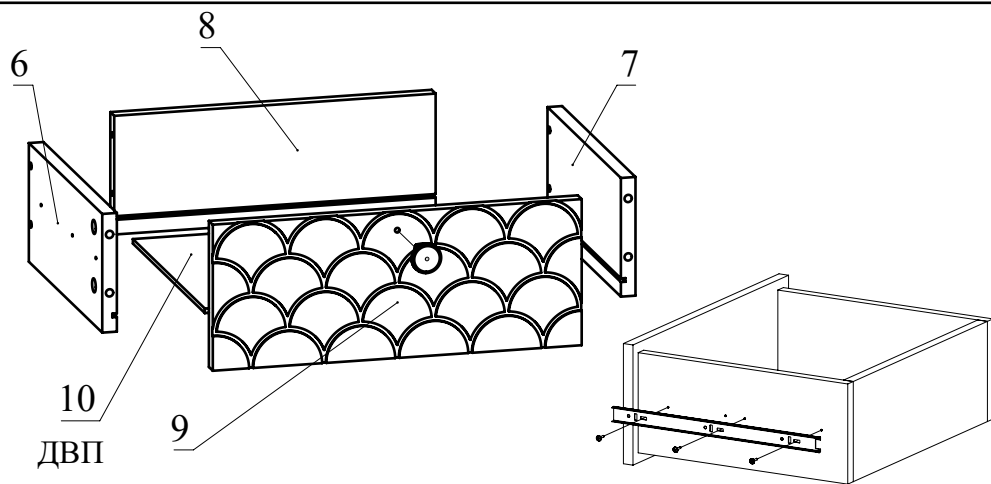

Монтаж телескопических направляющих — видео

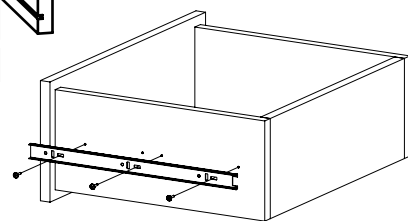

Рис.10



Рис.1

разобрать направляющую:

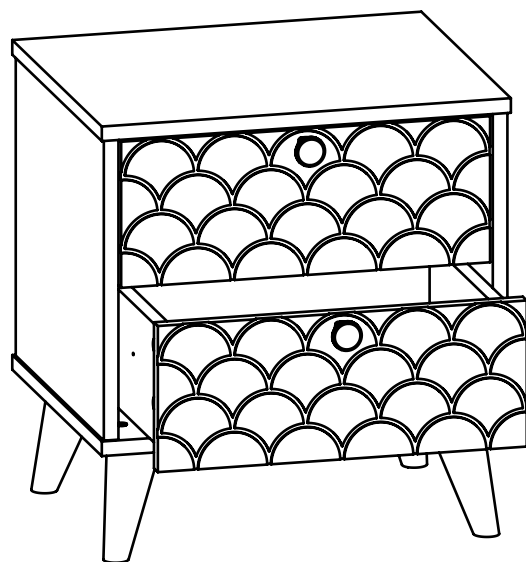

Рис.2

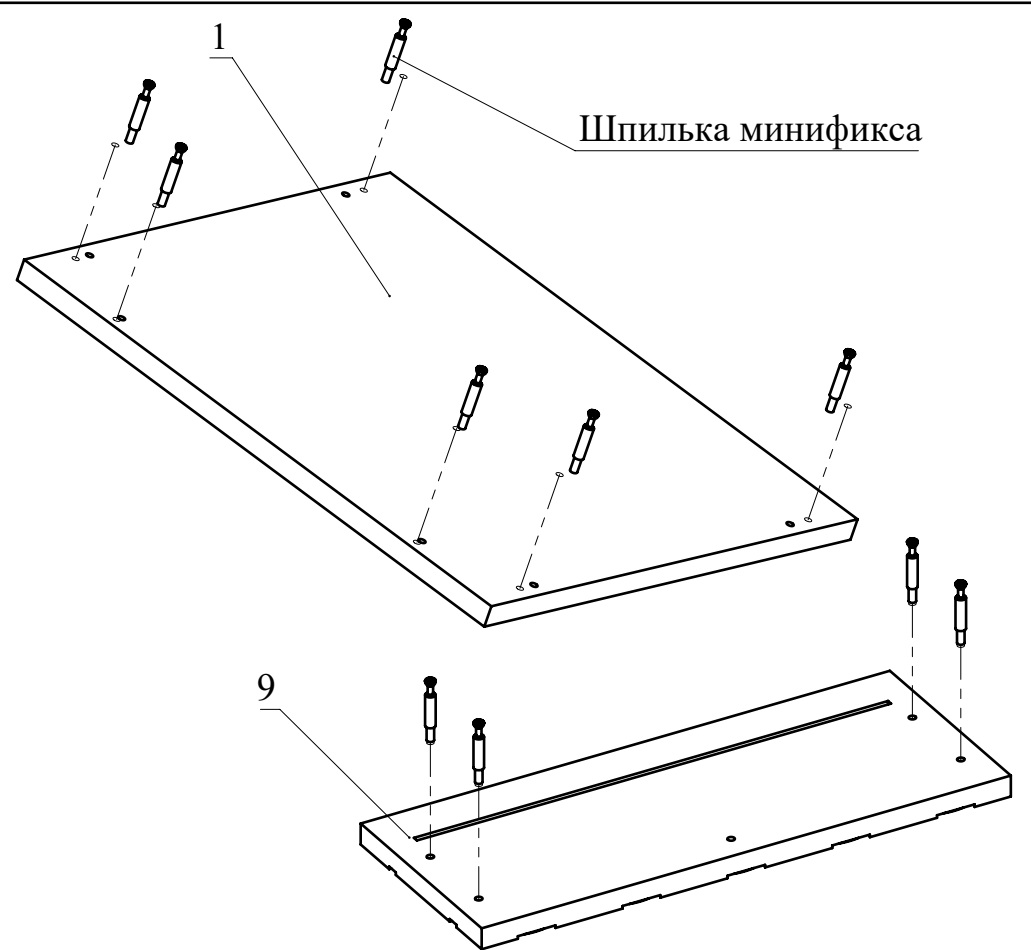
стрелочка должна указывать на отверстие в торце детали

Надавить на рычажок и удерживать

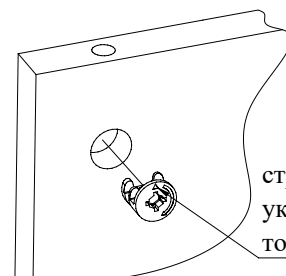
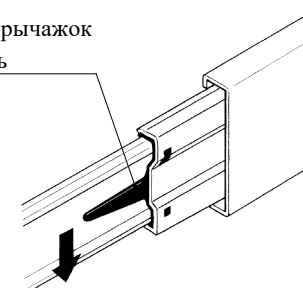

затем вытянуть

Рис.3



Рис.4



Рис.5

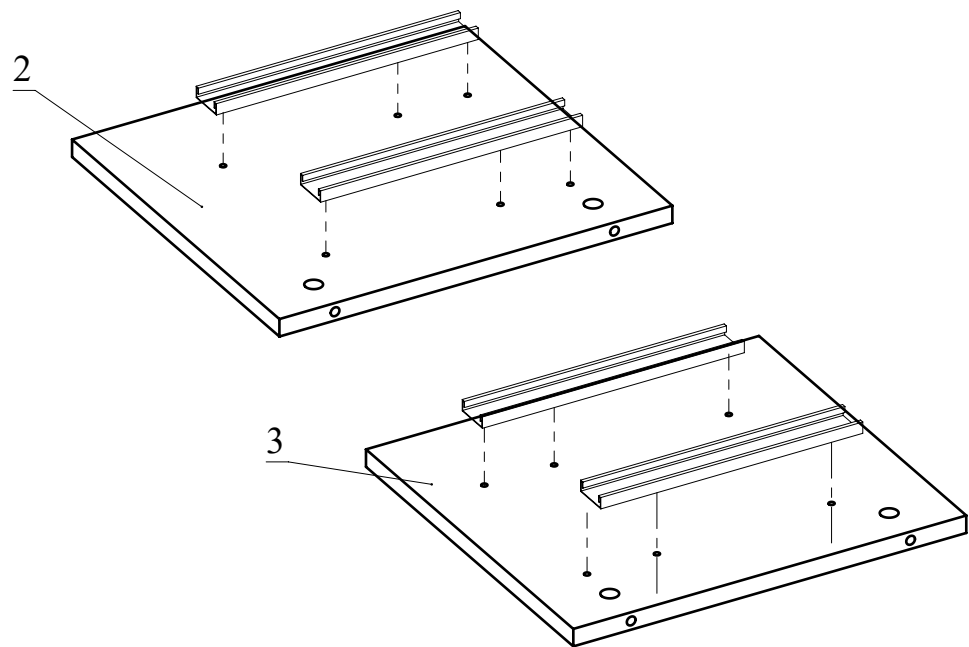

Опора
деревянная 120 мм

Рис.6

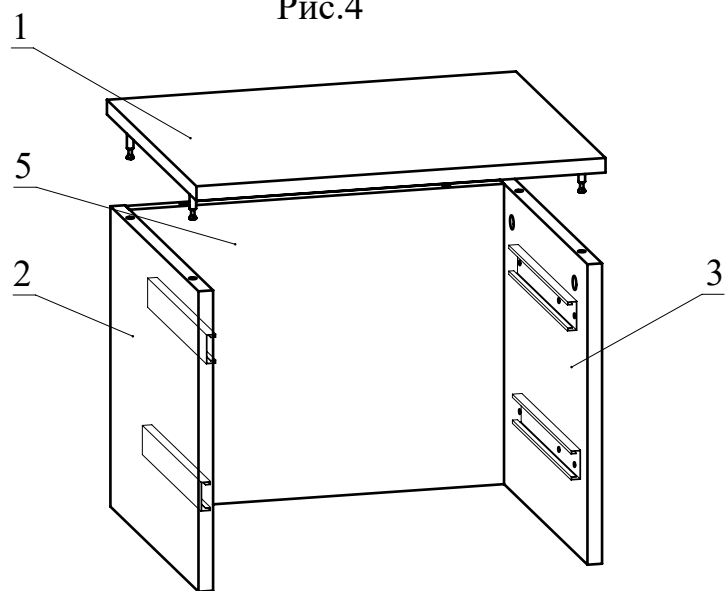
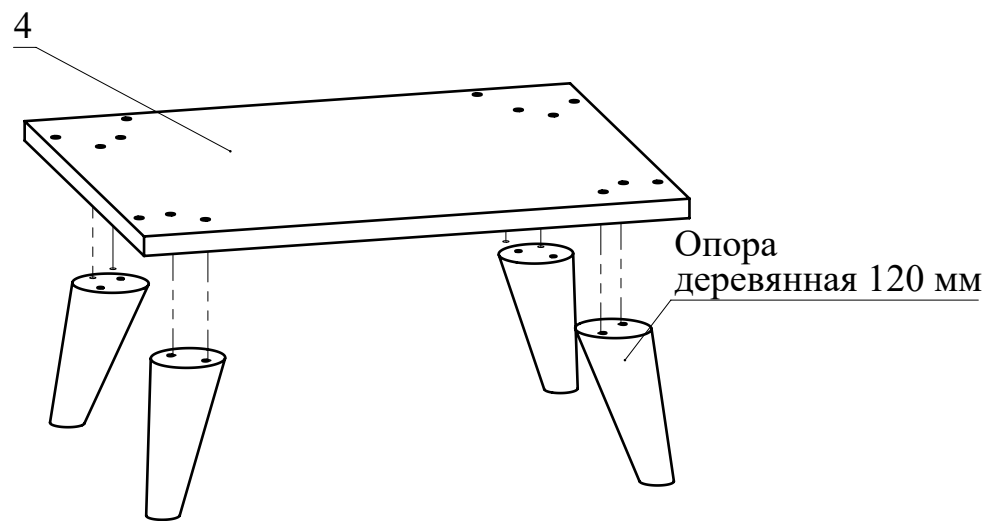
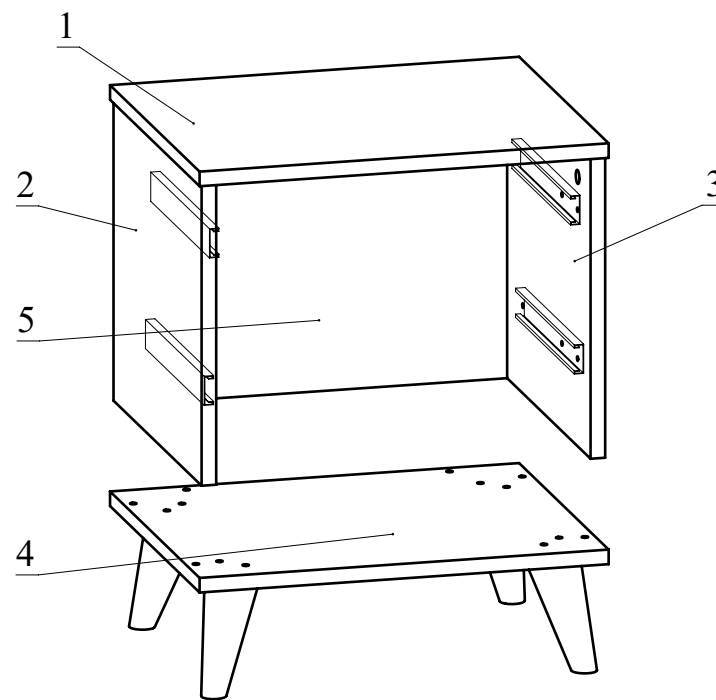

Рис.7