

Рекомендации по эксплуатации

1. Мебель рекомендуется эксплуатировать в проветриваемом, сухом помещении с температурой воздуха не ниже 10С и относительной влажностью не более 70%.
2. Мебель, транспортируемую в условиях минусовой температуры, при установке в помещении следует немедленно протереть сухой мягкой тканью как снаружи, так и внутри.
3. Мебель должна быть защищена от прямого попадания солнечных лучей, не должна размещаться вблизи отопительных приборов, сырых и холодных стен. Поверхность деталей мебели оберегать от попадания влаги, щелочей, ацетона, спирта и кислот, а также от механических повреждений. На поверхность мебели не следует ставить горячие предметы. При случайном попадании жидкости мебель немедленно протереть мягкой тканью. Удалять пыль с поверхности, облицованной специальными пленками, следует сухой мягкой тканью.
4. Зеркала и стекла рекомендуется чистить любыми средствами, предназначенными для этих целей.
5. В мебели, имеющей крепление болтами, винтами, шурупами, при ослаблении соединений, необходимо периодически подтягивать все крепёжные элементы.
6. От новой мебели может исходить естественный запах материалов, из которых она изготовлена. Запах может сохраняться в течении 3-4 недель с момента сборки. Для снижения интенсивности запаха рекомендуется протирать поверхности тканью, смоченной мягким моющим средством, вытирать чистой сухой тканью и проветривать помещение. Данные действия необходимо повторять 3 раза в день.

При правильной эксплуатации изделия срок службы составляет 10 лет.

Внимание!

В случае обнаружения производственных дефектов обратитесь к продавцу с гарантийным талоном, заполненным по месту приобретения изделия. Гарантийный талон выписывается отдельным документом и заполняется продавцом на момент продажи изделия.

К сведению покупателя

Предприятие оставляет за собой право вносить изменения в конструктивные элементы мебели на основе внедрения передовых технологий, улучшающих качество выпускаемой продукции.



Россия
ООО "Мебельная фабрика "КОМПАСС"
г. Севастополь, пр. Генерала Острякова, 15А



ИНСТРУКЦИЯ ПО СБОРКЕ И ЭКСПЛУАТАЦИИ

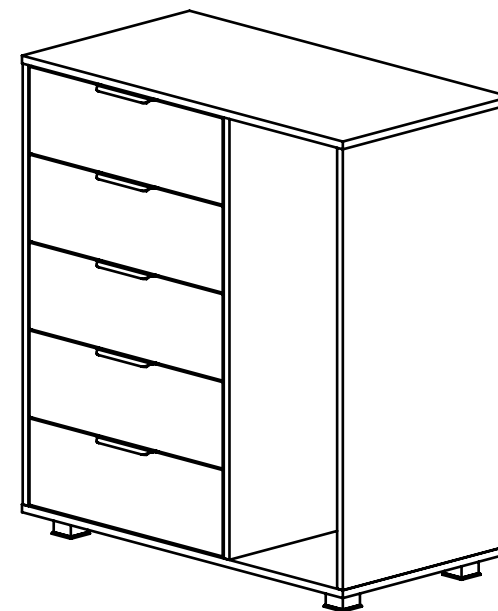

Мебель бытовая

Шкаф комбинированный К-20

Габаритные размеры в мм,
900x470x984

(длина; ширина; высота)

ГОСТ 19917-2014
ГОСТ 16371-2014

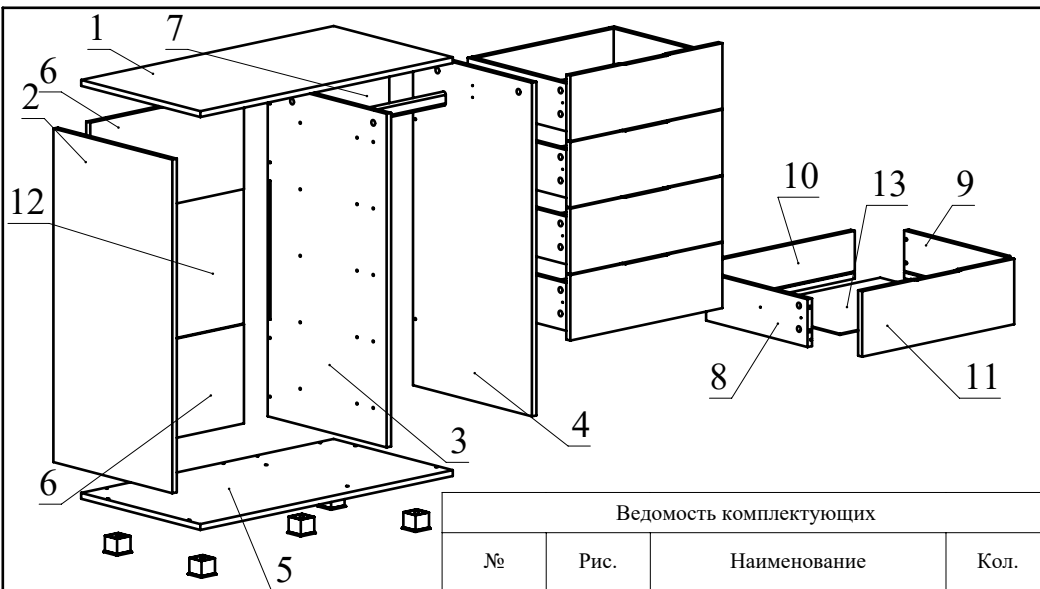

Ведомость комплектующих

| № | Рис. | Наименование | Кол. |
|----|------|--|------|
| 1 | | Ручка профильная | 5 |
| 2 | | Ключ конфирматный | 1 |
| 3 | | Шпилька минификса | 46 |
| 4 | | Головка минификса | 46 |
| 5 | | Заглушка минификса | 46 |
| 6 | | Конфирмат 7x50 | 26 |
| 7 | | Заглушка конфирматная | 26 |
| 8 | | Телескопические направляющие 400мм, комплект | 5 |
| 9 | | Винт М5х8 | 30 |
| 10 | | Шуруп 3,5х16 | 64 |
| 11 | | Держатель трубы | 2 |
| 12 | | Опора регулируемая N2 | 5 |
| 13 | | Труба для плечиков овальная | 1 |

Ведомость деталей

| № | Ширина | Длина | Кол. |
|----|--------|-------|------|
| 1 | 470 | 900 | 1 |
| 2 | 469 | 908 | 1 |
| 3 | 469 | 908 | 1 |
| 4 | 469 | 908 | 1 |
| 5 | 470 | 900 | 1 |
| 6 | 548 | 270 | 2 |
| 7 | 302 | 908 | 1 |
| 8 | 130 | 400 | 5 |
| 9 | 130 | 400 | 5 |
| 10 | 130 | 490 | 5 |
| 11 | 178 | 542 | 5 |
| 12 | 378 | 558 | 1 |
| 13 | 394 | 500 | 5 |

Рекомендованный порядок сборки.

1. Вкрутите шпильки минификсов в детали 1, 2, 3, 4, 5, 11 (Рис. 1).
2. Вставьте головки минификсов в детали 2, 3, 4, 6, 7, 8, 9 (Рис. 2).
3. Отсоедините от основания телескопических направляющих внутренние планки, отогнув пластиковый рычажок фиксатора (Рис. 3). Основания телескопических направляющих закрепите на деталях 2, 3, винтами М5х8 (Рис. 4). !!! Приложите телескопическую часть отверстиями к отверстиям на боковине шкафа комбинированного так, чтобы они были отцентрованы относительно друг друга. Вкрутите винты М5х8 с помощью шуруповерта, приложив немного усилий. **Внимание:** винт М5х8 должен заходить с натягом для максимально плотной фиксации телескопических направляющих.
4. При помощи шурупов 3,5х16 прикрутите держатели трубы к деталям 3, 4 (Рис. 5).
5. При помощи шурупов 3,5х16 прикрутите опоры регулируемые к детали 5 (Рис. 6).
6. Вставьте деталь 12 из ДВП в пазы между деталями 6. К полученной сборке присоедините детали 2 и 3 и затяните конфирматным ключом головки минификсов по часовой стрелке до упора (Рис. 7).
7. К полученной сборке присоедините детали 1, 4, 5, 7 и затяните конфирматным ключом головки минификсов и конфирматы по часовой стрелке до упора (Рис. 8).
8. **Соберите ящик.** Для этого соедините детали 8 и 9 с деталью 10 при помощи конфирматов. Вставьте дно ящика 13 из ДВП в пазы деталей 8, 9, 10. Соедините фасад ящика 11 с полученной конструкцией и затяните головки минификсов. (Рис. 9). Прикрутите ручки профильные к фасадам при помощи шурупов 3,5х16. (Рис. 9).
9. Закрепите внутренние планки направляющих на деталях 8 и 9 шурупами 3,5х16 (Рис. 10). При необходимости регулировки ящика выкрутите шурупы из круглых отверстий и перекрутите в овальные (продольные и вертикальные регулировочные отверстия). Не затягивая до конца шурупы, сместите ответную планку вверх-вниз. Затяните шурупы до конца.
9. Установите ящики в корпус шкафа комбинированного (Рис. 11).
10. Установите заглушки конфирматов и минификсов.
11. Установите трубу овальную в держатели для трубы.



Рис.8



Рис.10

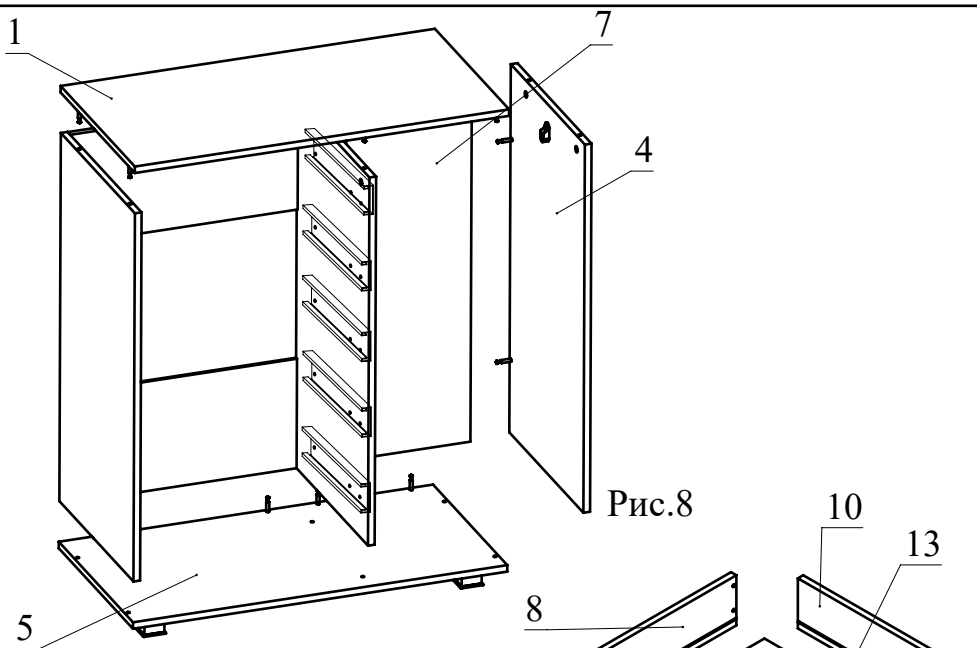

Рис.9

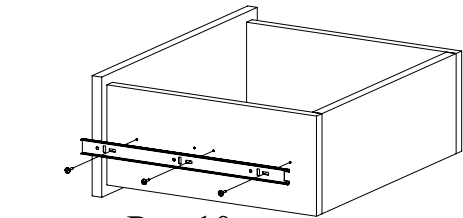

Монтаж телескопических направляющих — видео

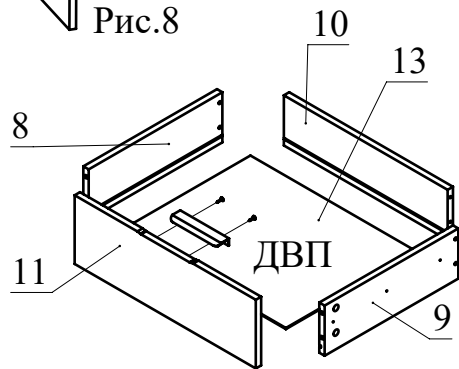

Рис.11



Рис.1a

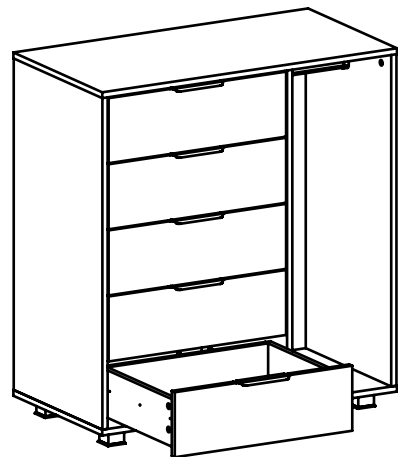

деталь 3 с обратной стороны

Рис.16

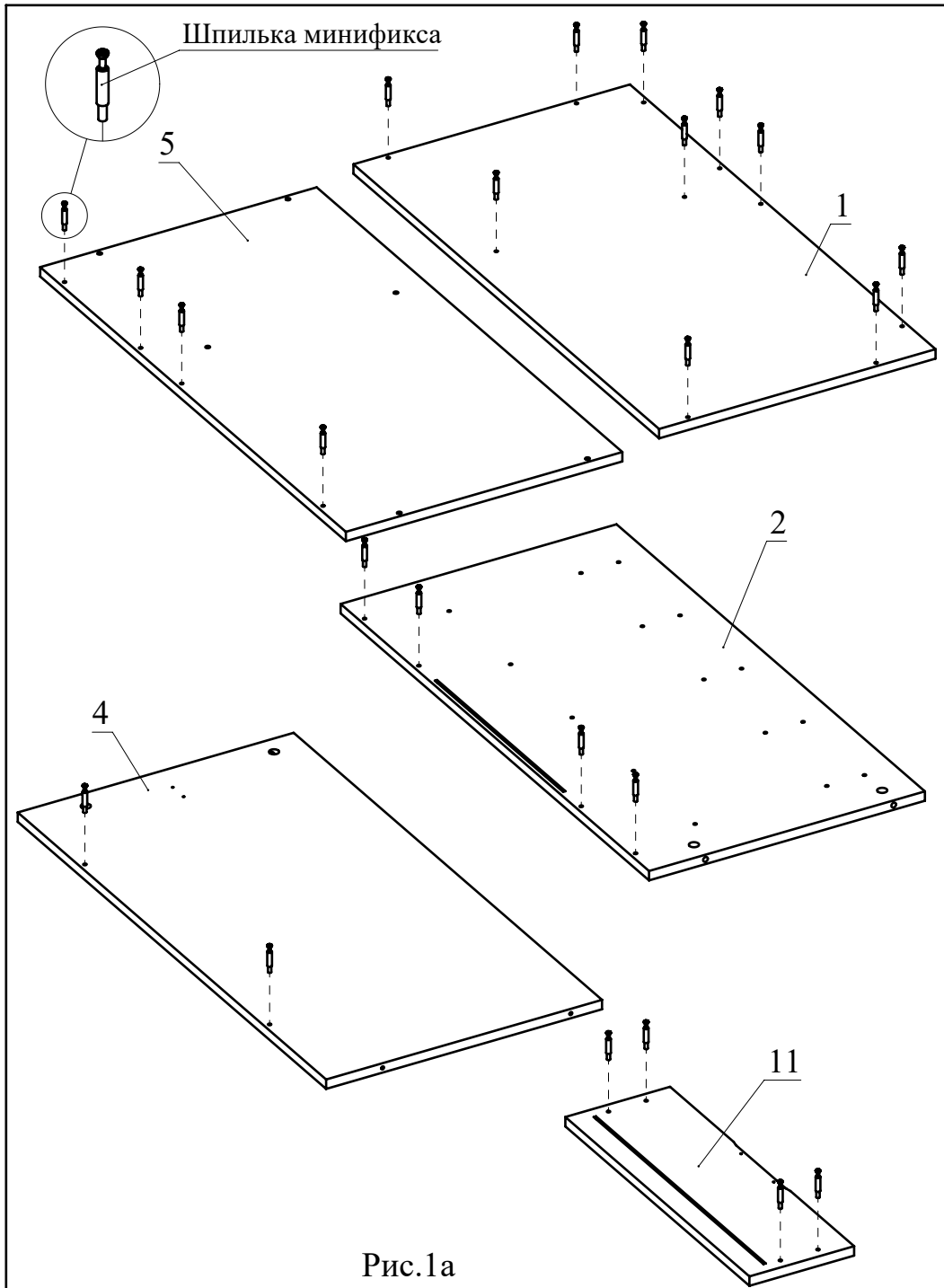
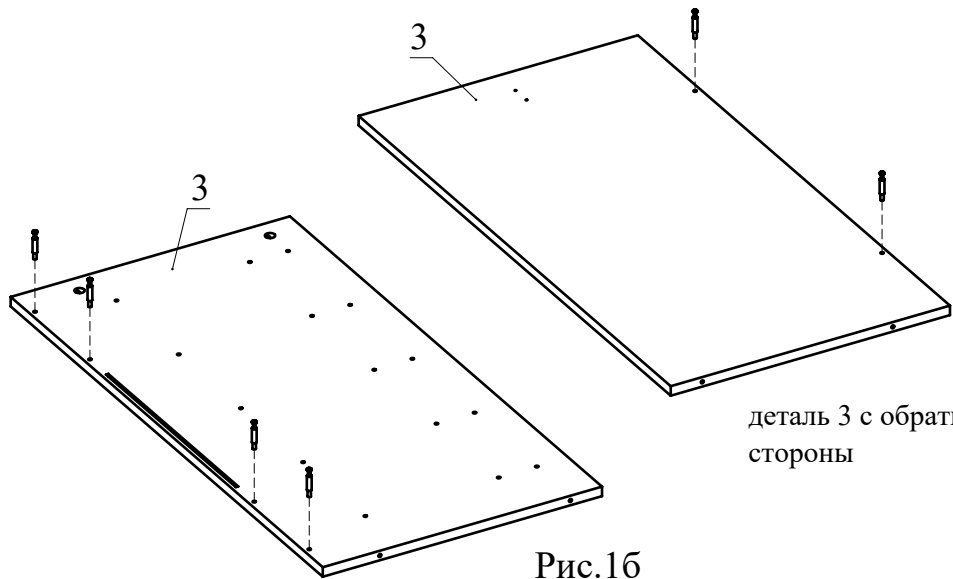
разобрать направляющую:



Рис.2

Стрелочка должна указывать на отверстие в торце детали

Надавить на рычажок и удерживать

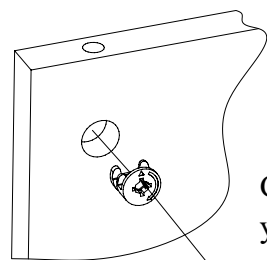
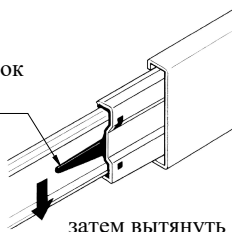

затем вытянуть

Рис.3



Рис.4



Рис.5

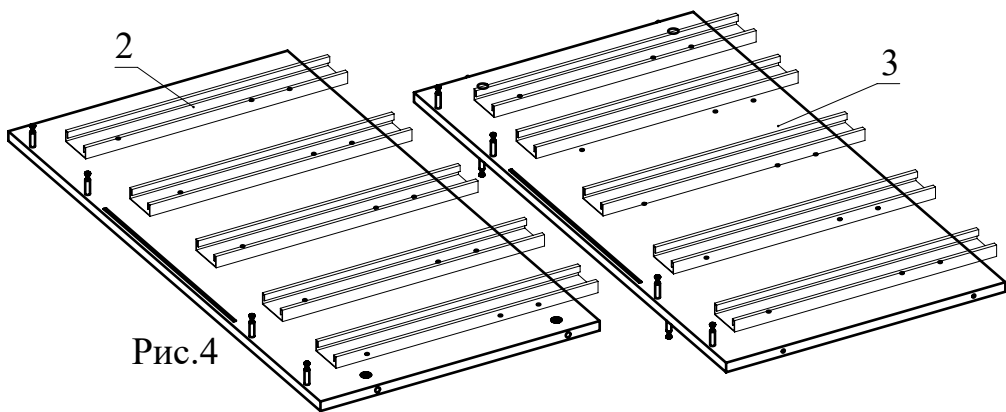

Рис.6

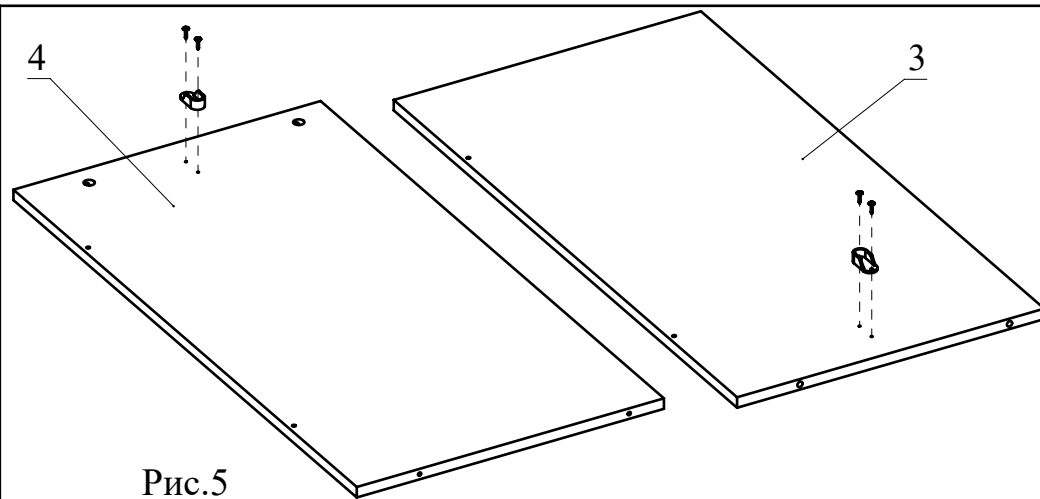
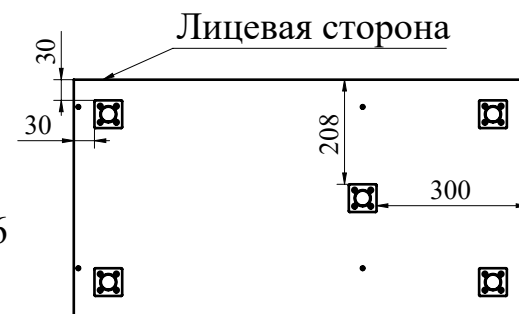
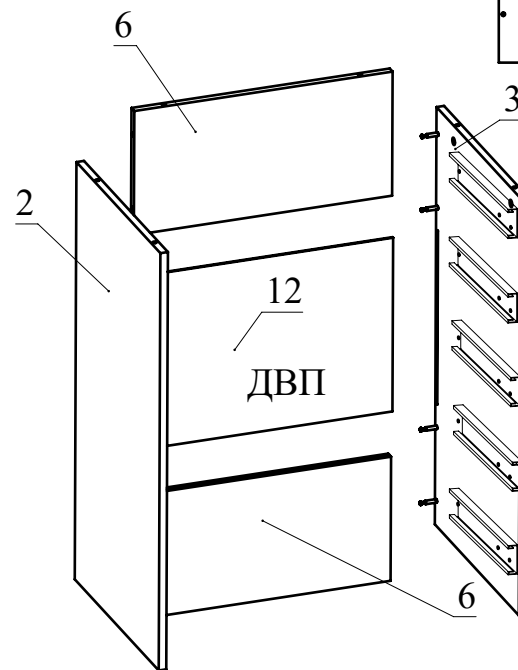

Рис.7