

Рекомендации по эксплуатации

1. Мебель рекомендуется эксплуатировать в проветриваемом, сухом помещении с температурой воздуха не ниже 10С и относительной влажностью не более 70%.
2. Мебель, транспортируемую в условиях минусовой температуры, при установке в помещении следует немедленно протереть сухой мягкой тканью как снаружи, так и внутри.
3. Мебель должна быть защищена от прямого попадания солнечных лучей, не должна размещаться вблизи отопительных приборов, сырых и холодных стен. Поверхность деталей мебели оберегать от попадания влаги, щелочей, ацетона, спирта и кислот, а также от механических повреждений. На поверхность мебели не следует ставить горячие предметы. При случайном попадании жидкости мебель немедленно протереть мягкой тканью. Удалять пыль с поверхности, облицованной специальными пленками, следует сухой мягкой тканью.
4. Зеркала и стекла рекомендуется чистить любыми средствами, предназначенными для этих целей.
5. В мебели, имеющей крепление болтами, винтами, шурупами, при ослаблении соединений, необходимо периодически подтягивать все крепёжные элементы.
6. От новой мебели может исходить естественный запах материалов, из которых она изготовлена. Запах может сохраняться в течении 3-4 недель с момента сборки. Для снижения интенсивности запаха рекомендуется протирать поверхности тканью, смоченной мягким моющим средством, вытирать чистой сухой тканью и проветривать помещение. Данные действия необходимо повторять 3 раза в день.

При правильной эксплуатации изделия срок службы составляет 10 лет.

Внимание!

В случае обнаружения производственных дефектов обратитесь к продавцу с гарантийным талоном, заполненным по месту приобретения изделия. Гарантийный талон выписывается отдельным документом и заполняется продавцом на момент продажи изделия.

К сведению покупателя

Предприятие оставляет за собой право вносить изменения в конструктивные элементы мебели на основе внедрения передовых технологий, улучшающих качество выпускаемой продукции.



Россия
ООО "Мебельная фабрика "КОМПАСС"
г. Севастополь, пр. Генерала Острякова, 15А



ИНСТРУКЦИЯ ПО СБОРКЕ И ЭКСПЛУАТАЦИИ

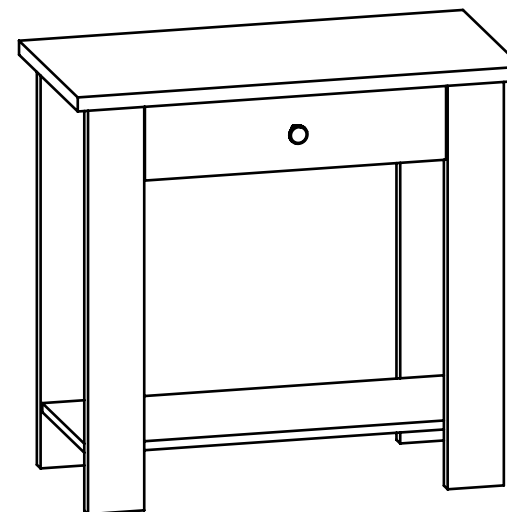

Мебель бытовая Стол С-301

Габаритные размеры в мм,
790x390x755
(длина; ширина; высота)

ГОСТ 19917-2014
ГОСТ 16371-2014

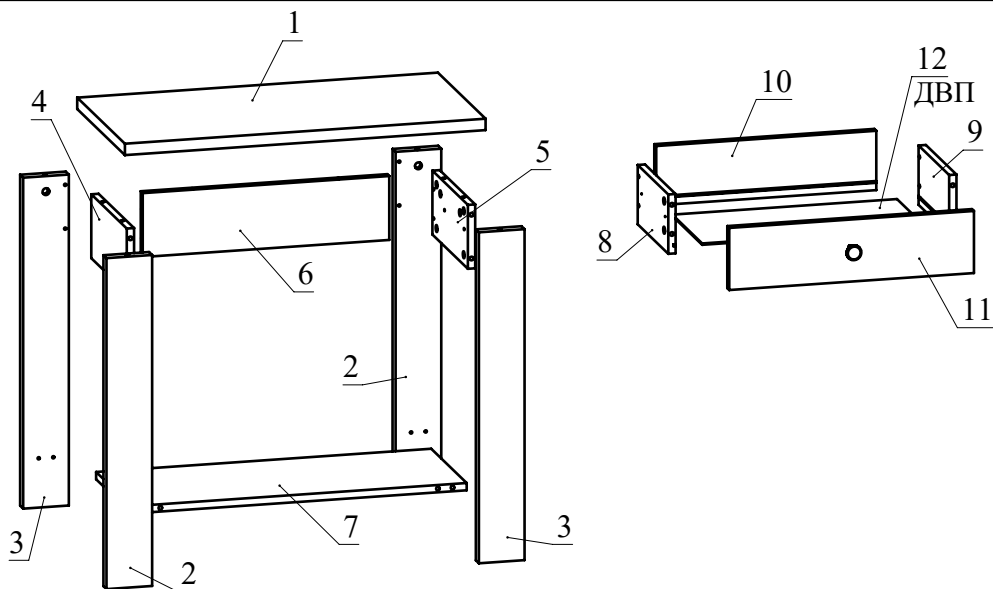

Ведомость деталей			
№	Ширина	Длина	Кол.
1	390	790	1
2	725	100	2
3	725	100	2
4	140	290	1
5	140	290	1
6	140	540	1
7	290	734	1
8	130	250	1
9	130	250	1
10	130	482	1
11	136	536	1
12	244	492	1

Ведомость комплектующих			
№	Рис.	Наименование	Кол.
1		Телескопические направляющие 250мм, комплект	1
2		Шуруп 3,5x16	4
3		Винт М5х8	4
4		Головка минификса	34
5		Шпилька минификса	34
6		Заглушка минификса	34
7		Конфирмат 7x50	4
8		Заглушка конфирматная	4
9		Муфта забивная для опоры М6х8х15h	4
10		Опора регулируемая М6	4
11		Ручка никель	1
12		Винт М4х20	1
13		Ключ конфирматный	1

Рекомендованный порядок сборки.

1. Вкрутите шпильки минификсов в детали 1, 2, 3, 4, 5, 11 (Рис. 1).
2. Вставьте головки минификсов в детали 2, 3, 4, 5, 6, 7, 8, 9 (Рис. 2).
3. В торцы деталей 2, 3 установите муфту забивную для опоры. В муфту забивную вкрутите опору регулируемую (Рис. 3).
4. Отсоедините от основания телескопических направляющих внутренние планки, отогнув пластиковый рычажок фиксатора (Рис. 4). Основания телескопических направляющих закрепите на деталях 4, 5 винтами М5х8 (Рис. 5). !!! Приложите телескопическую часть отверстиями к отверстиям на боковине так, чтобы они были отцентрованы относительно друг друга. Вкрутите винты М5х8 с помощью **шуруповерта**, приложив немного усилий. **Внимание:** винт М5х8 должен заходить с натягом для максимально плотной фиксации телескопических направляющих.
5. Установите деталь 6 между деталями 4 и 5 и затяните конфирматным ключом головки минификсов по часовой стрелке до упора (Рис. 6).
6. Соберите сборку согласно схеме, затягивая головки минификсов конфирматным ключом по часовой стрелке до упора (Рис. 7).
7. **Соберите ящик.** Для этого соедините детали 8 и 9 с деталью 10 при помощи конфирматов. Вставьте дно ящика 12 из ДВП в пазы деталей 8, 9, 10. Соедините фасад ящика 11 с полученной конструкцией и затяните головки минификсов (Рис. 8). Прикрутите ручку к фасаду при помощи винта М4х20 (Рис. 8).
8. Закрепите внутренние планки направляющих на деталях 8 и 9 шурупами 3,5х16 (Рис. 9). При необходимости регулировки ящика выкрутите шурупы из круглых отверстий и перекрутите в овальные (продольные и вертикальные регулировочные отверстия). Не затягивая до конца шурупы, сместите ответную планку вверх-вниз. Затяните шурупы до конца.
9. Установите ящик в корпус стола (Рис. 10).
10. Установите заглушки конфирматов и минификсов.



Рис.8



Рис.9

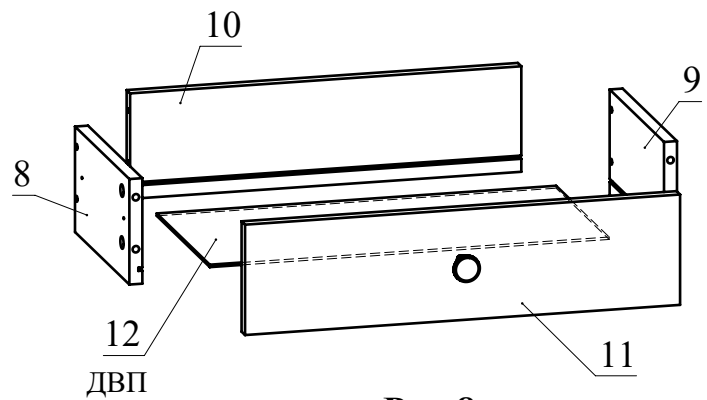

Монтаж телескопических направляющих — видео

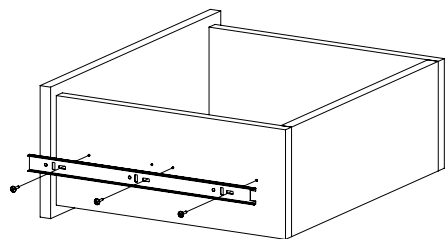

Рис.10



Рис.1

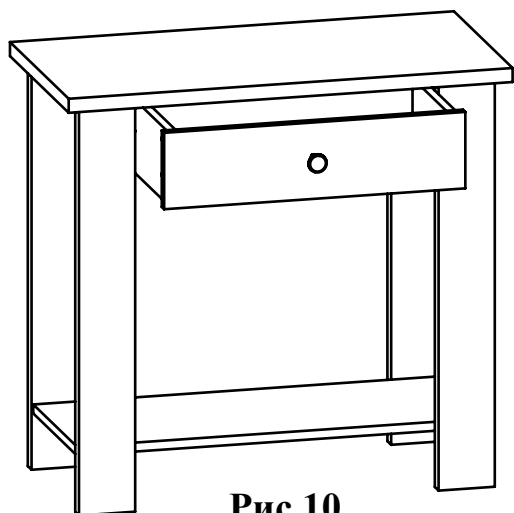

Рис.2

разобрать направляющую:

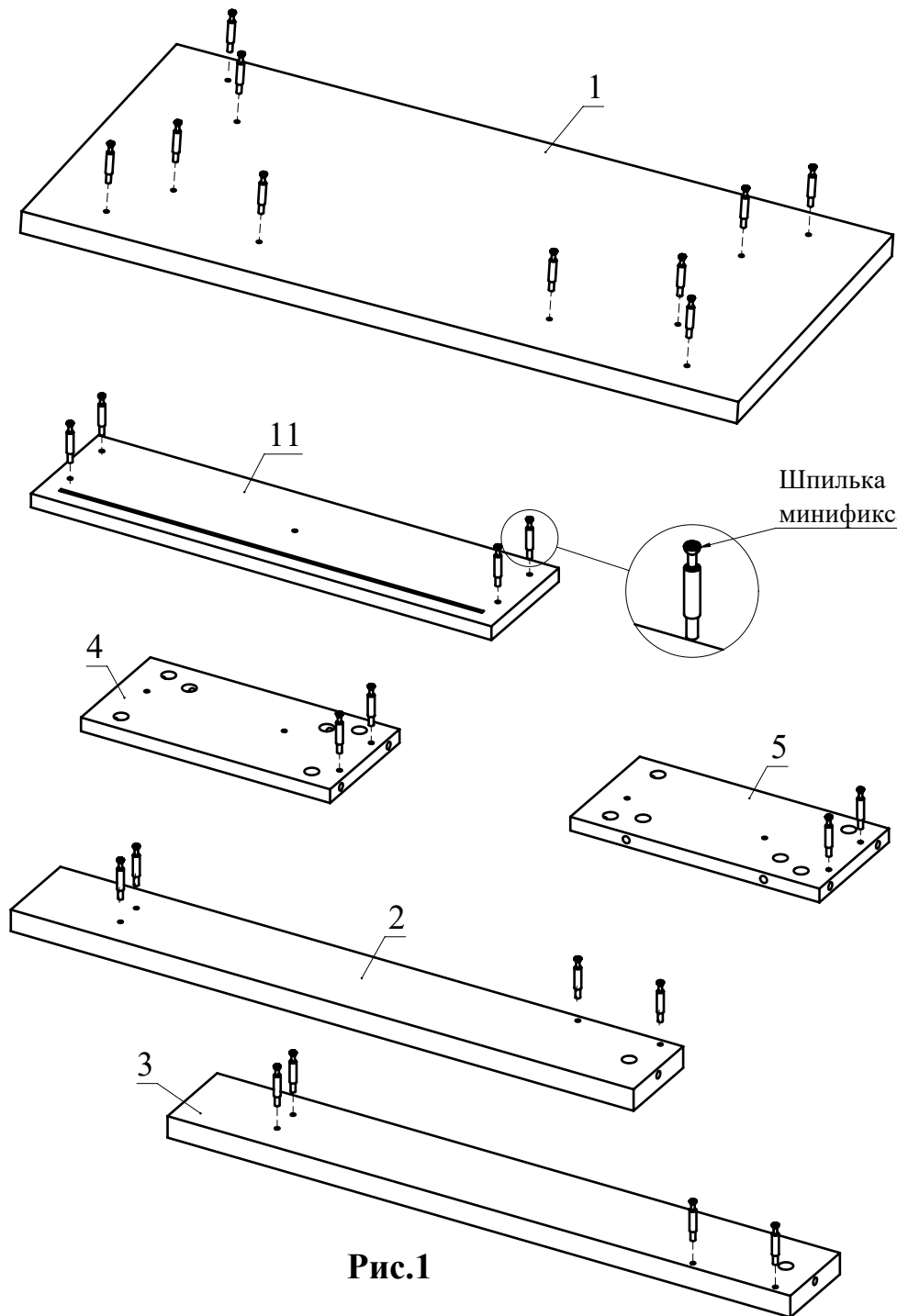

Рис.4

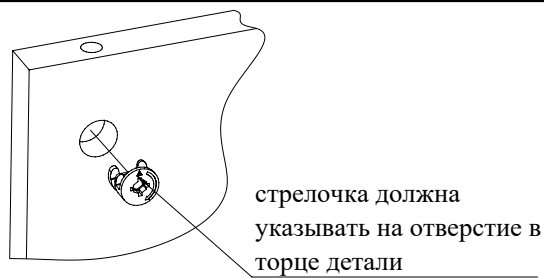
затем вытянуть



Рис.3

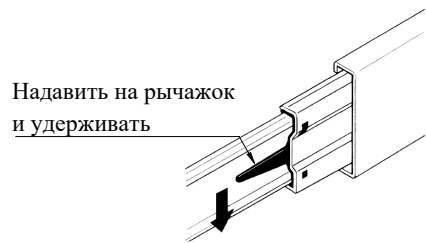

Рис.5

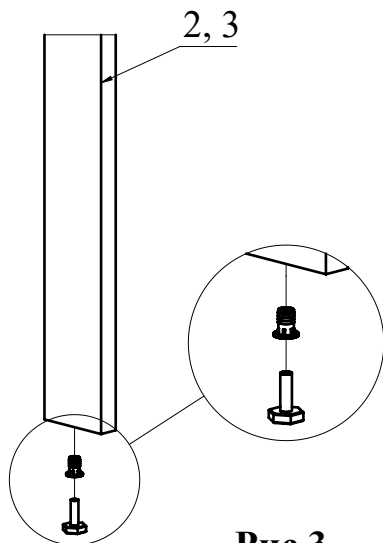

Рис.6

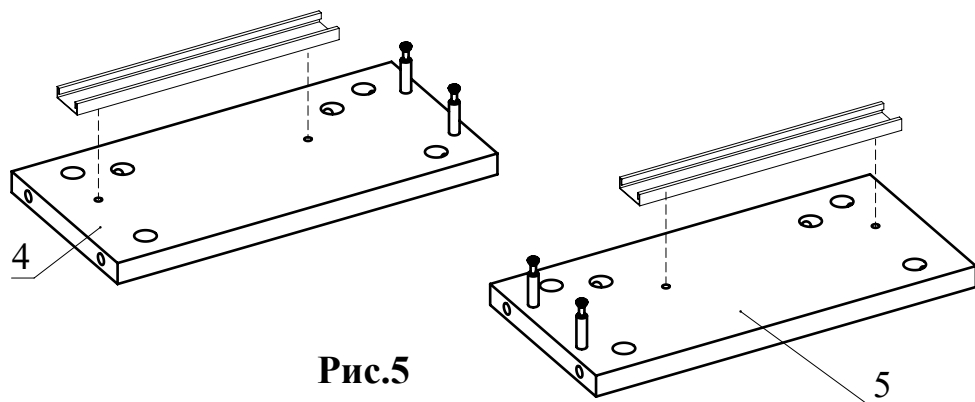
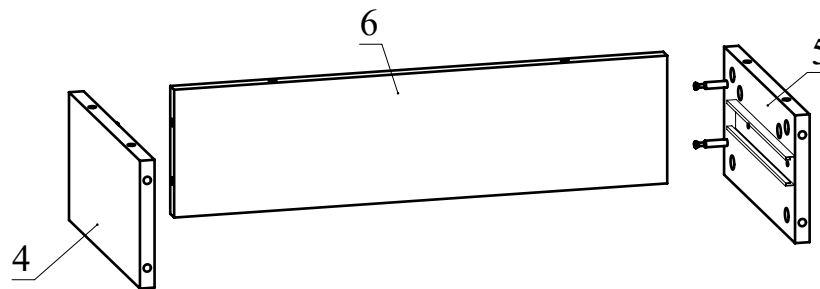
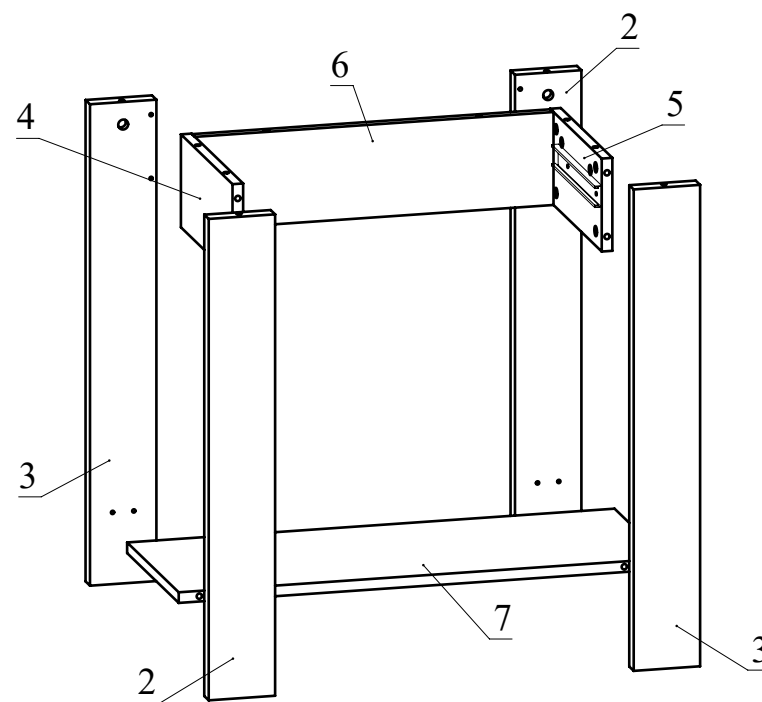

Рис.7