

Рекомендации по эксплуатации

1. Мебель рекомендуется эксплуатировать в проветриваемом, сухом помещении с температурой воздуха не ниже 10С и относительной влажностью не более 70%.
2. Мебель, транспортируемую в условиях минусовой температуры, при установке в помещении следует немедленно протереть сухой мягкой тканью как снаружи, так и внутри.
3. Мебель должна быть защищена от прямого попадания солнечных лучей, не должна размещаться вблизи отопительных приборов, сырых и холодных стен. Поверхность деталей мебели оберегать от попадания влаги, щелочей, ацетона, спирта и кислот, а также от механических повреждений. На поверхность мебели не следует ставить горячие предметы. При случайном попадании жидкости мебель немедленно протереть мягкой тканью. Удалять пыль с поверхности, облицованной специальными пленками, следует сухой мягкой тканью.
4. Зеркала и стекла рекомендуется чистить любыми средствами, предназначенными для этих целей.
5. В мебели, имеющей крепление болтами, винтами, шурупами, при ослаблении соединений, необходимо периодически подтягивать все крепёжные элементы.
6. От новой мебели может исходить естественный запах материалов, из которых она изготовлена. Запах может сохраняться в течении 3-4 недель с момента сборки. Для снижения интенсивности запаха рекомендуется протирать поверхности тканью, смоченной мягким моющим средством, вытирать чистой сухой тканью и проветривать помещение. Данные действия необходимо повторять 3 раза в день.

При правильной эксплуатации изделия срок службы составляет 10 лет.

Внимание!

В случае обнаружения производственных дефектов обратитесь к продавцу с гарантийным талоном, заполненным по месту приобретения изделия.

Гарантийный талон выписывается отдельным документом и заполняется продавцом на момент продажи изделия.

К сведению покупателя

Предприятие оставляет за собой право вносить изменения в конструктивные элементы мебели на основе внедрения передовых технологий, улучшающих качество выпускаемой продукции.



Россия
ООО "Мебельная фабрика "КОМПАСС"
г. Севастополь, пр. Генерала Острякова, 15А



ИНСТРУКЦИЯ ПО СБОРКЕ И ЭКСПЛУАТАЦИИ

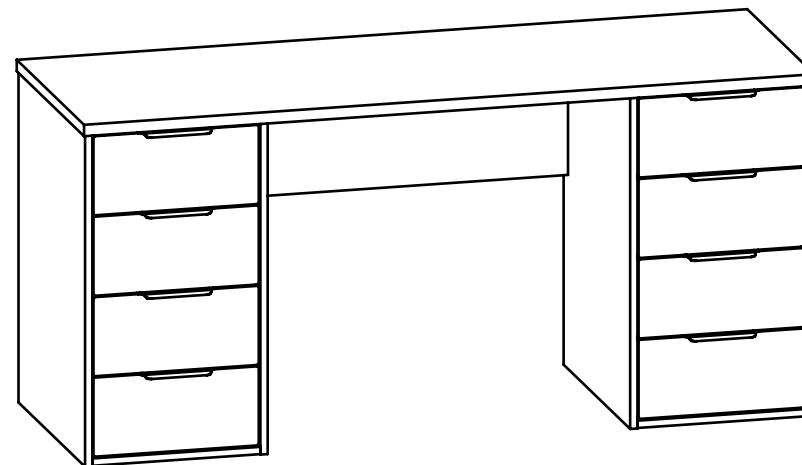

Мебель бытовая Стол С-403

Габаритные размеры в мм,
1600x550x760

(длина; ширина; высота)

ГОСТ 19917-2014
ГОСТ 16371-2014

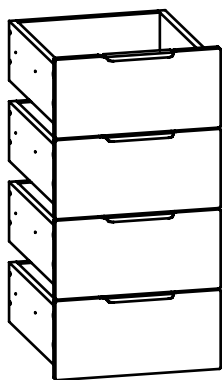
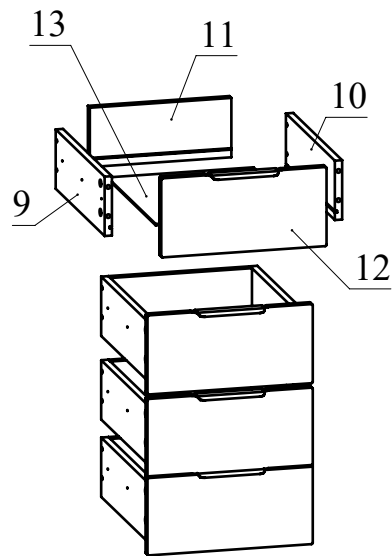
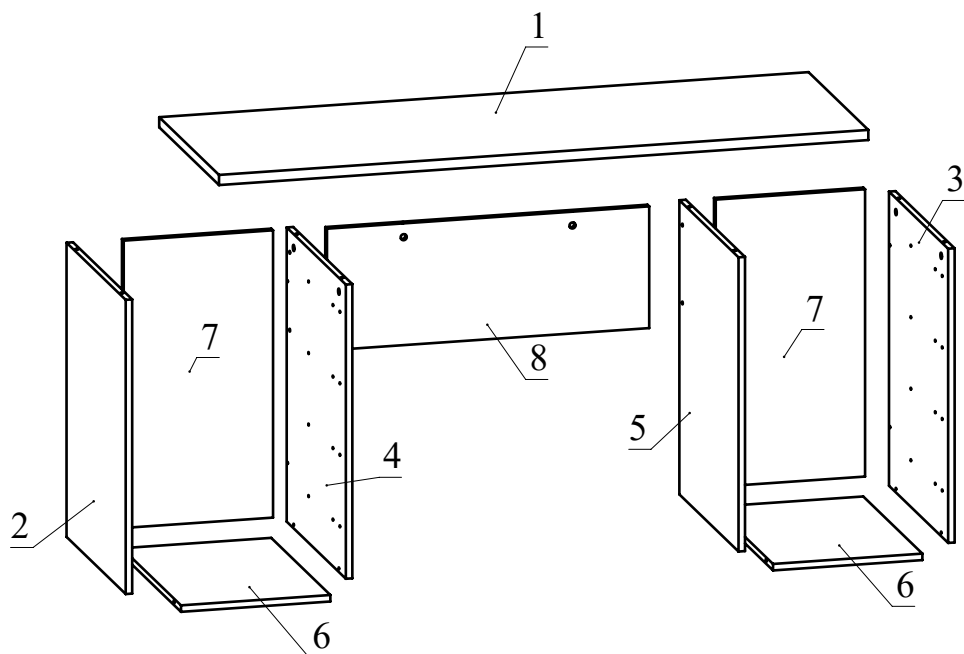

Рекомендованный порядок сборки

1. Вкрутите шпильки минификсов в детали 1, 2, 3, 4, 5, 12 (Рис. 1).
2. Вставьте головки минификсов в детали 2, 3, 4, 5, 6, 7, 8, 9, 10 (Рис. 2).
3. Отсоедините от основания телескопических направляющих внутренние планки, отогнув пластиковый рычажок фиксатора (Рис. 3). Основания телескопических направляющих закрепите на деталях 2, 3, 4, 5 винтами М5х8 (Рис. 4). **!!!** Приложите телескопическую часть отверстиями к отверстиям на боковине так, чтобы они были отцентрованы относительно друг друга. Вкрутите винты М5х8 с помощью **шуруповерта**, приложив немного усилий. **Внимание:** винт М5х8 должен заходить в натягом для максимально плотной фиксации телескопических направляющих.
4. В торцы деталей 2, 3, 4, 5 вбейте опоры гвозди.
5. С помощью шурупов 3,5х16 закрепите ручки на деталях 12 (Рис. 5).
6. Соберите тумбы стола. Установите детали 6, 7 между деталями 2 и 4 (3 и 5), затягивая головки минификсов конфирматным ключом по часовой стрелке до упора (Рис. 6). При сборке обратите внимание, что в деталях 4 и 5 есть сквозные отверстия для крепления детали 8.
7. Установите деталь 8 между деталями 4 и 5 и закрепите при помощи конфирматов (Рис. 7).
8. Установите деталь 1 на детали 2, 3, 4, 5, 8 и затяните головки минификсов (Рис. 8).
9. Соберите ящик. Для этого соедините детали 9 и 10 с деталью 11 при помощи конфирматов. Вставьте дно ящика 13 из ДВП в пазы деталей 9, 10, 11. Соедините фасад ящика с полученной конструкцией и затяните головки минификсов (Рис. 9).
10. Закрепите внутренние планки направляющих на деталях 9 и 10 шурупами 3,5х16 (Рис. 10).
При необходимости регулировки ящика выкрутите шурупы из круглых отверстий и перекрутите в овальные (продольные и вертикальные регулировочные отверстия). Не затягивая до конца шурупы, сместите ответную планку вверх-вниз. Затяните шурупы до конца.
11. Вставьте заглушки минификсов и конфирматов.
12. Установите ящики в корпус стола (Рис. 11).

Если Вы не уверены или сомневаетесь в сборке изделия самостоятельно, мы рекомендуем воспользоваться услугами профессионального сборщика мебели во избежание порчи компонентов изделия.



Рис.9



Рис.10

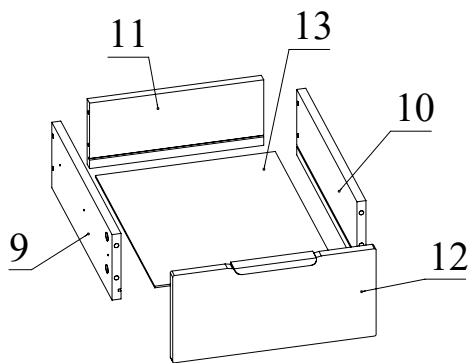

Монтаж
телескопических
направляющих - видео

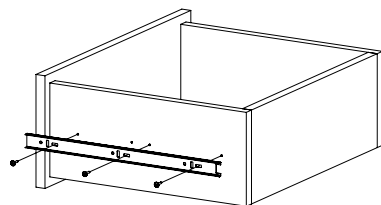

Рис.11

Ведомость деталей

№	Ширина	Длина	Кол.
1	550	1600	1
2	544	725	1
3	544	725	1
4	544	725	1
5	544	725	1
6	544	368	2
7	368	708	2
8	300	794	1
9	130	400	8
10	130	400	8
11	130	310	8
12	173	362	8
13	394	320	8

Ведомость комплектующих

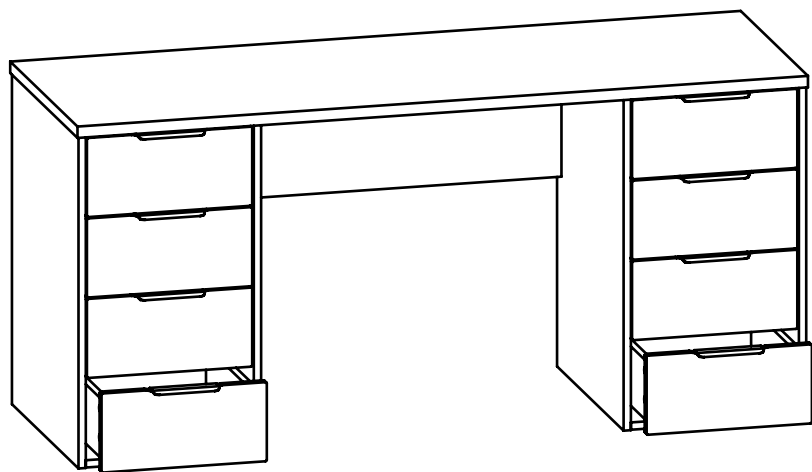
№	Рис.	Наименование	Кол.
1		Телескопические направляющие 400мм, комплект	8
2		Винт М5х8	48
3		Шуруп 3,5х16	64
4		Головка минификса	58
5		Заглушка минификса	58
6		Конфирмат 7х50	36
7		Заглушка конфирматная	36
8		Шпилька минификса	58
9		Опора гвоздь	8
10		Ключ конфирматный	1
11		Ручка профильная	8

Шпилька минификса



Рис.1



Рис.7

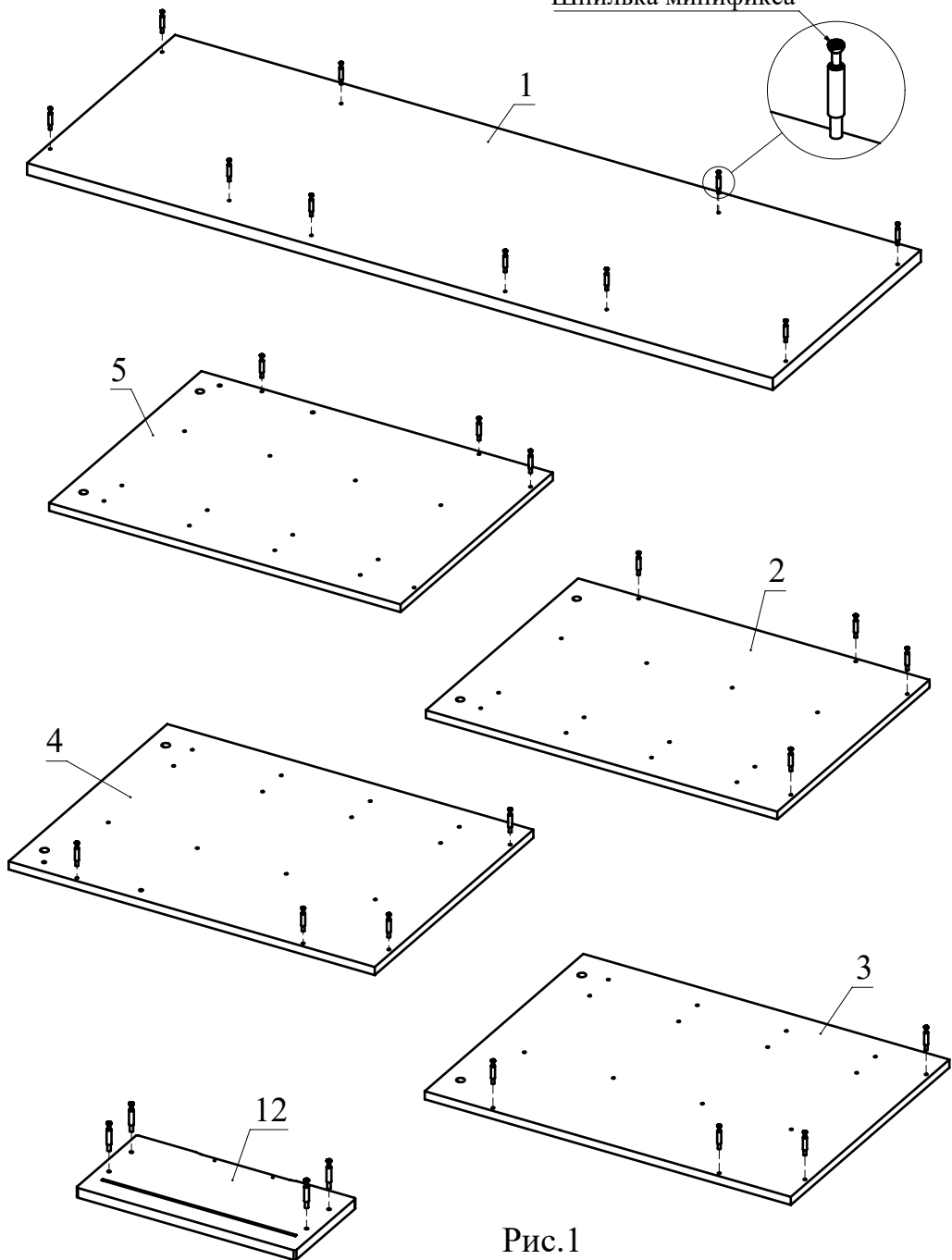

Рис.8

Разобрать направляющую:

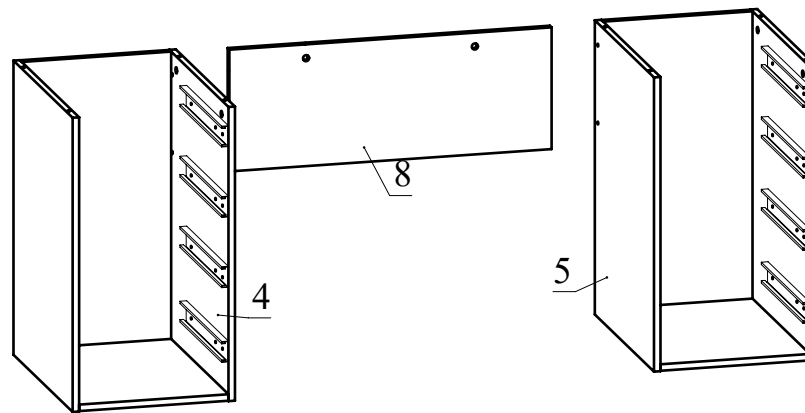
Надавить на рычажок и удерживать

затем вытянуть

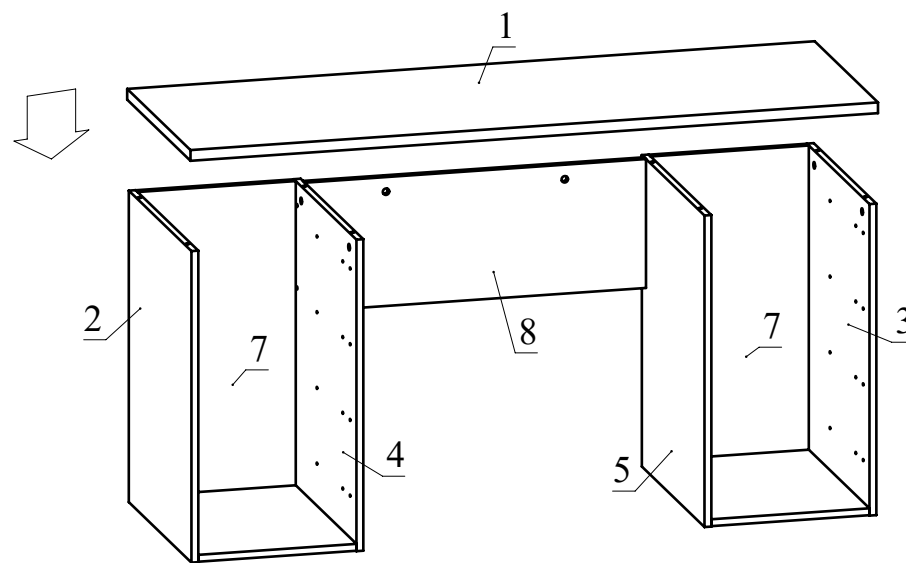
Стрелочка должна указывать на отверстие в торце детали



Рис.2

Рис.3



Рис.4

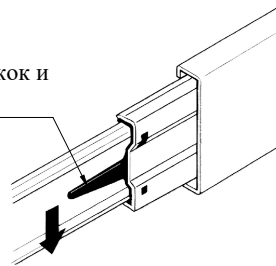
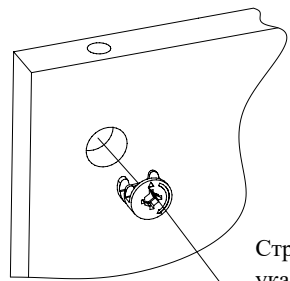

Рис.5

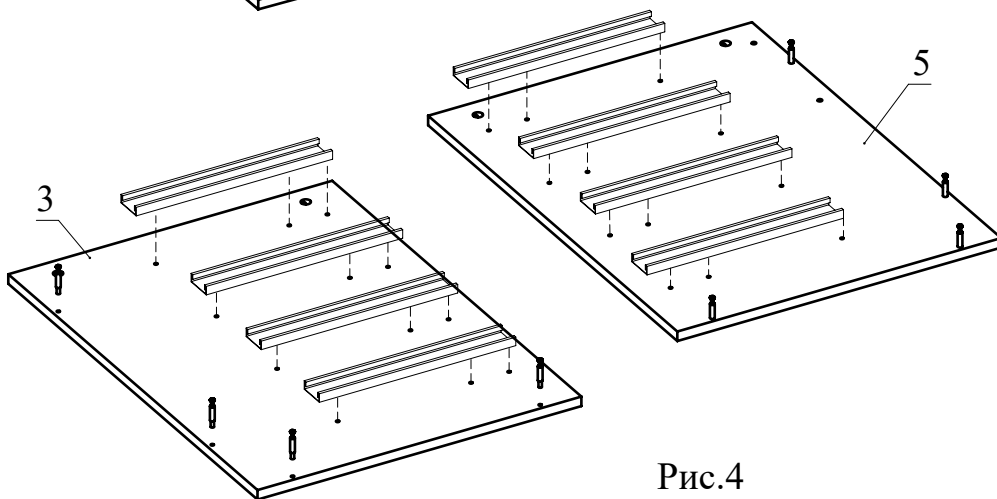
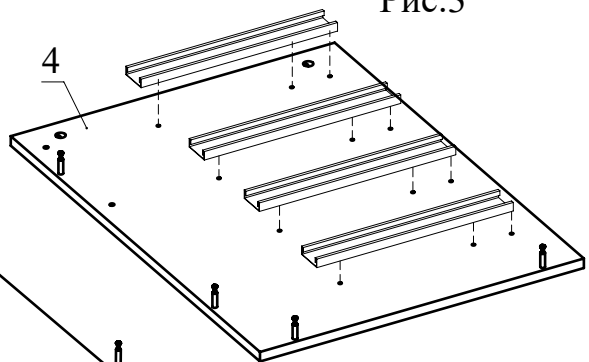
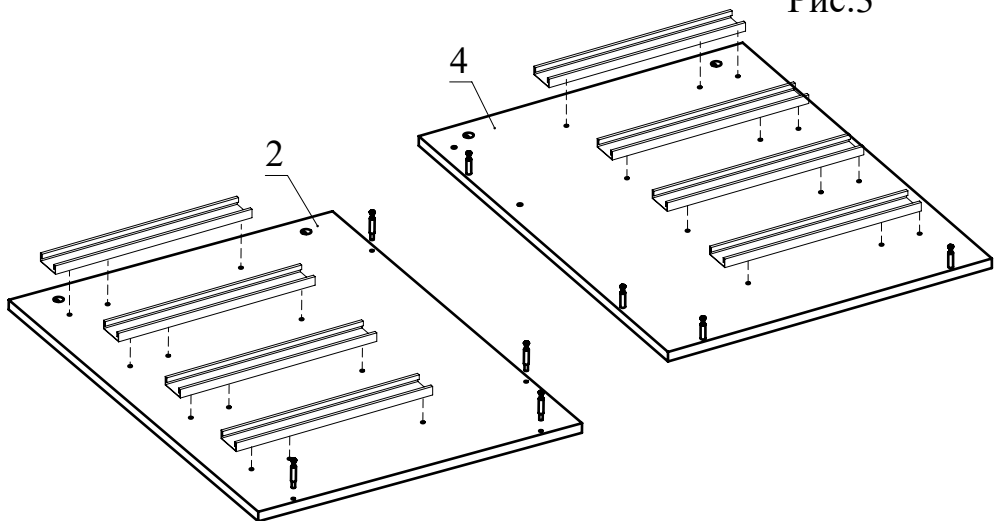
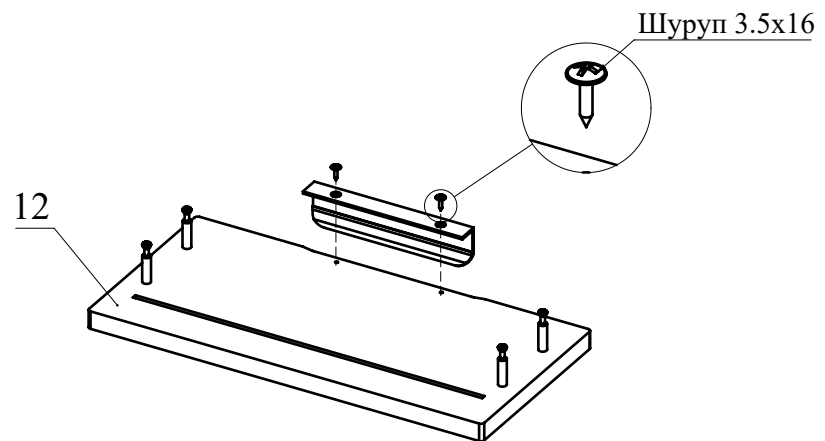
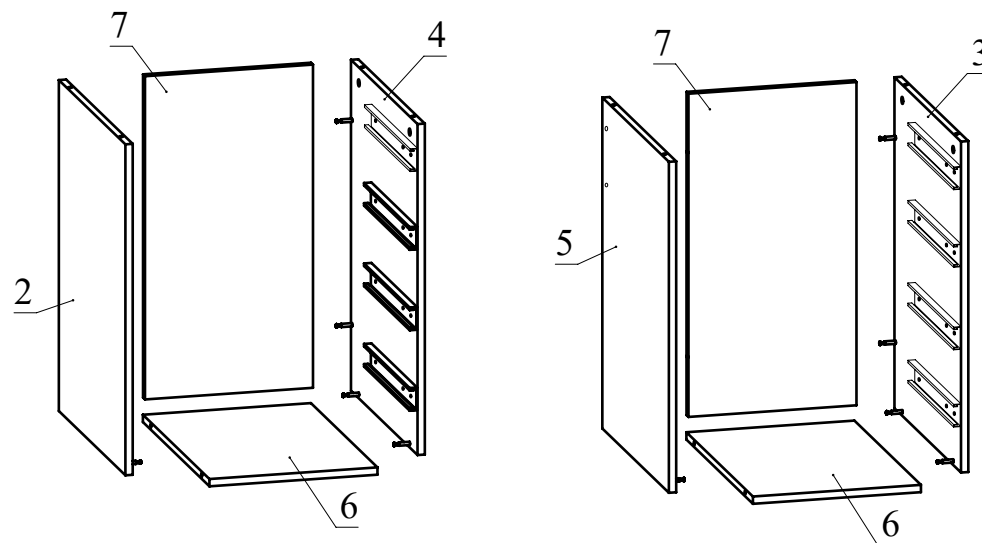

Рис.6