

Рекомендации по эксплуатации

1. Мебель рекомендуется эксплуатировать в проветриваемом, сухом помещении с температурой воздуха не ниже 10С и относительной влажностью не более 70%.
2. Мебель, транспортируемую в условиях минусовой температуры, при установке в помещении следует немедленно протереть сухой мягкой тканью как снаружи, так и внутри.
3. Мебель должна быть защищена от прямого попадания солнечных лучей, не должна размещаться вблизи отопительных приборов, сырых и холодных стен. Поверхность деталей мебели оберегать от попадания влаги, щелочей, ацетона, спирта и кислот, а также от механических повреждений. На поверхность мебели не следует ставить горячие предметы. При случайном попадании жидкости мебель немедленно протереть мягкой тканью. Удалять пыль с поверхности, облицованной специальными пленками, следует сухой мягкой тканью.
4. Зеркала и стекла рекомендуется чистить любыми средствами, предназначенными для этих целей.
5. В мебели, имеющей крепление болтами, винтами, шурупами, при ослаблении соединений, необходимо периодически подтягивать все крепёжные элементы.
6. От новой мебели может исходить естественный запах материалов, из которых она изготовлена. Запах может сохраняться в течении 3-4 недель с момента сборки. Для снижения интенсивности запаха рекомендуется протирать поверхности тканью, смоченной мягким моющим средством, вытирать чистой сухой тканью и проветривать помещение. Данные действия необходимо повторять 3 раза в день.

При правильной эксплуатации изделия срок службы составляет 10 лет.

Внимание!

В случае обнаружения производственных дефектов обратитесь к продавцу с гарантийным талоном, заполненным по месту приобретения изделия. Гарантийный талон выписывается отдельным документом и заполняется продавцом на момент продажи изделия.

К сведению покупателя

Предприятие оставляет за собой право вносить изменения в конструктивные элементы мебели на основе внедрения передовых технологий, улучшающих качество выпускаемой продукции.



Россия
ООО "Мебельная фабрика "КОМПАСС"
г. Севастополь, пр. Генерала Острякова, 15А



ИНСТРУКЦИЯ ПО СБОРКЕ И ЭКСПЛУАТАЦИИ

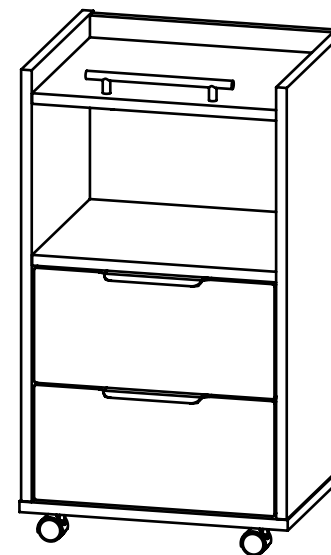

Мебель бытовая "Эконом-стандарт" Тумба комбинированная К-30

Габаритные размеры в мм,
400x350x720

(длина; ширина; высота)

ГОСТ 19917-2014
ГОСТ 16371-2014

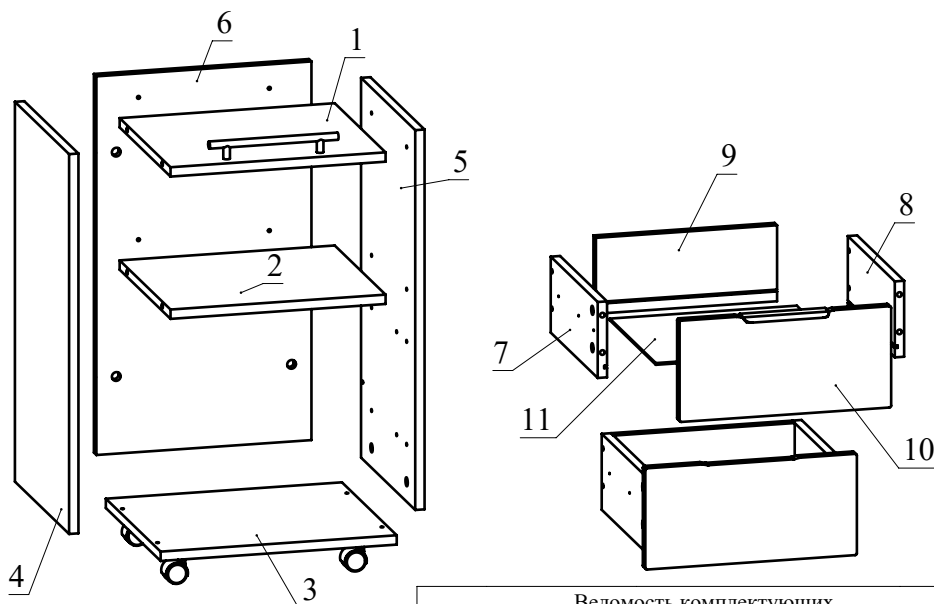

Ведомость деталей			
№	Ширина	Длина	Кол.
1	325	368	1
2	325	368	1
3	350	404	1
4	346	650	1
5	346	650	1
6	368	648	1
7	130	300	2
8	130	300	2
9	130	310	2
10	173	362	2
11	294	320	2

Ведомость комплектующих			
№	Рис.	Наименование	Кол.
1		Заглушка-пробка d5	2
2		Телескопические направляющие 300мм, комплект	2
3		Ручка R 3010/160 BL	1
4		Шпилька минификса	28
5		Головка минификса	28
6		Заглушка минификса	28
7		Конфирмат 7x50	8
8		Заглушка конфирматная	8
9		Шуруп 3x12	4
10		Ручка профильная	2
11		Шуруп 3,5x16	28
12		Винт М5x8	12
13		Колесо резиновое d40	4
14		Ключ конфирматный	1

Рекомендованный порядок сборки.

1. Вкрутите шпильки минификсов в детали 3, 4, 5, 6, 10 и фасады ящиков (Рис. 1).
2. Вставьте головки минификсов в детали 1, 2, 4, 5, 6, 7, 8 (Рис. 2).
3. Отсоедините от основания телескопических направляющих внутренние планки, отогнув пластиковый рычажок фиксатора (Рис. 3). Основания телескопических направляющих закрепите на деталях 4, 5 винтами М5х8 (Рис. 4). **!!!** Приложите телескопическую часть отверстиями к отверстиям на боковине тумбы так, чтобы они были отцентрованы относительно друг друга. Вкрутите винты М5х8 с помощью **шуруповерта**, приложив немного усилий. **Внимание:** винт М5х8 должен заходить с натягом для максимально плотной фиксации телескопических направляющих.
4. При помощи шурупов 3,5х16 прикрутите колёса резиновые к детали 3 (Рис. 5).
5. Установите детали 1 и 2 на деталь 6 и затяните головки минификсов по часовой стрелке до упора (Рис. 6).
6. Соберите сборку согласно схемы, затягивая головки минификсов конфирматным ключом по часовой стрелке до упора (Рис. 7).
7. Установите ручки профильные на фасады ящиков и закрепите их при помощи шурупов 3х12 (Рис. 8).
8. Соберите ящик. Для этого соедините детали 7 и 8 с деталью 9 при помощи конфирматов. Вставьте дно ящика 11 из ДВП в пазы деталей 7, 8, 9. Соедините фасад 10 с полученной конструкцией и затяните головки минификсов (Рис. 9).
9. Закрепите внутренние планки направляющих на деталях 7 и 8 шурупами 3, 5х16 (Рис. 10).
При необходимости регулировки ящика выкрутите шурупы из круглых отверстий и перекрутите в овальные (продольные и вертикальные регулировочные отверстия). Не затягивая до конца шурупы, сместите ответную планку вверх-вниз. Затяните шурупы до конца.
10. Закрепите на детали 1 ручку (Рис. 11). *Если в установке ручки нет необходимости, заглушите неиспользуемые сквозные отверстия в детали 1 с помощью заглушек-пробок 5мм.
11. Вставьте заглушки минификсов и конфирматов.
12. Установите ящики в корпус тумбы (Рис. 11).

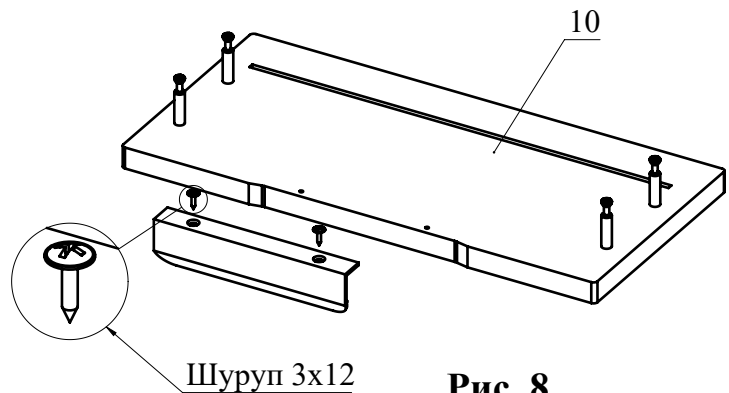

Шуруп 3x12

Рис. 8



Монтаж телескопических направляющих - видео

Если в установке ручки нет необходимости, заглушите неиспользуемые отверстия в детали 1 с помощью заглушек-пробок 5мм.



Рис. 9



Рис. 11

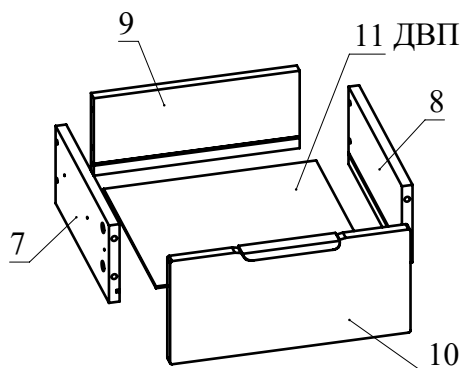

Рис. 10

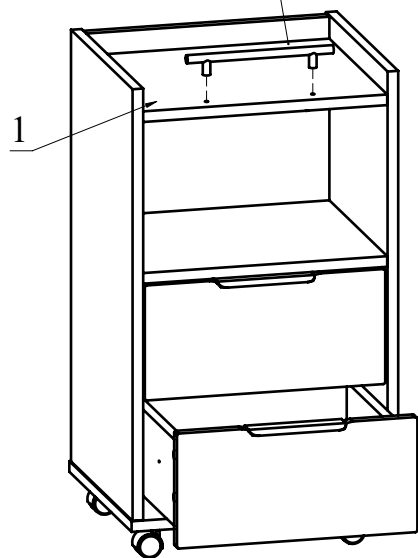

Шпилька минификса

Рис. 1

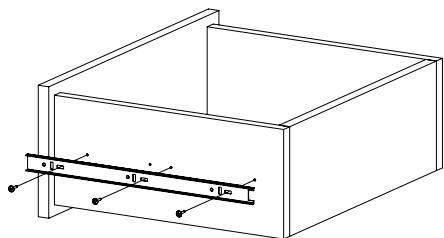
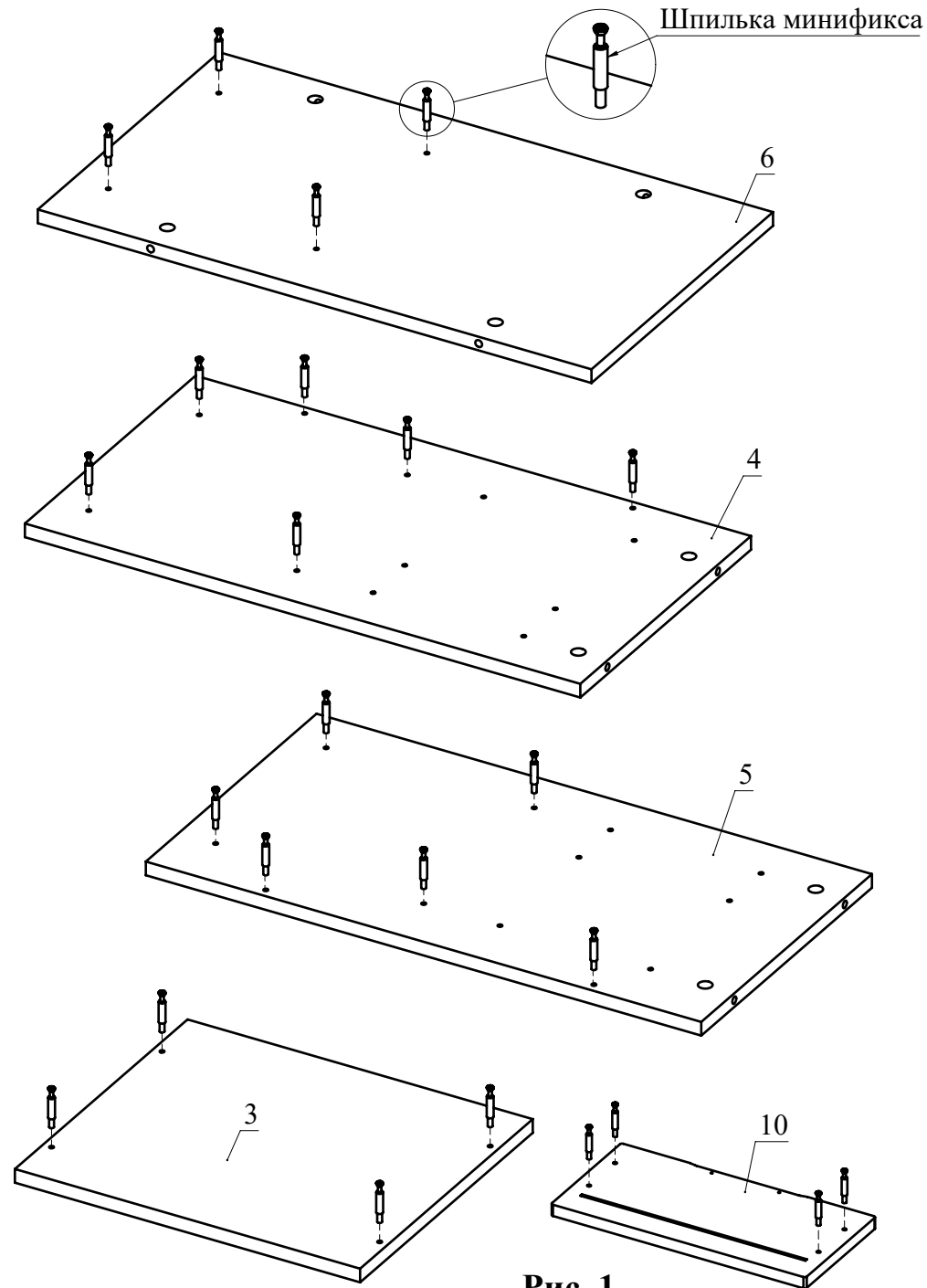
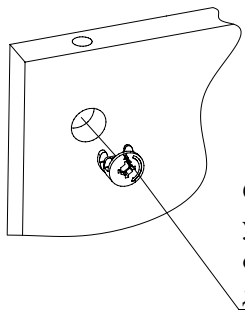

Стрелочка должна указывать на отверстие в торце детали

Рис. 2

разобрать направляющую:

Надавить на рычажок и удерживать

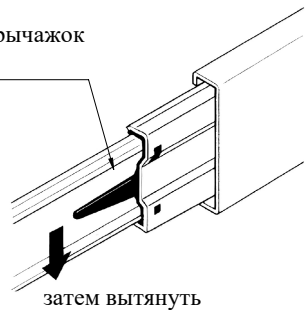

затем вытянуть

Рис. 3



Рис. 4



Рис. 5

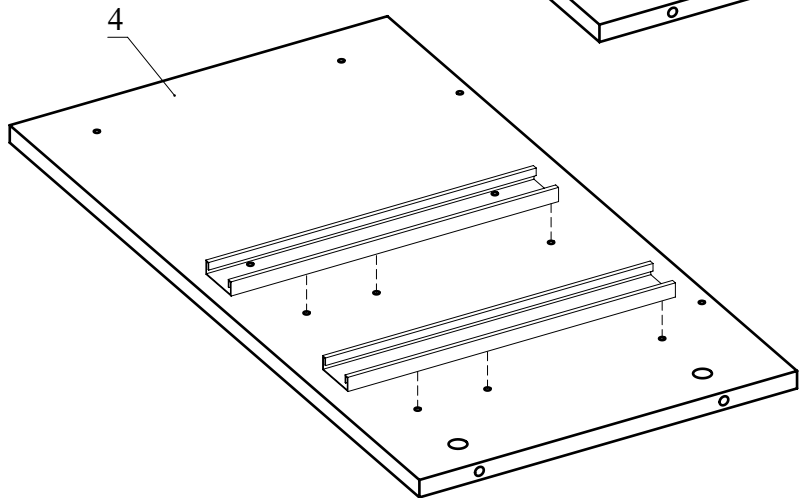
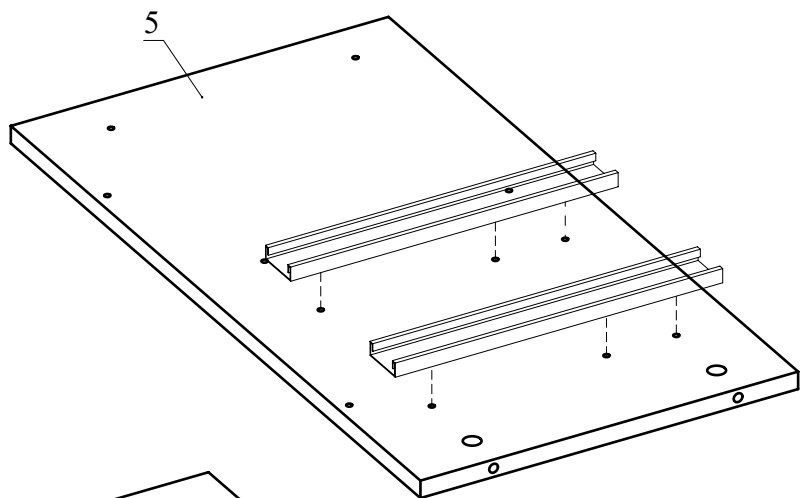

Рис. 6

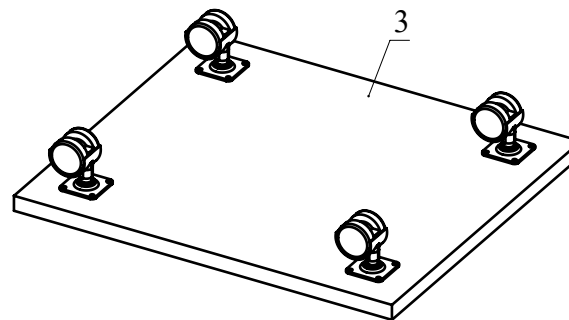
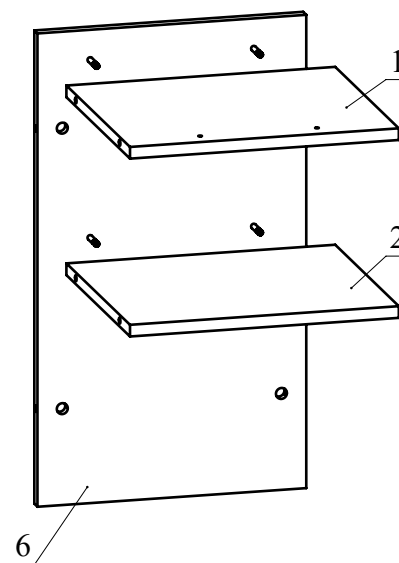
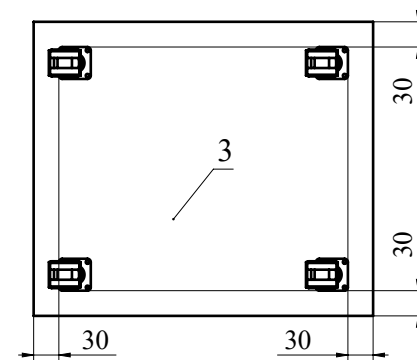
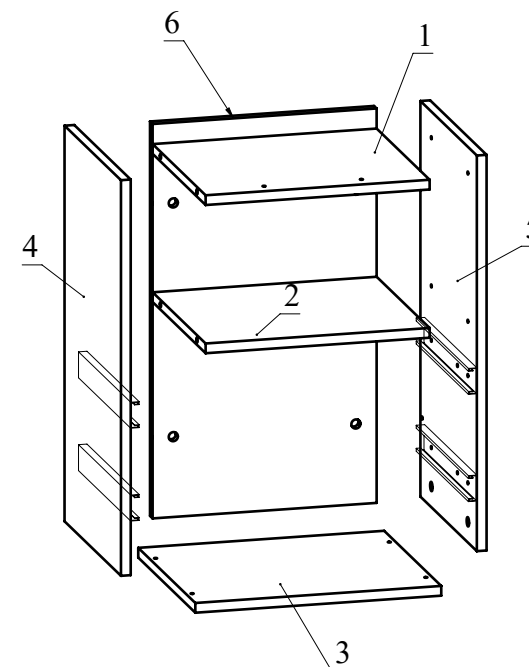

Рис. 7