

Рекомендации по эксплуатации

1. Мебель рекомендуется эксплуатировать в проветриваемом, сухом помещении с температурой воздуха не ниже 10С и относительной влажностью не более 70%.
2. Мебель, транспортируемую в условиях минусовой температуры, при установке в помещении следует немедленно протереть сухой мягкой тканью как снаружи, так и внутри.
3. Мебель должна быть защищена от прямого попадания солнечных лучей, не должна размещаться вблизи отопительных приборов, сырых и холодных стен. Поверхность деталей мебели оберегать от попадания влаги, щелочей, ацетона, спирта и кислот, а также от механических повреждений. На поверхность мебели не следует ставить горячие предметы. При случайном попадании жидкости мебель немедленно протереть мягкой тканью. Удалять пыль с поверхности, облицованной специальными пленками, следует сухой мягкой тканью.
4. Зеркала и стекла рекомендуется чистить любыми средствами, предназначенными для этих целей.
5. В мебели, имеющей крепление болтами, винтами, шурупами, при ослаблении соединений, необходимо периодически подтягивать все крепёжные элементы.

При правильной эксплуатации изделия срок службы составляет 10 лет.

Внимание!

В случае обнаружения производственных дефектов обратитесь к продавцу с гарантийным талоном, заполненным по месту приобретения изделия. Гарантийный талон выписывается отдельным документом и заполняется продавцом на момент продажи изделия.

К сведению покупателя

Предприятие оставляет за собой право вносить изменения в конструктивные элементы мебели на основе внедрения передовых технологий, улучшающих качество выпускаемой продукции.

ИНСТРУКЦИЯ ПО СБОРКЕ И ЭКСПЛУАТАЦИИ

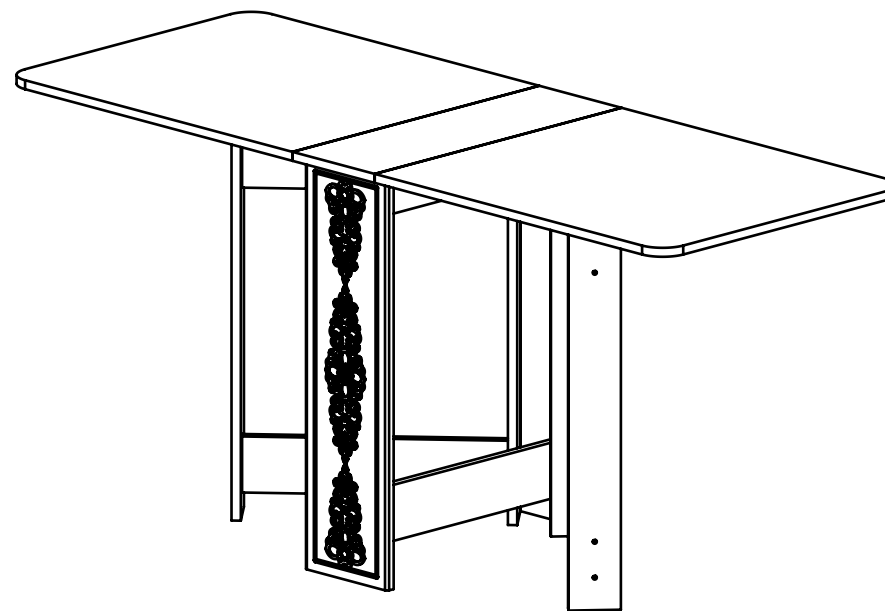

Стол CM-04

Габаритные размеры в мм,
600x200-1600x750
(длина; ширина; высота)
ГОСТ 16371-2014

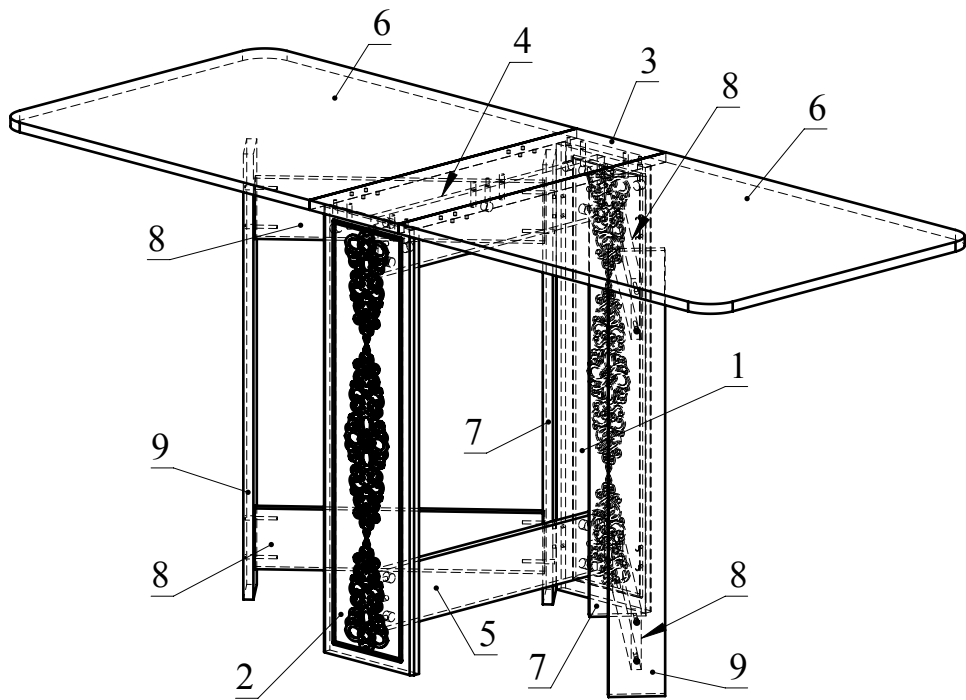

Ведомость комплектующих			
№	Рис.	Наименование	Кол
1		Петля карточная 50x36	8
2		Винт М5х10,5	32
3		Подпятник (гвоздь)	6
4		Конфирматный ключ	1
5		Шпилька минификса	13
6		Головка минификса	13
7		Заглушка минификса	9
8		Конфирмат 7x50	16
9		Шкант	10

Ведомость деталей				
№	Наименование	Ш.	Д.	Кол
1	Боковина	200	734	1
2	Боковина	200	734	1
3	Столешница	600	200	1
4	Царга	100	508	1
5	Царга	100	508	1
6	Столешница	600	700	2
7	Планка	90	724	2
8	Планка	100	460	4
9	Планка	90	734	2

Рекомендованный порядок сборки

1. Вставьте головки минификсов и шканты в детали 1, 2, 4 и 5 (Рис. 1).
2. Вкрутите шпильки минификсов в деталь 1, 2, 3 (Рис. 2).
3. Стяните между собой детали 1, 2, 4, 5, затянув головки минификсов конфирматным ключом по часовой стрелке до упора (Рис. 3).
4. Найдите подходящую горизонтальную поверхность для размещения на ней деталей 3, 6 (Рис. 4). Установите петли карточные с помощью винтов М5х10,5.
5. Установите полученную ранее сборку (п.3) на детали 3 и 6 и зафиксируйте, затянув головки минификсов конфирматным ключом по часовой стрелке до упора (Рис. 5).
6. Соедините между собой детали 7, 8, 9 при помощи конфирматов (Рис. 6).
7. Совместите готовые сборки (Рис. 7) и установите карточные петли с помощью винтов М5х10,5.
8. Вставьте подпятники в боковины 1, 2 и планки 9.

