

Рекомендации по эксплуатации

1. Мебель рекомендуется эксплуатировать в проветриваемом, сухом помещении с температурой воздуха не ниже 10С и относительной влажностью не более 70%.
2. Мебель, транспортируемую в условиях минусовой температуры, при установке в помещении следует немедленно протереть сухой мягкой тканью как снаружи, так и внутри.
3. Мебель должна быть защищена от прямого попадания солнечных лучей, не должна размещаться вблизи отопительных приборов, сырых и холодных стен. Поверхность деталей мебели оберегать от попадания влаги, щелочей, ацетона, спирта и кислот, а также от механических повреждений. На поверхность мебели не следует ставить горячие предметы. При случайном попадании жидкости мебель немедленно протереть мягкой тканью. Удалять пыль с поверхности, облицованной специальными пленками, следует сухой мягкой тканью.
4. Зеркала и стекла рекомендуется чистить любыми средствами, предназначенными для этих целей.
5. В мебели, имеющей крепление болтами, винтами, шурупами, при ослаблении соединений, необходимо периодически подтягивать все крепёжные элементы.

При правильной эксплуатации изделия срок службы составляет 10 лет.

Внимание!

В случае обнаружения производственных дефектов обратитесь к продавцу с гарантийным талоном, заполненным по месту приобретения изделия. Гарантийный талон выписывается отдельным документом и заполняется продавцом на момент продажи изделия.

К сведению покупателя

Предприятие оставляет за собой право вносить изменения в конструктивные элементы мебели на основе внедрения передовых технологий, улучшающих качество выпускаемой продукции.

ИНСТРУКЦИЯ ПО СБОРКЕ И ЭКСПЛУАТАЦИИ

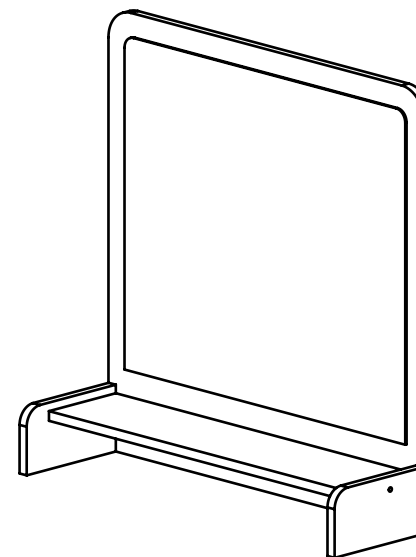

Мебель бытовая "Эконом-стандарт" Полка ТН-1

Габаритные размеры в мм,
708x216x729

(длина; ширина; высота)

ГОСТ 19917-2014
ГОСТ 16371-2014

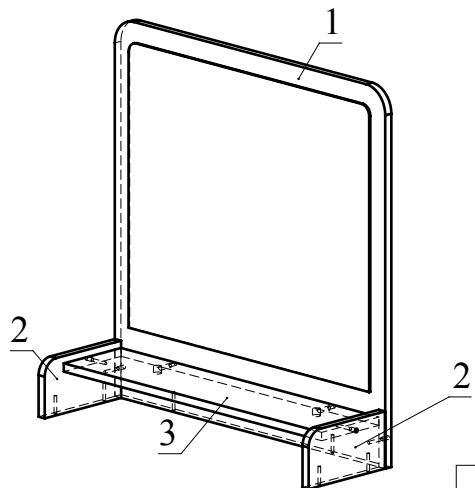

Ведомость комплектующих			
№	Рис.	Наименование	Кол.
1		Конфирмат 7x50	10
2		Заглушка конфирматная	10
3		Ключ конфирматный	1
4		Шпилька минификса	2
5		Головка минификса	2
6		Заглушка минификса	2

Ведомость деталей			
№	Ширина	Длина	Кол.
1	708	729	1
2	110	200	2
3	150	675	1

Рекомендованный порядок сборки изделия

1. Вкрутите шпильки минификсов в деталь 1 (Рис. 1). Вставьте головки минификсов в соответствующие плоскостные отверстия детали 3 (Рис. 2).
 2. Соедините детали 2 и 3 с помощью кофирматов (Рис. 3). Установите полученную сборку на деталь 1 и зафиксируйте, повернув конфирматным ключом головки минификсов по часовой стрелке до упора. Соедините при помощи конфирматов детали 2 с деталью 1 (Рис. 4).

Если изделие ТН-1 будет использовано в качестве надстройки стола туалетного ТС-15, то для установки необходимо досверлить имеющиеся 6 глухих отверстий $\varnothing 7$ мм в предварительно снятой детали 1 стола туалетного ТС-15.

Затем изделие ТН-1 установить на столе и закрепить детали 1, 2 к детали 1 стола туалетного ТС-15 при помощи конфирматов (Рис. 5).



Рис. 1



Рис. 2

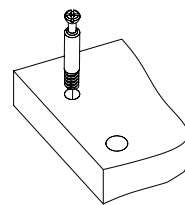

Рис. 3

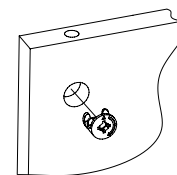

Рис. 4

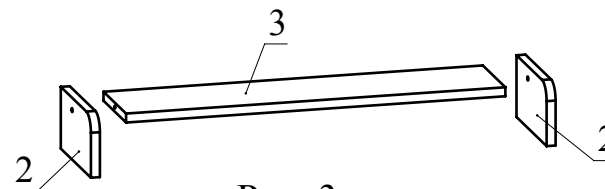
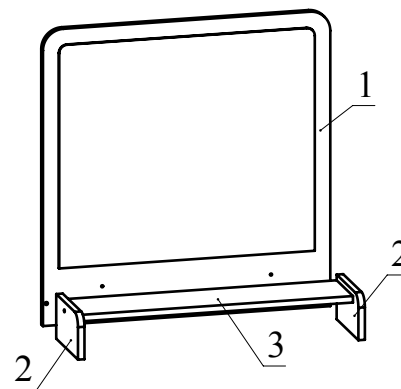
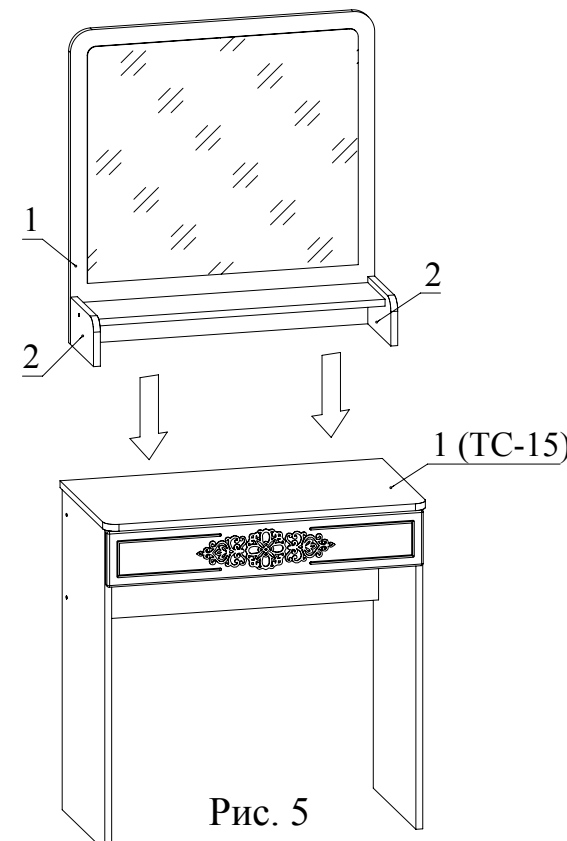

Рис. 5