

Рекомендации по эксплуатации

1. Мебель рекомендуется эксплуатировать в проветриваемом, сухом помещении с температурой воздуха не ниже 10С и относительной влажностью не более 70%.
2. Мебель, транспортируемую в условиях минусовой температуры, при установке в помещении следует немедленно протереть сухой мягкой тканью как снаружи, так и внутри.
3. Мебель должна быть защищена от прямого попадания солнечных лучей, не должна размещаться вблизи отопительных приборов, сырых и холодных стен. Поверхность деталей мебели оберегать от попадания влаги, щелочей, ацетона, спирта и кислот, а также от механических повреждений. На поверхность мебели не следует ставить горячие предметы. При случайном попадании жидкости мебель немедленно протереть мягкой тканью. Удалять пыль с поверхности, облицованной специальными пленками, следует сухой мягкой тканью.
4. Зеркала и стекла рекомендуется чистить любыми средствами, предназначенными для этих целей.
5. В мебели, имеющей крепление болтами, винтами, шурупами, при ослаблении соединений, необходимо периодически подтягивать все крепёжные элементы.
6. От новой мебели может исходить естественный запах материалов, из которых она изготовлена. Запах может сохраняться в течении 3-4 недель с момента сборки. Для снижения интенсивности запаха рекомендуется протирать поверхности тканью, смоченной мягким моющим средством, вытирать чистой сухой тканью и проветривать помещение. Данные действия необходимо повторять 3 раза в день.

При правильной эксплуатации изделия срок службы составляет 10 лет.

Внимание!

В случае обнаружения производственных дефектов обратитесь к продавцу с гарантийным талоном, заполненным по месту приобретения изделия. Гарантийный талон выписывается отдельным документом и заполняется продавцом на момент продажи изделия.

К сведению покупателя

Предприятие оставляет за собой право вносить изменения в конструктивные элементы мебели на основе внедрения передовых технологий, улучшающих качество выпускаемой продукции.



Россия
ООО "Мебельная фабрика "КОМПАСС"
г. Севастополь, пр. Генерала Острякова, 15А



ИНСТРУКЦИЯ ПО СБОРКЕ И ЭКСПЛУАТАЦИИ

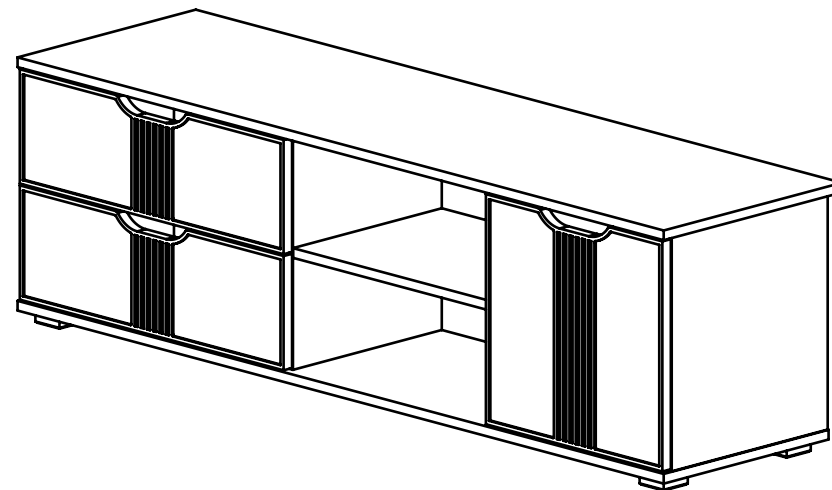

Мебель бытовая "Эмилия"

Тумба ЭЛ-40

Габаритные размеры в мм,
1450x400x437

(длина; ширина; высота)

ГОСТ 19917-2014
ГОСТ 16371-2014

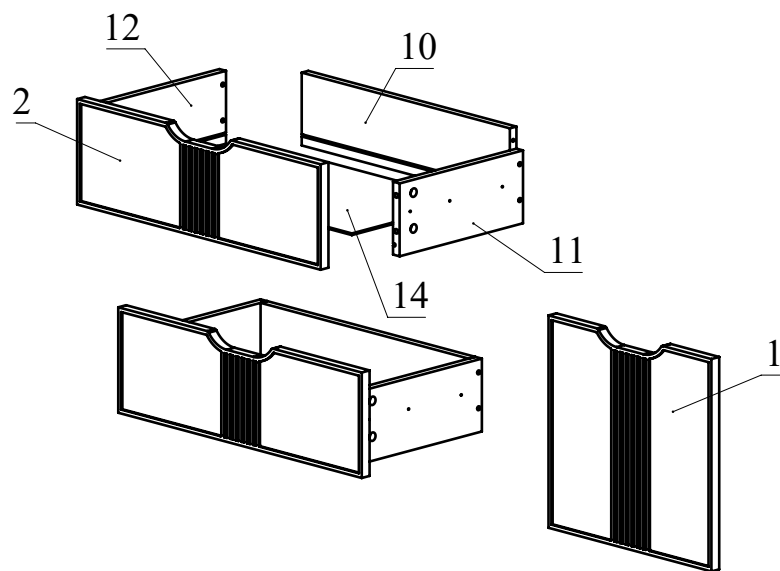
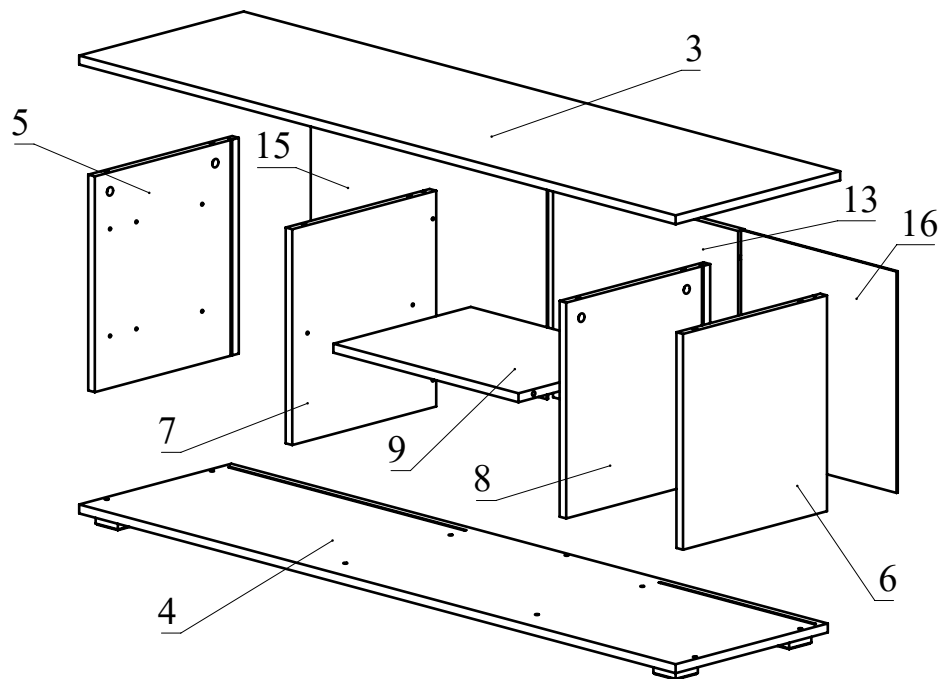

Рекомендованный порядок сборки.

1. Вкрутите шпильки минификсов в детали 2, 3, 7, 8 (Рис. 1).
3. Вставьте головки минификсов в детали 5, 6, 7, 8, 9, 13 (Рис. 2).
4. Отсоедините от основания телескопических направляющих внутренние планки, отогнув пластиковый рычажок фиксатора (Рис. 3). Основания телескопических направляющих закрепите на деталях 5, 7 винтами М5х8 (Рис. 4). Приложите телескопическую часть отверстиями к отверстиям на боковине тумбы так, чтобы они были отцентрованы относительно друг друга. Вкрутите винты М5х8 с помощью **шуруповерта**, приложив немного усилий. **Внимание:** винт М5х8 должен заходить с натягом для максимально плотной фиксации телескопических направляющих.
5. На детали 1 закрепите петли накладные с помощью шурупов 3,5х16 (Рис. 5).
6. Соберите сборку согласно схемы, стягивая детали 9, 13 с деталями 7, 8 (Рис. 6).
7. Присоедините деталь 3, к деталям 5,7,8,6 согласно схемы (Рис.7).
8. В пазы деталей 5, 7, 8, 6, 3 установите задние стенки 15, 16 из ДВП. Установите деталь 4 на детали 5, 7, 8, 6 и зафиксируйте, затянув их при помощи конфирматов (Рис. 8).
9. Прикрутите при помощи шурупов 3,5х16 опоры к детали 4 (Рис. 9).
10. Соберите ящик. Для этого соедините детали 12 и 11 с деталью 10 при помощи конфирматов. Вставьте дно ящика 14 из ДВП в пазы деталей 12, 11, 10. Соедините фасад ящика с полученной конструкцией и затяните головки минификсов (Рис. 10). Закрепите внутренние планки направляющих на деталях 12 и 11 шурупами 3,5х16 (Рис. 11). При необходимости регулировки ящика выкрутите шурупы из круглых отверстий и перекрутите в овальные (продольные и вертикальные регулировочные отверстия). Не затягивая до конца шурупы, сместите ответную планку вверх-вниз. Затяните шурупы до конца.
11. Установите ящики в корпус тумбы (Рис. 12).
12. Установите дверь 1, ответные планки петель закрепите на детали 6 при помощи евровинтов (Рис. 12).
13. Установите заглушки конфирматов и минификсов.
14. Отрегулируйте дверь с помощью регулировочных винтов (Рис.13).



Рис.12



Рис.13

Ведомость деталей			
№	Ширина	Длина	Кол.
1	396	379	1
2	188	592	2
3	400	1450	1
4	370	1450	1
5	350	385	1
6	350	385	1
7	350	385	1
8	350	385	1
9	334	450	1
10	130	506	2
11	130	300	2
12	130	300	2
13	385	450	1
14	294	516	2
15	395	574	1
16	378	395	1

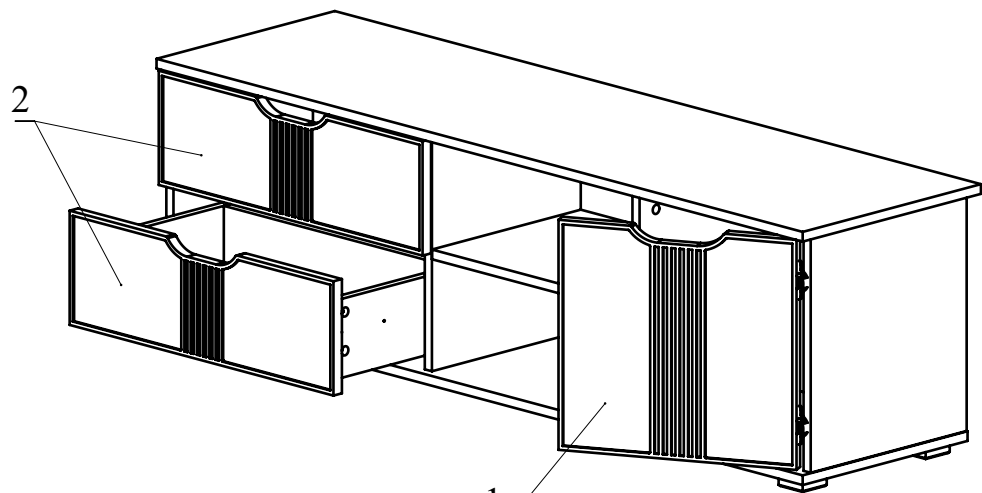
Ведомость комплектующих			
№	Рис.	Наименование	Кол.
1		Петля накладная с газовым амортизатором	2
2		Шуруп 3,5x16	36
3		Евровинт для петли	4
4		Телескопические направляющие 300мм, комплект	2
5		Винт М5x8	12
6		Головка минификса	25
7		Заглушка минификса	25
8		Конфирмат 7x50	17
9		Заглушка конфирматная	17
10		Шпилька минификса	25
11		Опора регулируемая №6	5
12		Ключ конфирматный	1



Рис.1

разобрать направляющую:

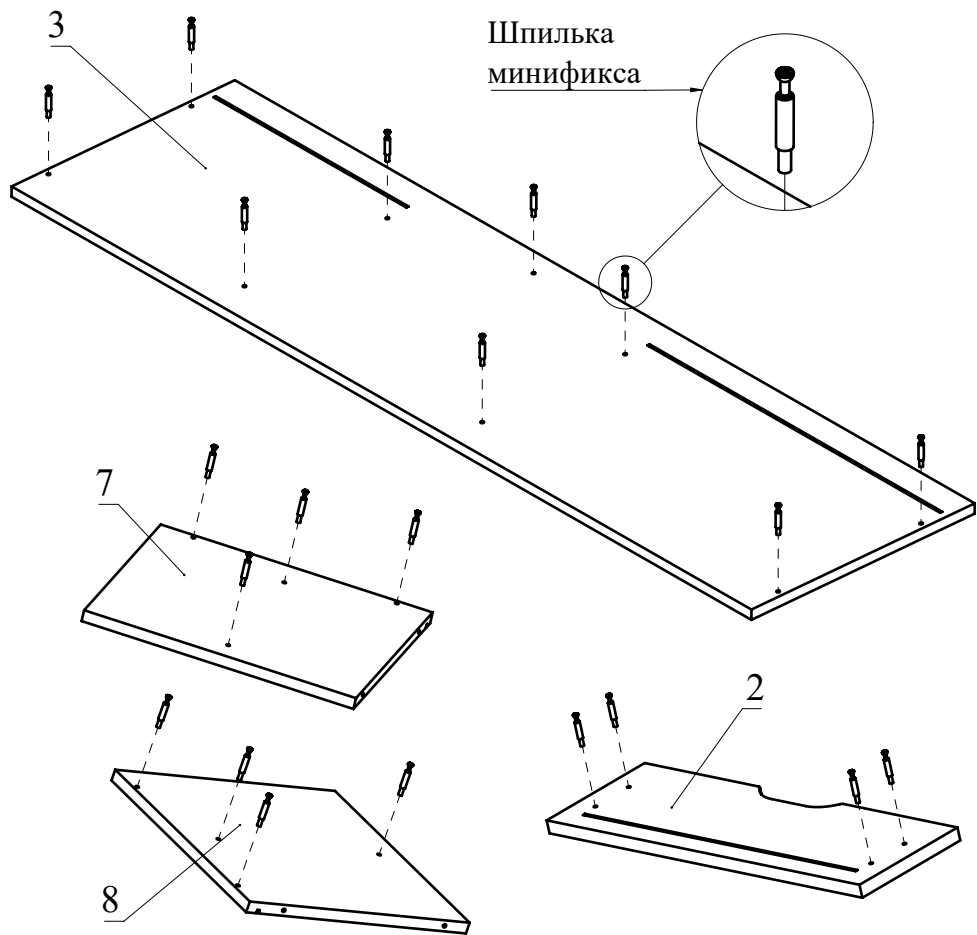

Рис.2

Надавить на рычажок и удерживать

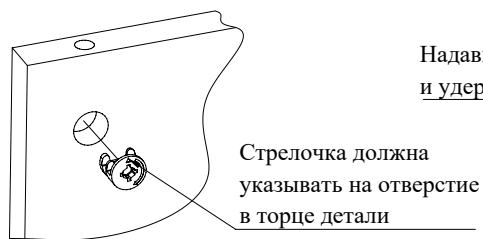
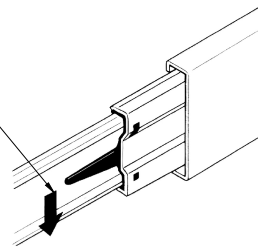

затем вытянуть

Рис.3



Рис.9



Рис.10

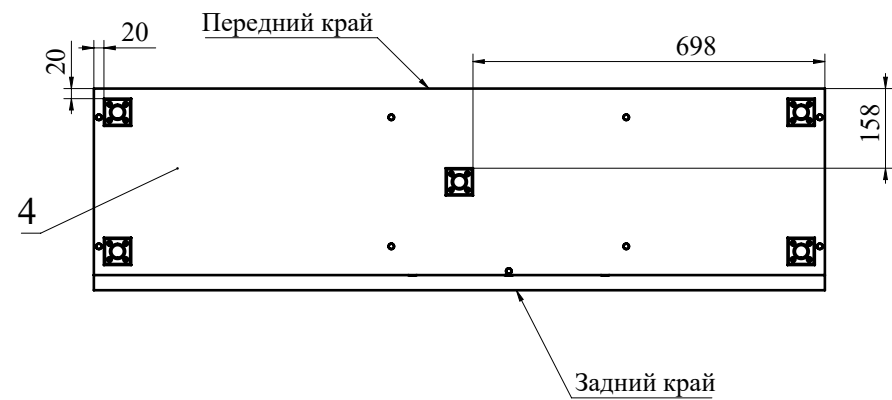

Рис.11

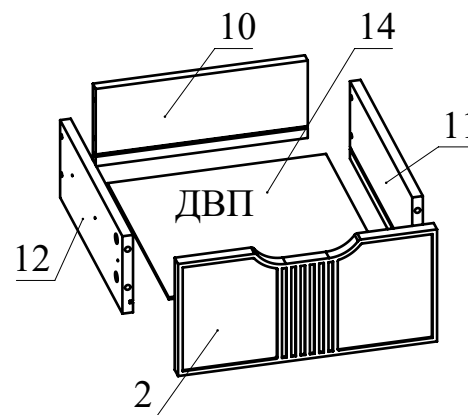

Монтаж телескопических направляющих — видео

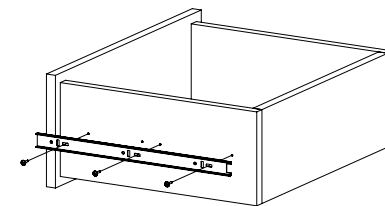

Рис.4



Рис.5

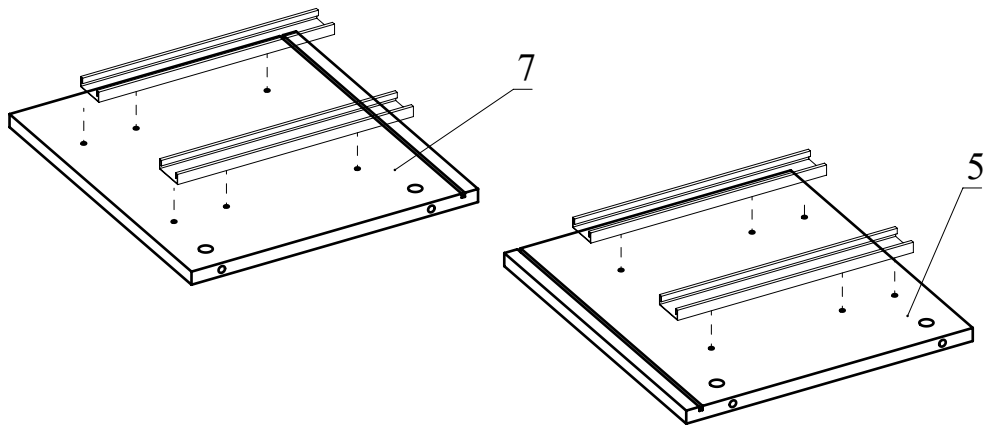

Рис.6

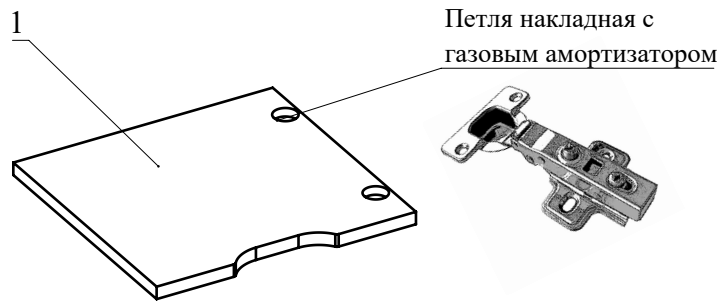

Рис.7

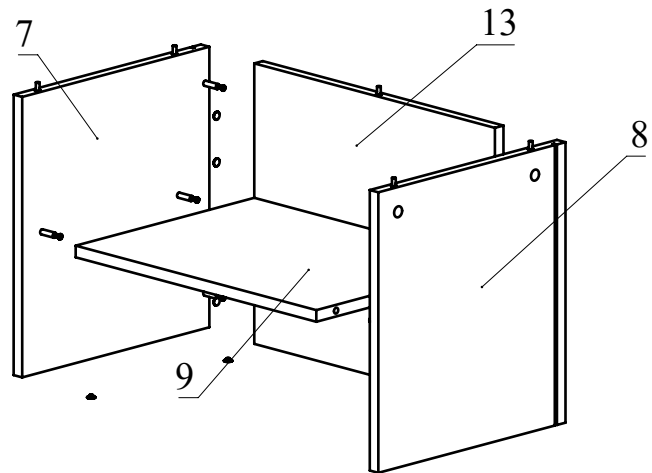
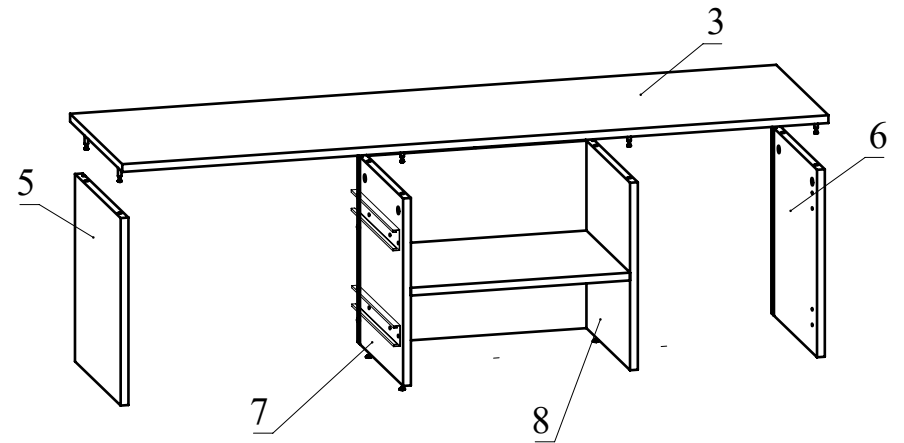
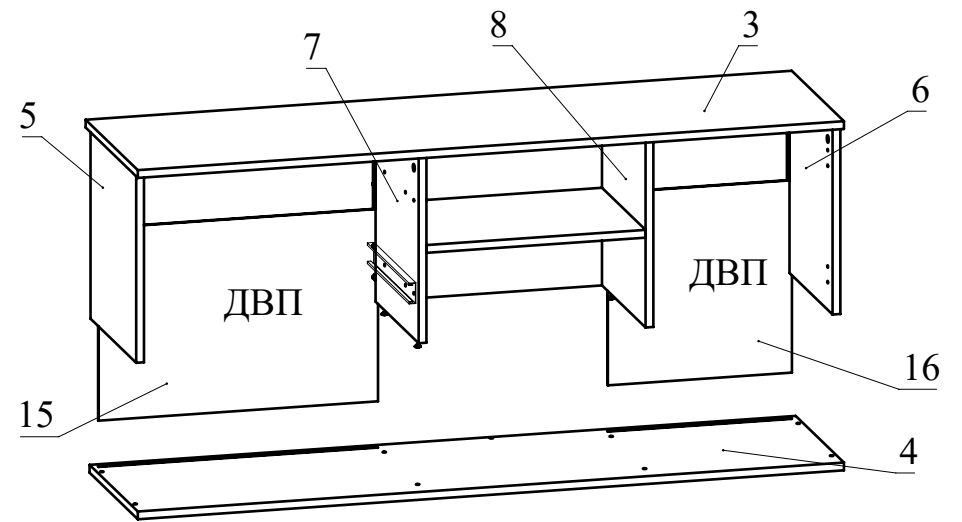

Рис.8