

## Рекомендации по эксплуатации

1. Мебель рекомендуется эксплуатировать в проветриваемом, сухом помещении с температурой воздуха не ниже 10С и относительной влажностью не более 70%.
2. Мебель, транспортируемую в условиях минусовой температуры, при установке в помещении следует немедленно протереть сухой мягкой тканью как снаружи, так и внутри.
3. Мебель должна быть защищена от прямого попадания солнечных лучей, не должна размещаться вблизи отопительных приборов, сырых и холодных стен. Поверхность деталей мебели оберегать от попадания влаги, щелочей, ацетона, спирта и кислот, а также от механических повреждений. На поверхность мебели не следует ставить горячие предметы. При случайном попадании жидкости мебель немедленно протереть мягкой тканью. Удалять пыль с поверхности, облицованной специальными пленками, следует сухой мягкой тканью.
4. Зеркала и стекла рекомендуется чистить любыми средствами, предназначенными для этих целей.
5. В мебели, имеющей крепление болтами, винтами, шурупами, при ослаблении соединений, необходимо периодически подтягивать все крепёжные элементы.
6. От новой мебели может исходить естественный запах материалов, из которых она изготовлена. Запах может сохраняться в течении 3-4 недель с момента сборки. Для снижения интенсивности запаха рекомендуется протирать поверхности тканью, смоченной мягким моющим средством, вытирать чистой сухой тканью и проветривать помещение. Данные действия необходимо повторять 3 раза в день.

При правильной эксплуатации изделия срок службы составляет 10 лет.

### Внимание!

В случае обнаружения производственных дефектов обратитесь к продавцу с гарантийным талоном, заполненным по месту приобретения изделия. Гарантийный талон выписывается отдельным документом и заполняется продавцом на момент продажи изделия.

### К сведению покупателя

Предприятие оставляет за собой право вносить изменения в конструктивные элементы мебели на основе внедрения передовых технологий, улучшающих качество выпускаемой продукции.

## ИНСТРУКЦИЯ ПО СБОРКЕ И ЭКСПЛУАТАЦИИ

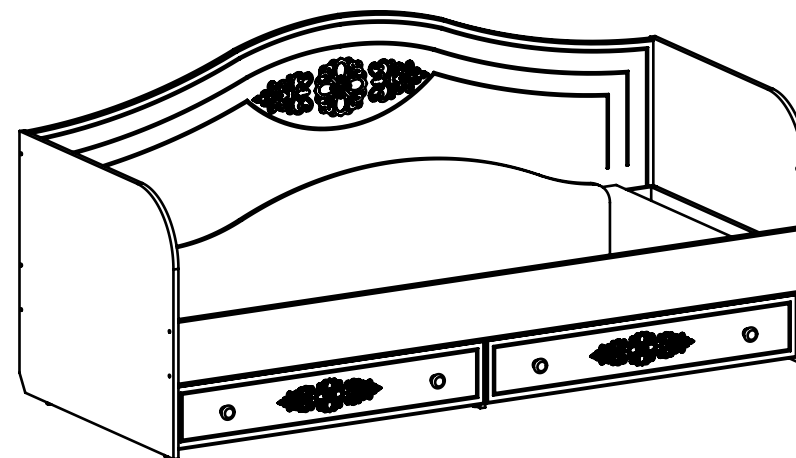

## Мебель бытовая "Ассоль"

### Кровать АС-10

Габаритные размеры в мм,  
2038x855x950

(длина; ширина; высота)

ГОСТ 19917-2014  
ГОСТ 16371-2014

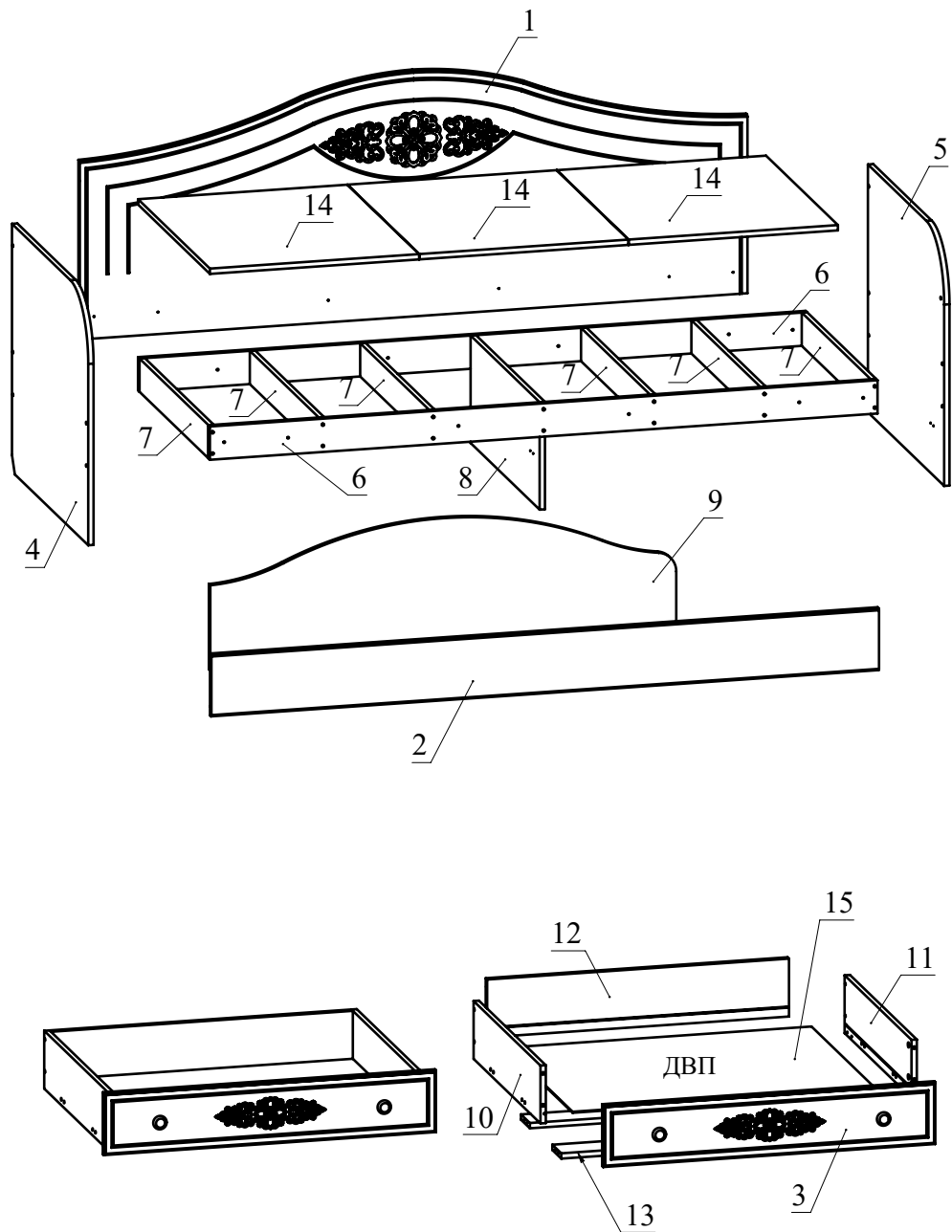

## Рекомендованный порядок сборки изделия

1. Подготовьте детали к сборке. Вкрутите шпильки минификсов в детали 3 (Рис. 1).
2. Вставьте головки минификсов в детали 10 и 11 (Рис. 2).
3. Вбейте шкант в торцевое отверстие детали 9.
4. Установите с помощью шурупов 3,5х16 с круглой головкой ролики стационарные на деталях 4, 5, 8. На деталь 8 ролик стационарный устанавливается с двух сторон (Рис. 3а, Рис. 3б).
5. Соедините детали 7, 8 с деталями 6 с помощью конфирматов согласно схеме (Рис. 4).
6. Соберите сборку согласно схеме (Рис. 5). Для стягивания деталей используйте конфирматы.
7. Соедините детали 6 с деталями 1 и 2 при помощи шурупов 4х30 (Рис.5).
8. В торцы деталей 4, 5, 8 вбейте опоры гвозди.
9. Соберите ящики. Соедините детали 10, 11, 12, 13 с помощью конфирматов. Затем вставьте деталь 15 в пазы деталей 10, 11, 12. Соедините фасад ящика 3 с деталями 10, 11 и затяните головки минификсов (Рис. 6). С помощью шурупов 4х30 с круглой головкой прикрутите ручки на фасад ящика (Рис. 6).
10. Установите ролики ящика для постели на деталях 10 и 11 с помощью винтов М5х8 (Рис. 8).
11. Вставьте детали 14 в каркас кровати.
12. Вставьте заглушки конфирматов и минификсов (Рис. 8).
13. При необходимости установите борт. Соедините деталь 9 с деталью 2 при помощи шурупов 4х30 мм (Рис.9).



Рис.6

Рис.7



Рис.8

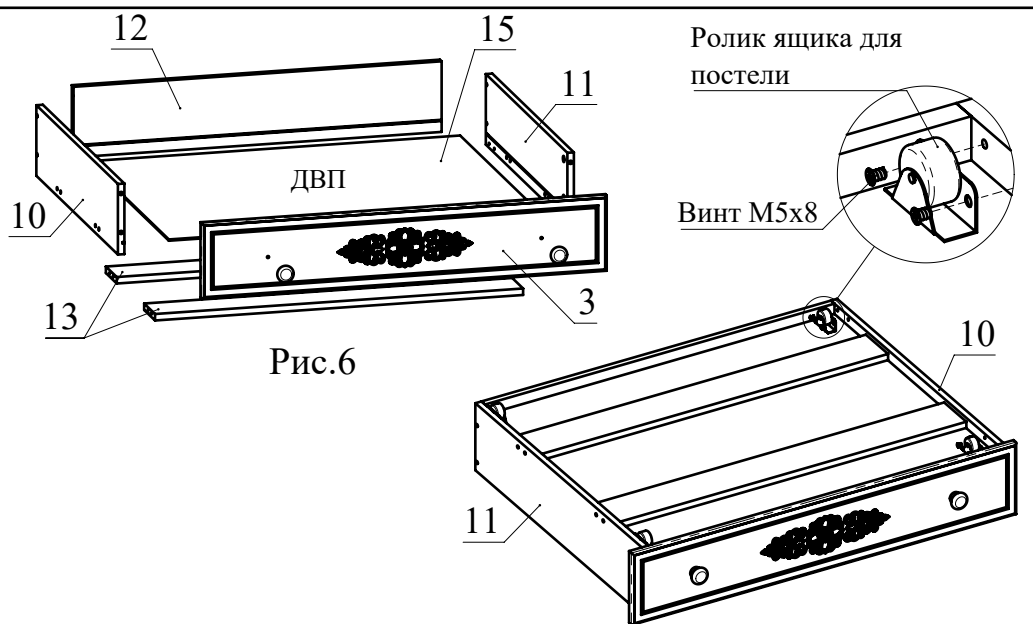

Рис.9

Ведомость деталей			
№	Ширина	Длина	Кол.
1	738	2006	1
2	186	2006	1
3	186	998	2
4	855	745	1
5	855	745	1
6	100	2006	2
7	100	774	6
8	323	774	1
9	410	1400	1
10	174	750	2
11	174	750	2
12	174	907	2
13	100	907	4
14	806	629	3
15	744	917	2

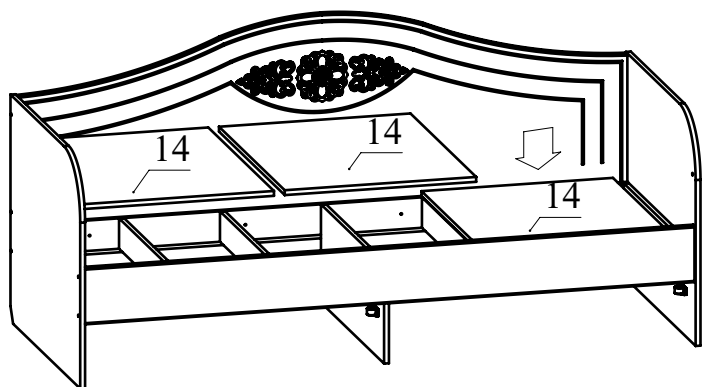
Ведомость комплектующих			
№	Рис.	Наименование	Кол.
1		Конфирмат 7x50	62
2		Заглушка конфирматная	34
3		Головка минификса	8
4		Шпилька минификса	8
5		Заглушка минификса	8
6		Ролик ящика для постели	8
7		Винт М5х8	16
8		Шуруп 4x30	17
9		Шканти	1
10		Ролик стационарный h32	4
11		Шуруп 3,5x16 с круглой головкой	8
12		Заглушка-пробка d8	2
13		Опора гвоздь	6
14		Ручка арабика	4
15		Шуруп 4x30 с круглой головкой	4
16		Ключ конфирматный	1

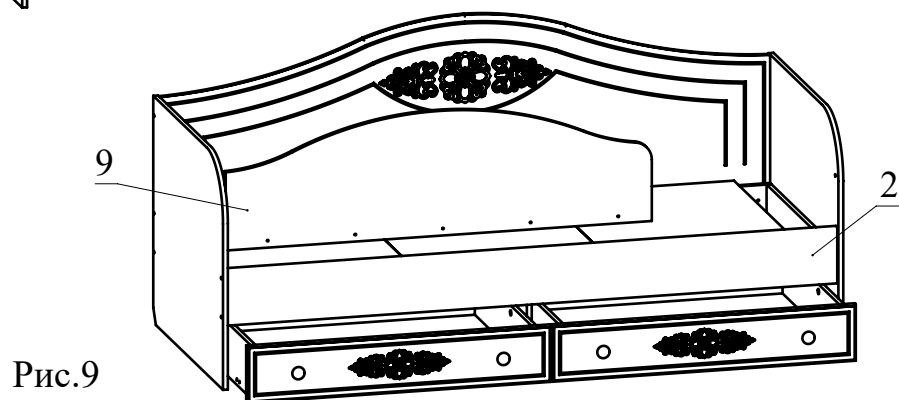

Рис.1



Рис.2

Стрелочка должна указывать на отверстие в торце детали

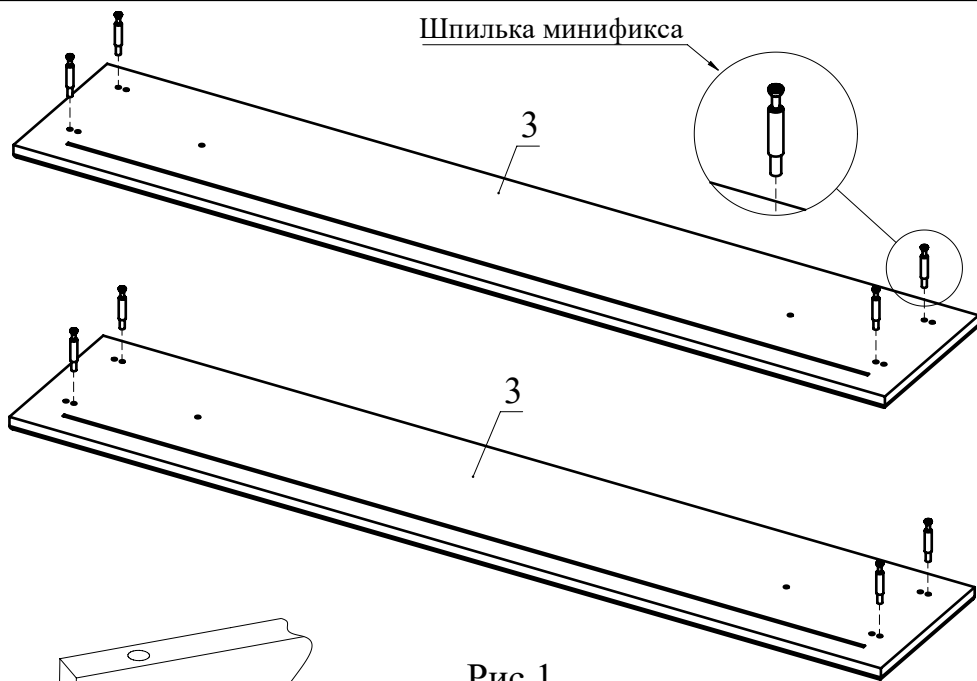

Деталь 8 с обратной стороны

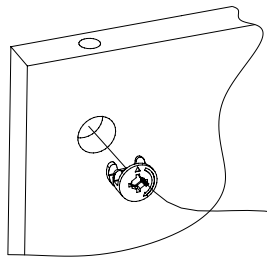
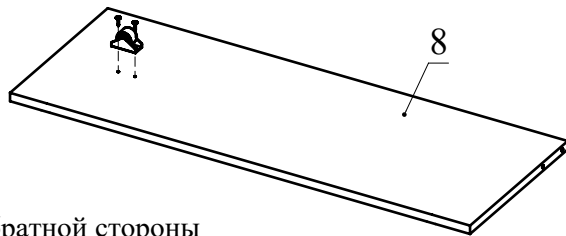

Рис.3а

Шуруп 3,5x16 с круглой головкой

Ролик стационарный h2

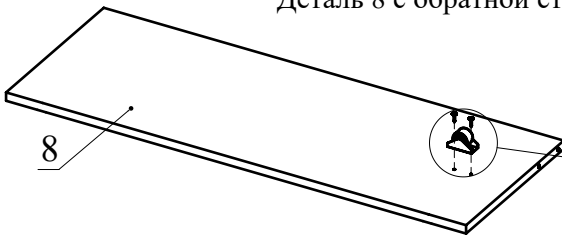

Рис.3б



Рис.4

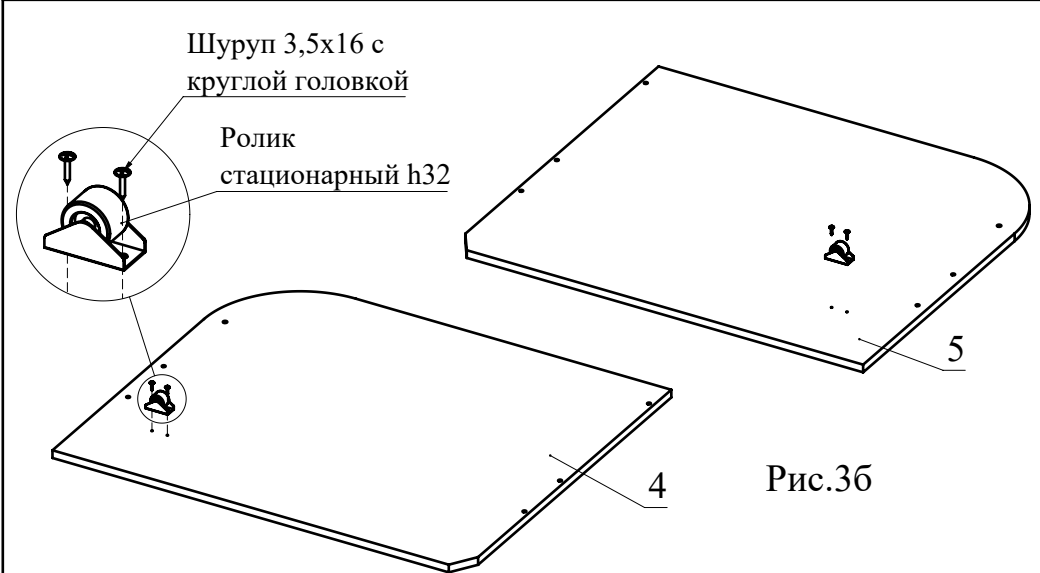
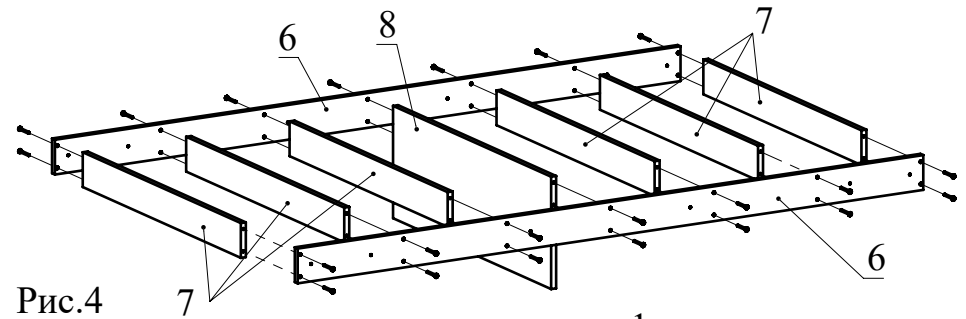
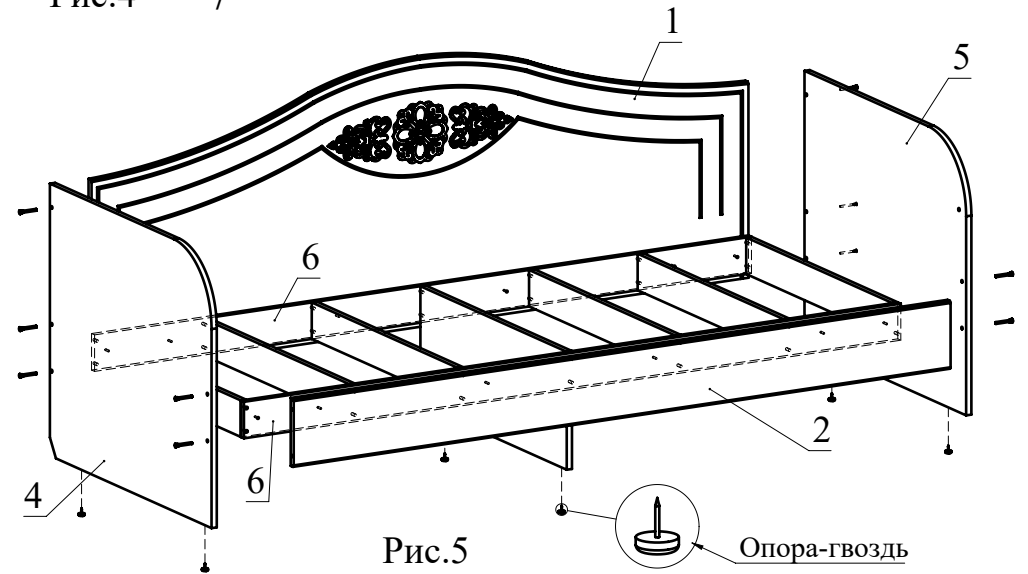

Рис.5