

## Рекомендации по эксплуатации

1. Мебель рекомендуется эксплуатировать в проветриваемом, сухом помещении с температурой воздуха не ниже 10С и относительной влажностью не более 70%.
2. Мебель, транспортируемую в условиях минусовой температуры, при установке в помещении следует немедленно протереть сухой мягкой тканью как снаружи, так и внутри.
3. Мебель должна быть защищена от прямого попадания солнечных лучей, не должна размещаться вблизи отопительных приборов, сырых и холодных стен. Поверхность деталей мебели оберегать от попадания влаги, щелочей, ацетона, спирта и кислот, а также от механических повреждений. На поверхность мебели не следует ставить горячие предметы. При случайном попадании жидкости мебель немедленно протереть мягкой тканью. Удалять пыль с поверхности, облицованной специальными пленками, следует сухой мягкой тканью.
4. Зеркала и стекла рекомендуется чистить любыми средствами, предназначенными для этих целей.
5. В мебели, имеющей крепление болтами, винтами, шурупами, при ослаблении соединений, необходимо периодически подтягивать все крепёжные элементы.

При правильной эксплуатации изделия срок службы составляет 10 лет.

### Внимание!

В случае обнаружения производственных дефектов обратитесь к продавцу с гарантийным талоном, заполненным по месту приобретения изделия. Гарантийный талон выписывается отдельным документом и заполняется продавцом на момент продажи изделия.

### К сведению покупателя

Предприятие оставляет за собой право вносить изменения в конструктивные элементы мебели на основе внедрения передовых технологий, улучшающих качество выпускаемой продукции.



Россия  
ООО "Мебельная фабрика "КОМПАСС"  
г. Севастополь, пр. Генерала Острякова, 15А



## ИНСТРУКЦИЯ ПО СБОРКЕ И ЭКСПЛУАТАЦИИ

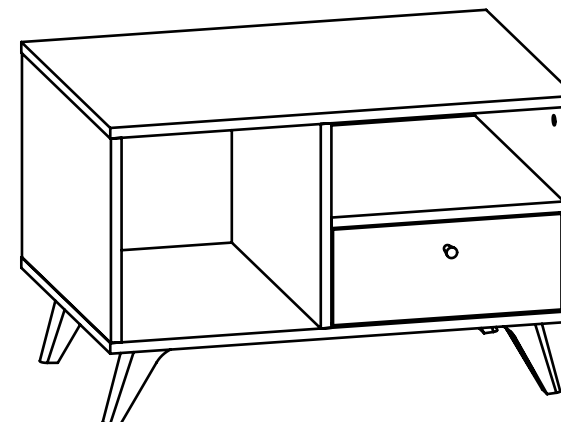

## Мебель бытовая "Ирма" Стол журнальный ИР-30

Габаритные размеры в мм,  
**700x500x460**

(длина; ширина; высота)

**ГОСТ 19917-2014**  
**ГОСТ 16371-2014**

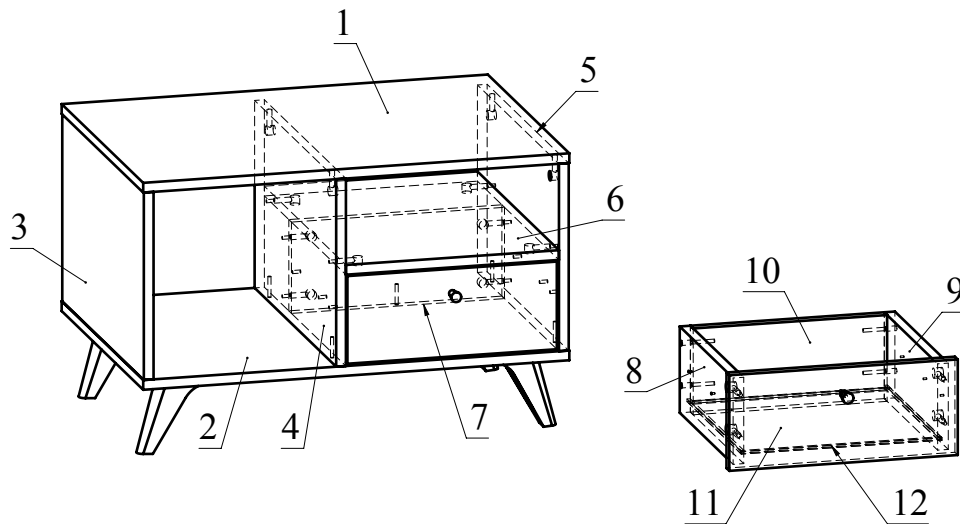

Ведомость деталей			
№	Ширина	Длина	Кол.
1	500	700	1
2	500	700	1
3	500	308	1
4	500	308	1
5	500	308	1
6	500	350	1
7	150	350	1
8	130	300	1
9	130	300	1
10	130	292	1
11	144	344	1
12	302	294	1

Ведомость комплектующих			
№	Рис.	Наименование	Кол.
1		Ручка кнопка К-3	1
2		Ножка x038_120	4
3		Шуруп 3,5x20 с круглой головкой	12
4		Шуруп 4x30 с круглой головкой	1
5		Шпилька минификса	18
6		Головка минификса	18
7		Заглушка минификса	18
8		Конфирмат 7x50	11
9		Заглушка конфирматная	11
10		Телескопические направляющие 300мм, компл.	1
11		Шуруп 3,5x16	6
12		Винт M5x8	6
13		Ключ конфирматный	1

## Рекомендованный порядок сборки изделия

1. Подготовьте детали к сборке. Вкрутите шпильки минификсов в детали 1, 4, 5, 11 (Рис.1). Вставьте головки минификсов в детали 3, 4, 5, 6, 7, 8, 9 (Рис.2).
2. Отсоедините от основания телескопических направляющих внутренние планки, отогнув пластиковый рычажок фиксатора (Рис.3). Основания телескопических направляющих закрепите на деталях 4, 5 винтами M5x8 (Рис. 4). !!! Приложите телескопическую часть отверстиями к отверстиям на боковине стола, чтобы они были отцентрованы относительно друг друга. Вкрутите винты M5x8 с помощью шуруповерта, приложив немного усилий. **Внимание:** винт M5x8 должен заходить с натягом для максимально плотной фиксации телескопических направляющих.
3. Установите детали 6, 7 между деталями 4 и 5 и зафиксируйте, повернув конфирматным ключом головки минификсов по часовой стрелке до упора (Рис. 5).
4. Соедините при помощи конфирматов детали 3, 4, 5, 7 с деталью 2 (Рис. 5).
5. Установите деталь 1 на детали 3, 4, 5 и зафиксируйте, повернув конфирматным ключом головки минификсов по часовой стрелке до упора (Рис. 5).
6. Шурупами 3,5x20 прикрутите ножки к детали 2.
7. Соберите ящик. Соедините детали 8, 9 с деталью 10 с помощью конфирматов. Затем вставьте дно ящика 12 из ДВП в пазы деталей 8, 9, 10. Установите фасад ящика 11 на детали 8, 9 и зафиксируйте, повернув конфирматным ключом головки минификсов по часовой стрелке до упора (Рис. 7). Закрепите ручку на фасад ящика при помощи шурупа 4x30.
8. Внутренние планки телескопических направляющих закрепите на деталях 8, 9 при помощи шурупов 3,5x16 (Рис. 8).
9. Установите заглушки минификсов и конфирматов. Установите ящик в корпус стола.



Рис.1



Рис.2

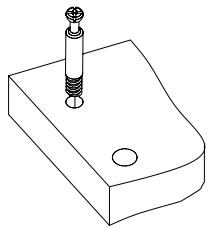

Рис.3

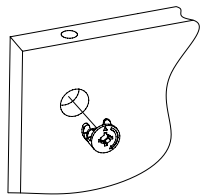

Рис.4

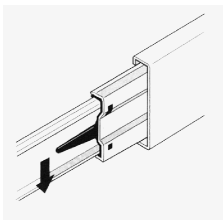

Рис.5

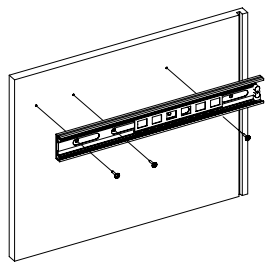

Рис.7

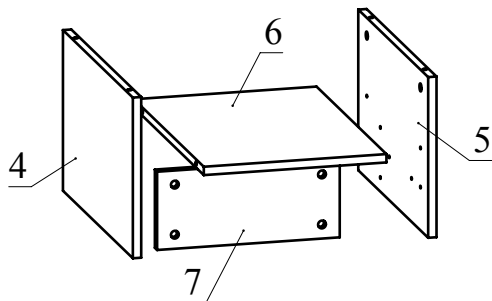

Рис.8

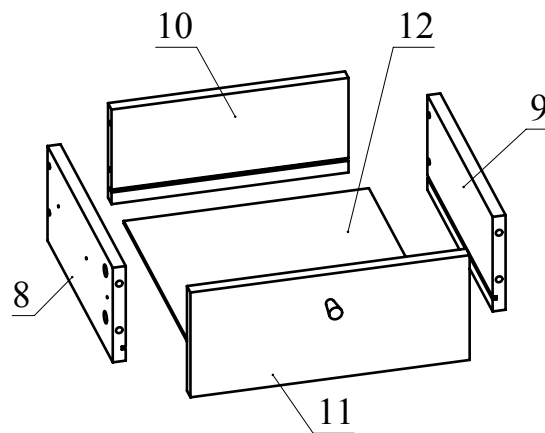

Монтаж телескопических направляющих — видео

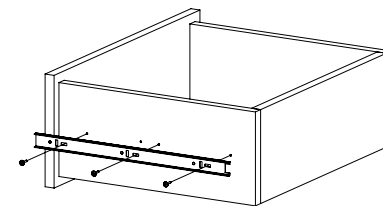
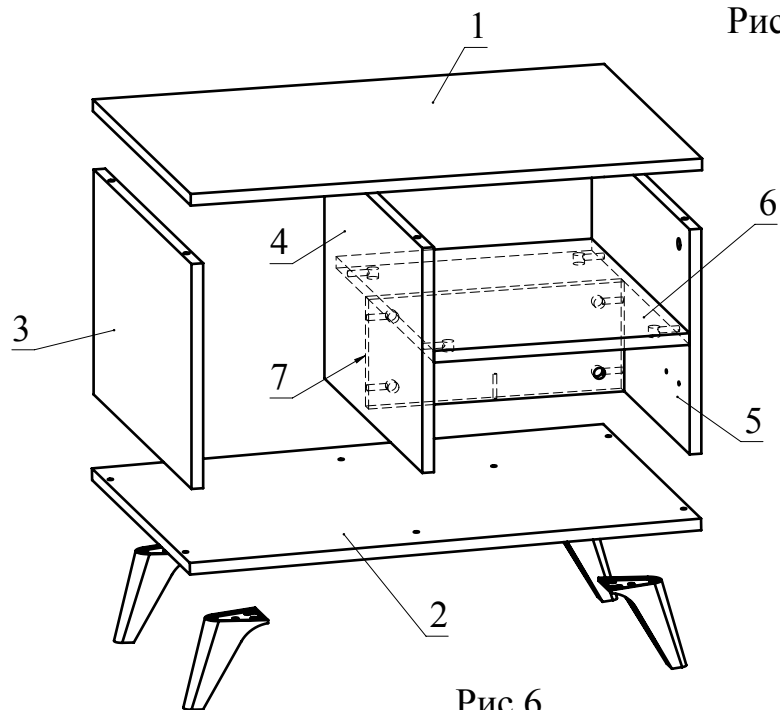

Рис.6

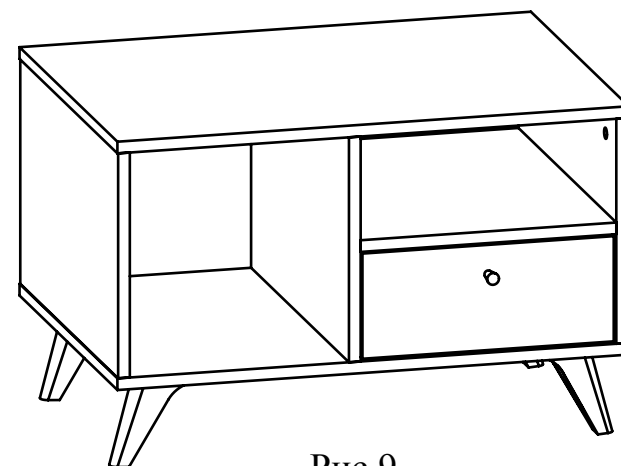

Рис.9