

Рекомендации по эксплуатации

1. Мебель рекомендуется эксплуатировать в проветриваемом, сухом помещении с температурой воздуха не ниже 10С и относительной влажностью не более 70%.
2. Мебель, транспортируемую в условиях минусовой температуры, при установке в помещении следует немедленно протереть сухой мягкой тканью как снаружи, так и внутри.
3. Мебель должна быть защищена от прямого попадания солнечных лучей, не должна размещаться вблизи отопительных приборов, сырых и холодных стен. Поверхность деталей мебели оберегать от попадания влаги, щелочей, ацетона, спирта и кислот, а также от механических повреждений. На поверхность мебели не следует ставить горячие предметы. При случайном попадании жидкости мебель немедленно протереть мягкой тканью. Удалять пыль с поверхности, облицованной специальными пленками, следует сухой мягкой тканью.
4. Зеркала и стекла рекомендуется чистить любыми средствами, предназначенными для этих целей.
5. В мебели, имеющей крепление болтами, винтами, шурупами, при ослаблении соединений, необходимо периодически подтягивать все крепёжные элементы.

При правильной эксплуатации изделия срок службы составляет 10 лет.

Внимание!

В случае обнаружения производственных дефектов обратитесь к продавцу с гарантийным талоном, заполненным по месту приобретения изделия. Гарантийный талон выписывается отдельным документом и заполняется продавцом на момент продажи изделия.

К сведению покупателя

Предприятие оставляет за собой право вносить изменения в конструктивные элементы мебели на основе внедрения передовых технологий, улучшающих качество выпускаемой продукции.



Россия
ООО "Мебельная фабрика "КОМПАСС"
г. Севастополь, пр. Генерала Острякова, 15А



ИНСТРУКЦИЯ ПО СБОРКЕ И ЭКСПЛУАТАЦИИ

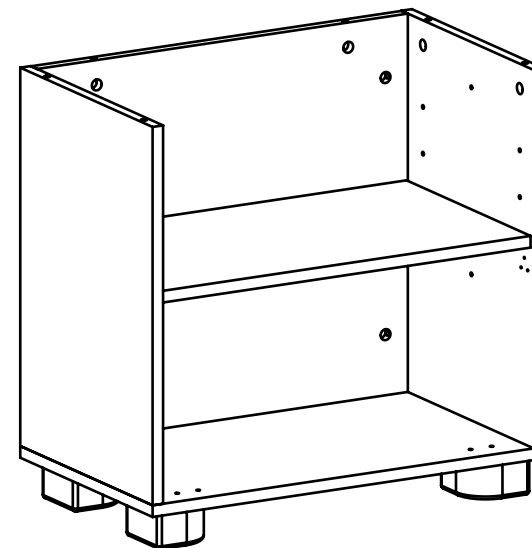

Мебель бытовая "Монблан"

Тумба МБ-32

Габаритные размеры в мм,

(600x366x600)

(длина; ширина; высота)

ГОСТ 19917-2014

ГОСТ 16371-2014

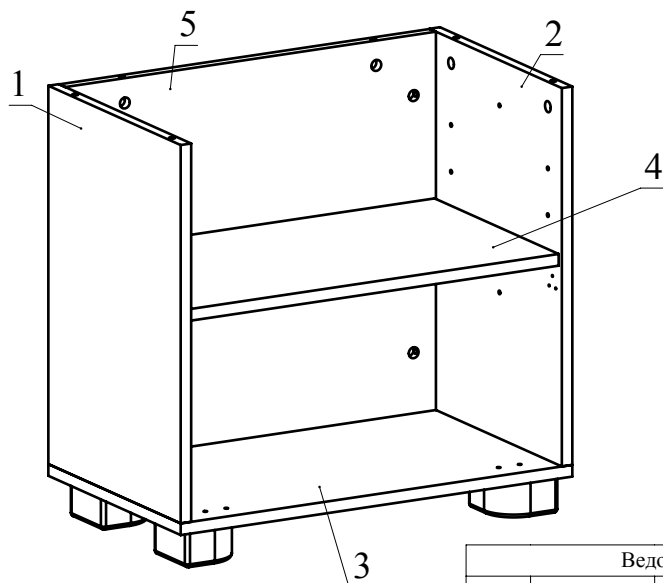

Ведомость комплектующих			
№	Рис.	Наименование	Кол.
1		Опора мебельная Ф.311.04	4
2		Шуруп 4x25	16
3		Ручка RS-099-96 МАВ	1
4		Конфирмат 7x50	6
5		Заглушка конфирматная	6
6		Полкодержатель 5/5	4
7		Шпилька минификса	10
8		Головка минификса	10
9		Заглушка минификса	10
10		Ключ конфирматный	1
11		Петля накладная с газовым амортизатором и евровинтом	2
12		Шуруп 3,5x16	4
13		Газовый амортизатор 80N	2
14		Винт М4x20	2
15		Заглушка-пробка d5	12
16		Стяжка винтовая М4	2

Ведомость деталей			
№	Ширина	Длина	Кол.
1	350	518	1
2	350	518	1
3	350	598	1
4	328	562	1
5	566	518	1

МБ-32

08.11.2021

Рис. 1



Рис. 2



Рис. 4

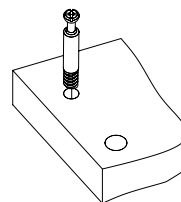

Рис. 3

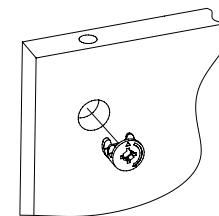

Рис. 6

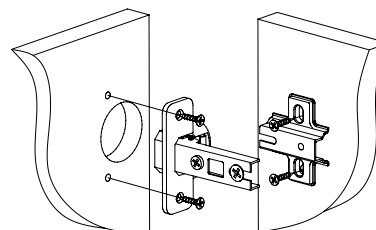

Регулировка вперед - назад. Регулируется крепежным винтом

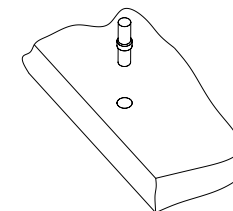
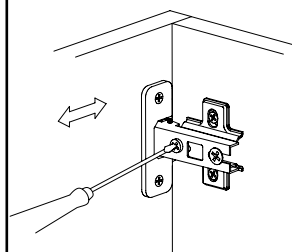
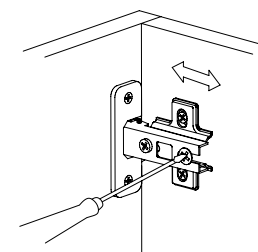

Регулировка вправо - влево. Регулируется юстировочный винт

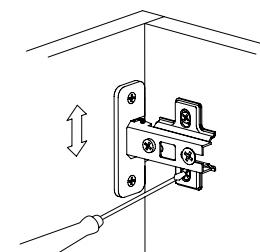

Регулировка вверх - вниз. Регулируются установочные винты

МБ-32

Рекомендованный порядок сборки

1. Вкрутите шпильки минификсов в детали 1, 2 и детали 1(МБ-320) (Рис.1). Вставьте головки минификсов в детали 1, 2 и 5(Рис.2).
2. На боковины 1, 2 установите ответные планки петель, а сами петли шурупами 3.5x16 установите на двери позиция 3(МБ-310) (Рис.3), вкрутите полкодержатели (Рис. 4).
3. Шурупами 4x25 прикрутите опоры к детали 3 (Рис.5).
4. Конфирматами скрепите детали 1, 2 и 5 с деталью 3, затем затяните головки минификсов на детали 5 (Рис.5).
5. Установите деталь 1(МБ-320), двери 2(МБ-320) и полку 4, затяните оставшиеся головки минификсов прикрутите к дверям ручки винтами 4x22 (Рис.5).
6. Отрегулируйте фасад (Рис. 6)

Рис. 5

