

## Рекомендации по эксплуатации

1. Мебель рекомендуется эксплуатировать в проветриваемом, сухом помещении с температурой воздуха не ниже 10С и относительной влажностью не более 70%.
2. Мебель, транспортируемую в условиях минусовой температуры, при установке в помещении следует немедленно протереть сухой мягкой тканью как снаружи, так и внутри.
3. Мебель должна быть защищена от прямого попадания солнечных лучей, не должна размещаться вблизи отопительных приборов, сырых и холодных стен. Поверхность деталей мебели оберегать от попадания влаги, щелочей, ацетона, спирта и кислот, а также от механических повреждений. На поверхность мебели не следует ставить горячие предметы. При случайном попадании жидкости мебель немедленно протереть мягкой тканью. Удалять пыль с поверхности, облицованной специальными пленками, следует сухой мягкой тканью.
4. Зеркала и стекла рекомендуется чистить любыми средствами, предназначенными для этих целей.
5. В мебели, имеющей крепление болтами, винтами, шурупами, при ослаблении соединений, необходимо периодически подтягивать все крепёжные элементы.

При правильной эксплуатации изделия срок службы составляет 10 лет.

### Внимание!

В случае обнаружения производственных дефектов обратитесь к продавцу с гарантийным талоном, заполненным по месту приобретения изделия. Гарантийный талон выписывается отдельным документом и заполняется продавцом на момент продажи изделия.

### К сведению покупателя

Предприятие оставляет за собой право вносить изменения в конструктивные элементы мебели на основе внедрения передовых технологий, улучшающих качество выпускаемой продукции.

## ИНСТРУКЦИЯ ПО СБОРКЕ И ЭКСПЛУАТАЦИИ

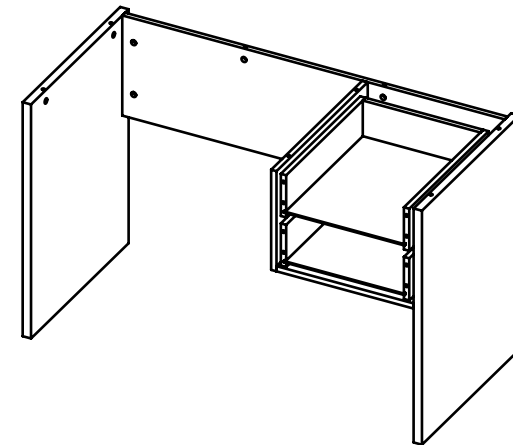

## Мебель бытовая "Монблан" Стол письменный МБ-71

Габаритные размеры в мм,

**1200x600x752**

(длина; ширина; высота)

**ГОСТ 19917-2014**

**ГОСТ 16371-2014**

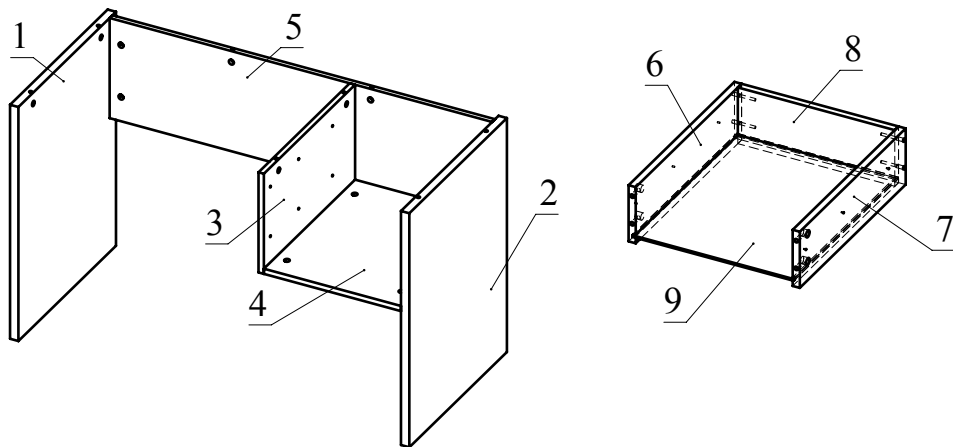

Ведомость деталей			
№	Ширина	Длина	Кол.
1	553	722	1
2	553	722	1
3	517	309	1
4	517	410	1
5	309	1144	1
6	130	450	2
7	130	450	2
8	130	352	2
9	444	362	2

Ведомость комплектующих			
№	Рис.	Наименование	Кол.
1		Ключ конфирматный	1
2		Шпилька минификса	24
3		Телескоп 450	2
4		Шуруп 3,5x16	12
5		Винт М5х8	12
6		Конфирмат 7х50	10
7		Заглушка конфирматная	10
8		Головка минификса	24
9		Заглушка минификса	24
10		Опора гвоздь	4
11		Ручка RS-099-96 МАВ	2
12		Винт М4х20	4

МБ-71

14.04.2021

### Рекомендованный порядок сборки изделия

1. Вкрутите шпильки минификс в детали 1, 3 и 1, 2, 3 (МБ-710) (Рис.1).
2. Вставьте головки минификс в детали 1, 2, 3, 4, 5, 6, 7 (Рис.2).
3. Отсоедините от основания телескопических направляющих внутренние планки, отогнув пластиковый рычажок фиксатора (рис.3). Основания телескопических направляющих закрепите на деталях 2 и 3 винтами М5х8 (Рис.4).
4. Вбейте опоры в детали 1 и 2. Соедините детали 1 и 2 с деталью 5 и затяните головки минификс (Рис.5).
5. Соедините детали 3, 4 и затяните головки минификс. Соедините с полученной конструкцией и затяните головки минификс в детали 4 и соедините деталь 5 с деталью 3 с помощью конфирмат (Рис.6).
6. Соедините деталь 1 (МБ-710) с полученной конструкцией и затяните головки минификс (Рис.7).
7. Соберите ящики. Для этого соедините деталь 8 с деталями 6 и 7 с помощью конфирмат. Затем вставьте деталь 9 (ДВП) в пазы деталей 6,7 и 8. Соедините деталь 2 (МБ-710) с полученной конструкцией и затяните головки минификс (Рис.8).
8. Закрепите внутренние планки направляющих на деталях 6 и 7 шурупами 3,5х16 (Рис.9).
9. Остальные ящики собираются аналогично.
10. Установите заглушки конфирмат и минификс.
11. Установите ящики в корпус (Рис.10).

Рис. 1



Рис. 2



Рис. 3

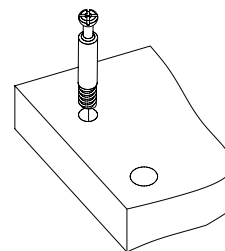

МБ-71

Рис. 4

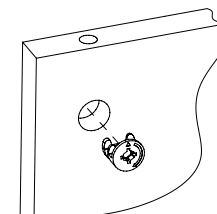
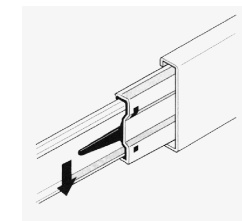

Рис. 5



Рис. 6

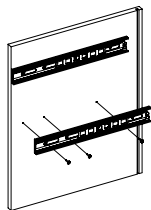

Рис. 7

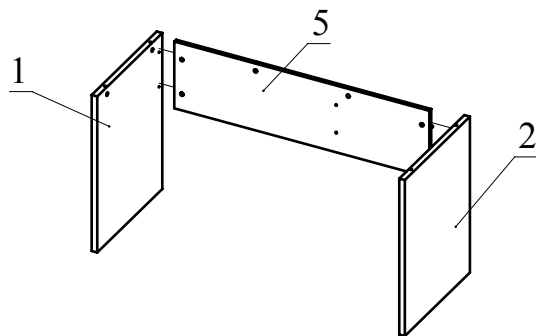

МБ-71

Рис. 8

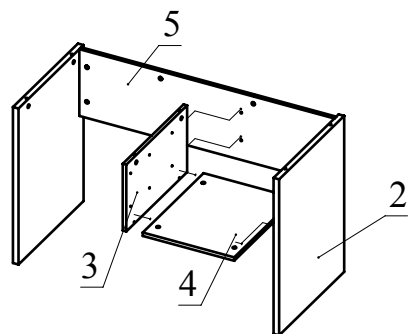
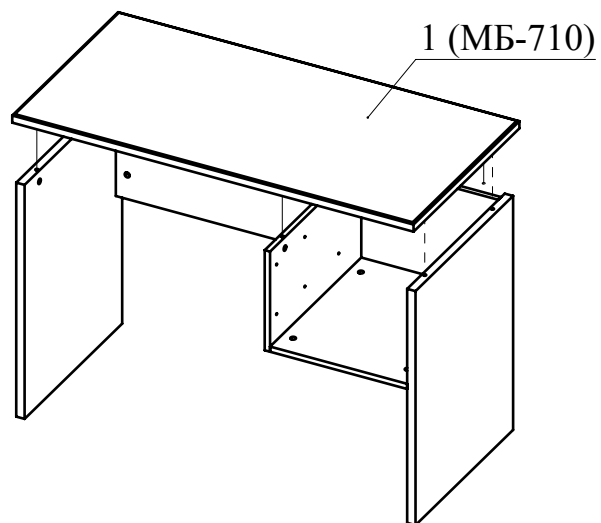

Рис. 9



Рис. 10

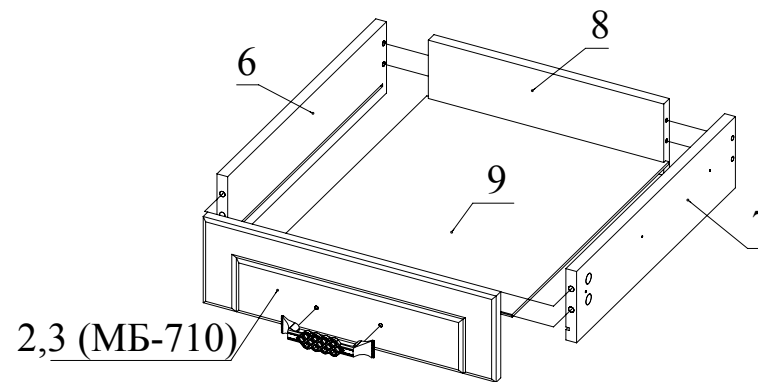
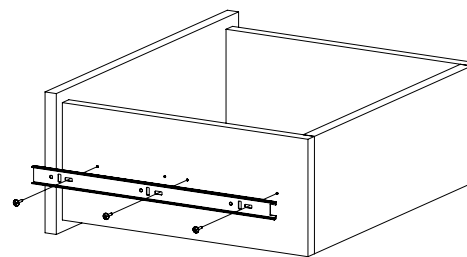
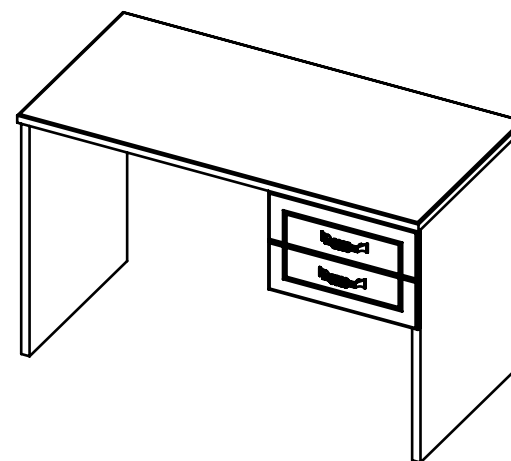

МБ-71