

Рекомендации по эксплуатации

1. Мебель рекомендуется эксплуатировать в проветриваемом, сухом помещении с температурой воздуха не ниже 10С и относительной влажностью не более 70%.
2. Мебель, транспортируемую в условиях минусовой температуры, при установке в помещении следует немедленно протереть сухой мягкой тканью как снаружи, так и внутри.
3. Мебель должна быть защищена от прямого попадания солнечных лучей, не должна размещаться вблизи отопительных приборов, сырых и холодных стен. Поверхность деталей мебели оберегать от попадания влаги, щелочей, ацетона, спирта и кислот, а также от механических повреждений. На поверхность мебели не следует ставить горячие предметы. При случайном попадании жидкости мебель немедленно протереть мягкой тканью. Удалять пыль с поверхности, облицованной специальными пленками, следует сухой мягкой тканью.
4. Зеркала и стекла рекомендуется чистить любыми средствами, предназначенными для этих целей.
5. В мебели, имеющей крепление болтами, винтами, шурупами, при ослаблении соединений, необходимо периодически подтягивать все крепёжные элементы.

При правильной эксплуатации изделия срок службы составляет 10 лет.

Внимание!

В случае обнаружения производственных дефектов обратитесь к продавцу с гарантийным талоном, заполненным по месту приобретения изделия. Гарантийный талон выписывается отдельным документом и заполняется продавцом на момент продажи изделия.

К сведению покупателя

Предприятие оставляет за собой право вносить изменения в конструктивные элементы мебели на основе внедрения передовых технологий, улучшающих качество выпускаемой продукции.



Россия
ООО "Мебельная фабрика "КОМПАСС"
г. Севастополь, пр. Генерала Острякова, 15А



ИНСТРУКЦИЯ ПО СБОРКЕ И ЭКСПЛУАТАЦИИ

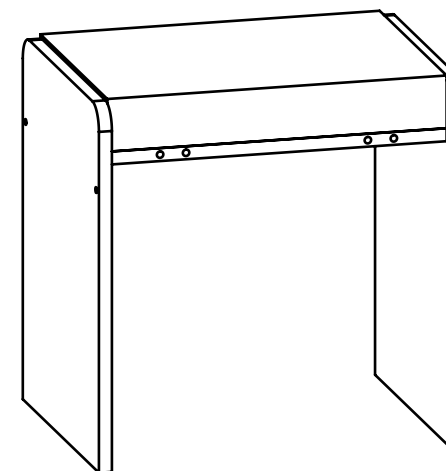

Мебель бытовая "Монблан" Тумба МБ-90

Габаритные размеры в мм,
450x350x460

(длина; ширина; высота)

ГОСТ 19917-2014
ГОСТ 16371-2014

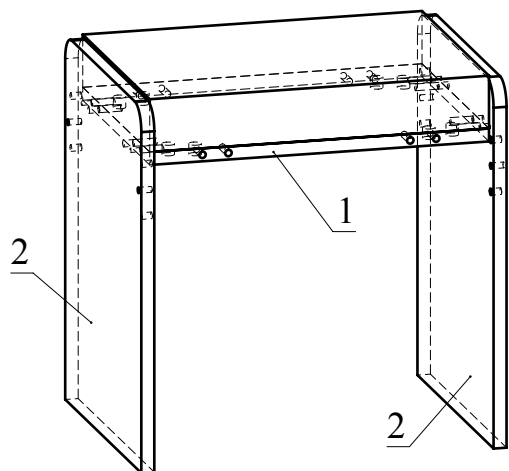

Ведомость деталей			
№	Ширина	Длина	Кол.
1	308	418	1
2	350	450	2

Ведомость комплектующих			
№	Рис.	Наименование	Кол.
1		Шкант	16
2		Шпилька минификса	8
3		Головка минификса	8
4		Заглушка минификса	8
5		Винт М6х60 SW4 Hafele	4
6		Заглушка конфирматная	4
7		Поперечный болт	4
8		Подпятник (гвоздь)	4
9		Ключ конфирматный	1
10		Подушка	1



Рис.1



Рис.2

Рекомендованный порядок сборки изделия

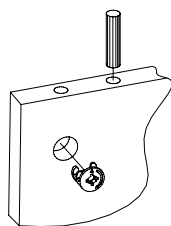
1. Вставить головки минификсов в соответствующие плоскостные отверстия детали 1.
2. Вставить шканты в соответствующие торцевые отверстия детали 1 и деталей 1 от МБ-900 (Рис.1).
3. Вкрутить шпильки минификсов в соответствующие плоскостные отверстия детали 2 и деталей 1 от МБ-900 (Рис.2).
4. Установить деталь 1 между деталями 1 от МБ-900 и зафиксировать, повернув конфирматным ключом головки минификсов по часовой стрелке до упора (Рис.3).
5. Установить полученную сборку между деталями 2 и зафиксировать, повернув конфирматным ключом головки минификсов по часовой стрелке до упора (Рис. 4).
6. Вставить поперечные болты в соответствующие плоскостные отверстия деталей 1 от МБ-900. Стянуть при помощи винтов М6х60 детали 1 от МБ-900 с деталями 2.
7. Установить заглушки минификсов и конфирматов.
8. Положить подушку мягкую на деталь 1 (Рис. 5).

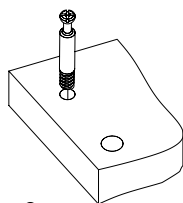