

# Инструкция

Мебель бытовая

Стол С-405

1180x550x960мм

длина, ширина, высота

## Требования по эксплуатации изделия и меры предосторожности

Мебель рекомендуется эксплуатировать в проветриваемом, сухом помещении с температурой воздуха не ниже 10С и относительной влажностью не более 70%.

1. Мебель, транспортируемую в условиях минусовой температуры, при установке в помещении следует немедленно протереть сухой мягкой тканью как снаружи, так и внутри.
2. Мебель должна быть защищена от прямого попадания солнечных лучей, не должна размещаться вблизи отопительных приборов, сырых и холодных стен. Поверхность деталей мебели оберегать от попадания влаги, щелочей, ацетона, спирта и кислот, а также от механических повреждений. На поверхность мебели не следует ставить горячие предметы. При случайном попадании жидкости мебель немедленно протереть мягкой тканью. Удалять пыль с поверхности, облицованной специальными пленками, следует сухой мягкой тканью.
3. Зеркала и стекла рекомендуется чистить любыми средствами, предназначенными для этих целей.
4. В мебели, имеющей крепление болтами, винтами, шурупами, при ослаблении соединений, необходимо периодически подтягивать все крепёжные элементы.
5. От новой мебели может исходить естественный запах материалов, из которых она изготовлена. Запах может сохраняться в течение 3-4 недель с момента сборки. Для снижения интенсивности запаха рекомендуется протирать поверхности тканью, смоченной мягким моющим средством, вытирать чистой сухой тканью и проветривать помещение. Данные действия необходимо повторять 3 раза в день.

При правильной эксплуатации изделия срок службы составляет 10 лет.

Дорогой покупатель!

Мы благодарны, что Вы выбрали наш товар и надеемся, что Вы останетесь довольны.

Если у Вас возникнут какие-либо вопросы или претензии по нашему товару, просим Вас связаться с нами для оперативной и бесплатной доставки деталей.

Для оформления рекламации и получения новых деталей, просим отправить на почту [info@compass-shop.ru](mailto:info@compass-shop.ru) следующее:

- 1) Фото этикетки производителя, наклеенной на упаковке
- 2) Фото и номер бракованной детали согласно инструкции по сборке
- 3) Ваши контактные данные (ФИО, номер телефона, адрес доставки)

Телефон: 8-800-505-75-71 (звонок по России бесплатный)

График работы фабрики: пн-пт с 8:30 до 17:30, сб-вс выходные (МСК)

Желаем Вам хороших покупок! С уважением, мебельная фабрика «Компасс»

Если Вы не уверены или сомневаетесь в сборке изделия самостоятельно, мы рекомендуем воспользоваться услугами профессионального сборщика мебели во избежание порчи компонентов изделия.

К сведению покупателя :

Предприятие оставляет за собой право вносить изменения в конструктивные элементы мебели на основе внедрения передовых технологий, улучшающих качество выпускаемой продукции.

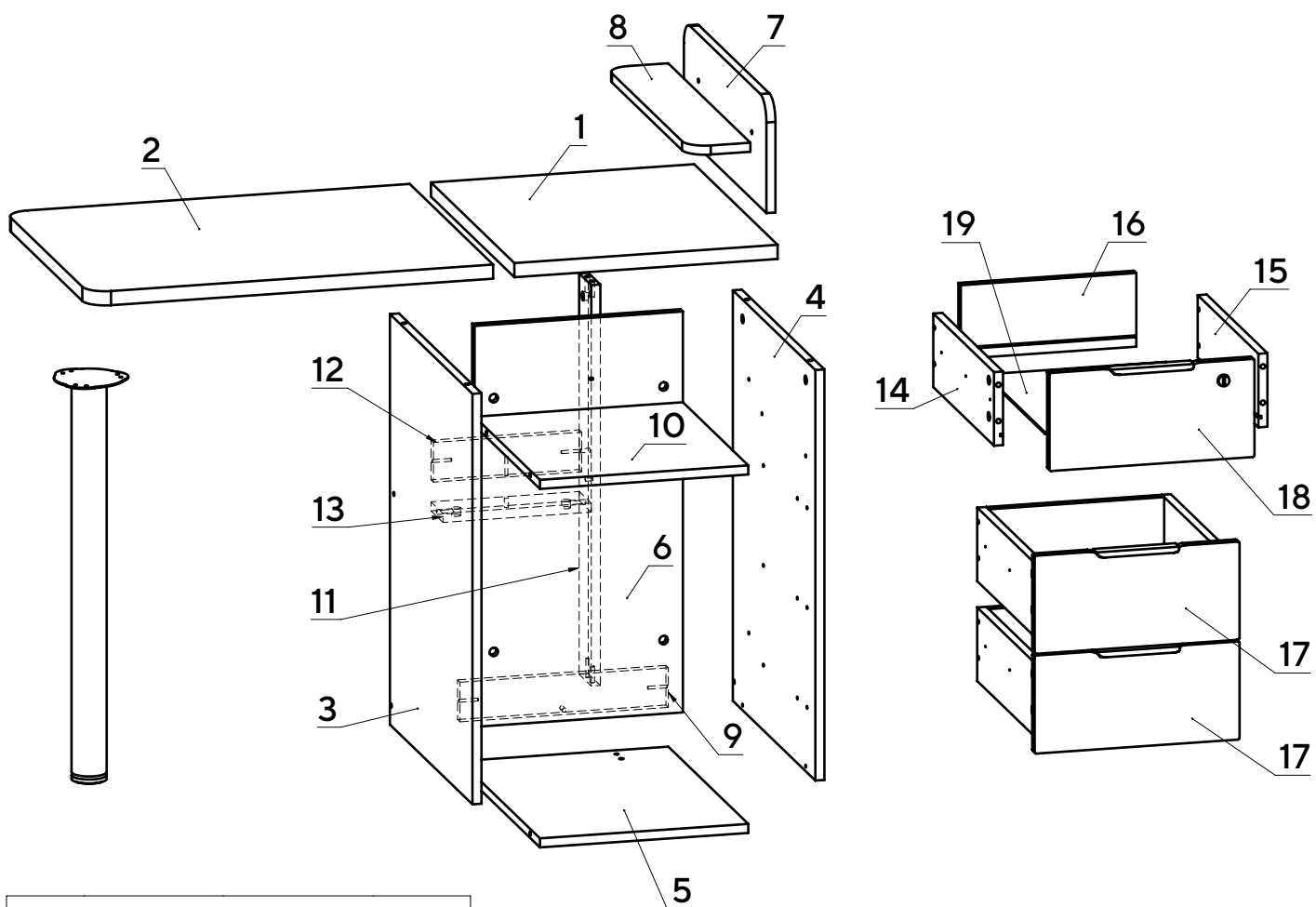

Ведомость деталей			
№	Ширина	Длина	Кол.
1	550	465	1
2	550	715	1
3	544	725	1
4	544	725	1
5	527	368	1
6	368	708	1
7	200	544	1
8	110	542	1
9	70	368	1
10	431	368	1
11	80	708	1
12	70	262	1
13	79	262	1
14	130	400	3
15	130	400	3
16	130	310	3
17	173	362	2
18	173	362	1
19	320	394	3

Вариант сборки стола:

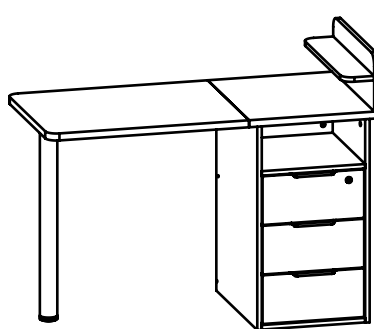

тумба справа

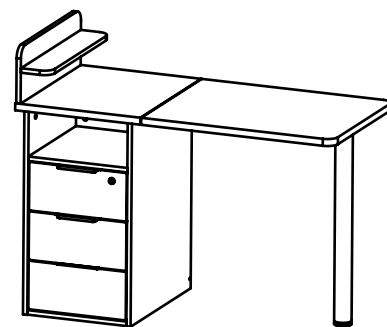

тумба слева

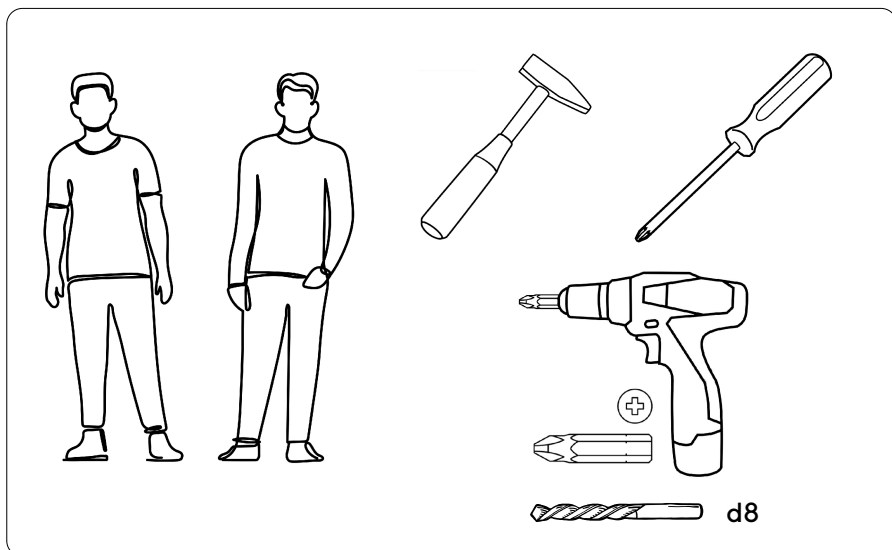

Ведомость комплектующих		
Рис.	Наименование	Количество
	Головка минификса	31
	Заглушка минификса	31
	Шпилька минификса	31
	Конфирмат 7x50	21
	Заглушка конфирматная	23
	Телескопические направляющие 400мм, комплект	3
	Винт М5х8	18
	Шуруп 3,5х16	34
	Ручка профильная	3
	Опора барная Н710	1
	Замок	1
	Петля карточная 50х36	3
	Винт М5х10,5	12
	Конфирмат 7х70	2
	Ключ конфирматный	1
	Опора-гвоздь	4
	Ответная планка	1
	Шуруп 2,5х16	2
	Шкант	2
	Отбойник силиконовый	3
	Заглушка-пробка d5	1

Шпилька минификса

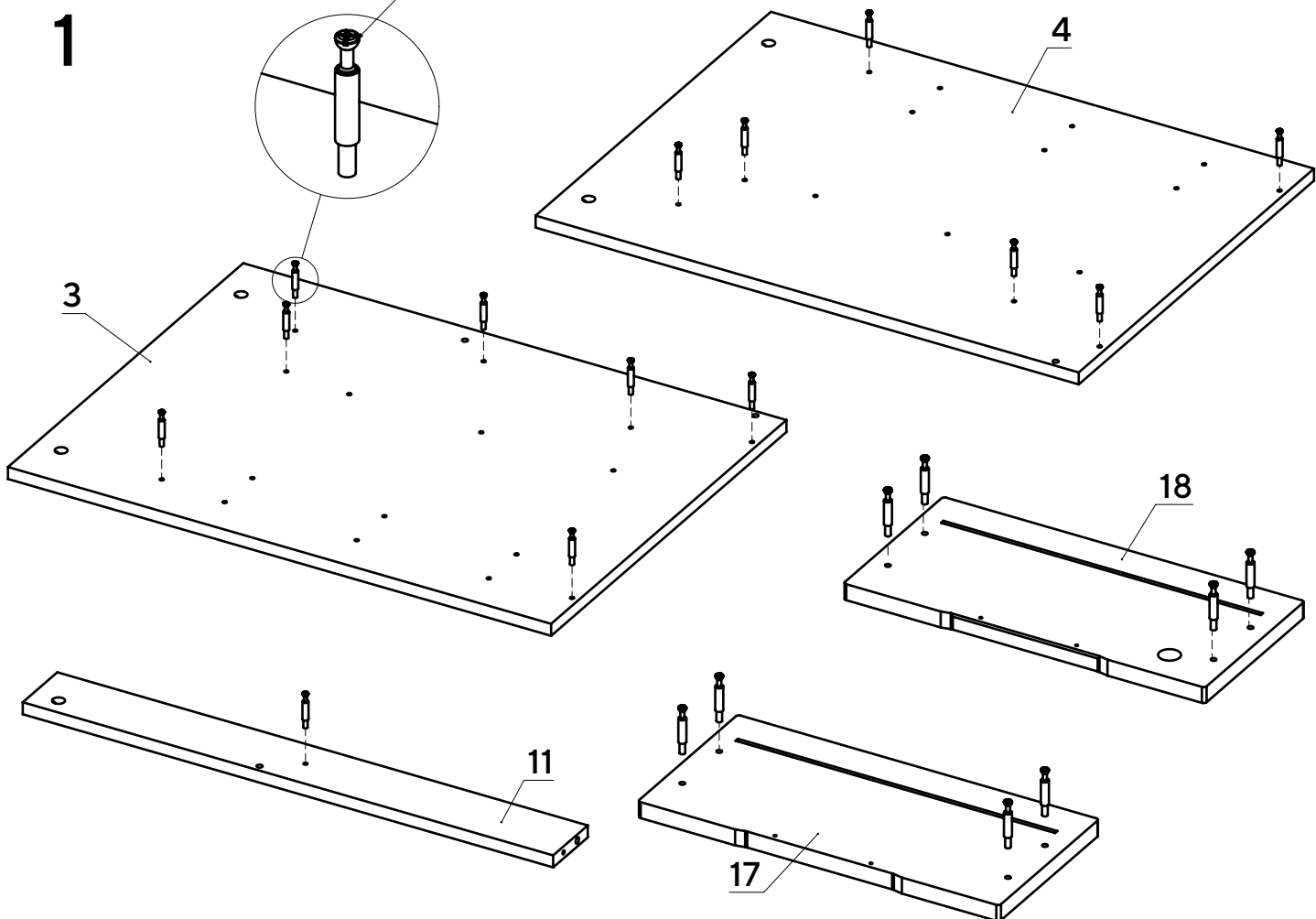

Вкрутите шпильки минификсов в детали 3, 4, 11, 17, 18.

Вариант сборки стола:

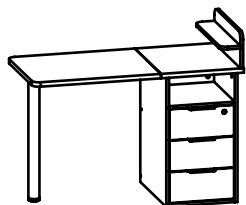

тумба справа

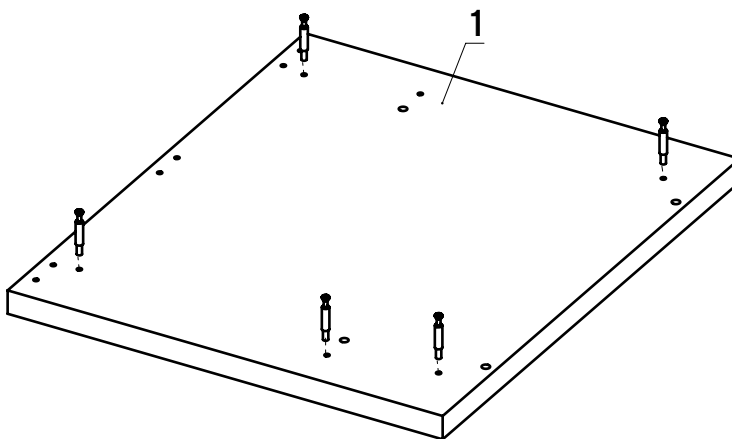

В зависимости от расположения тумбы  
вкрутите шпильки минификсов в деталь 1.

Вариант сборки стола:

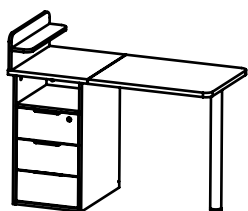

тумба слева

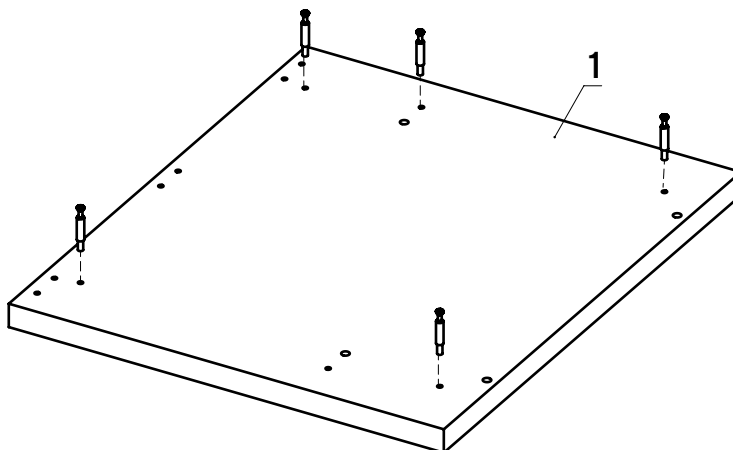

**2** В торцевые отверстия детали 11 вбейте шканты.

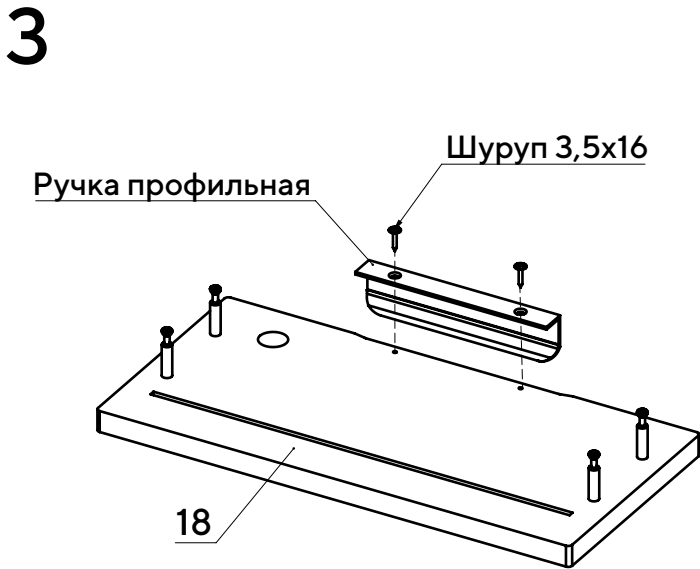

При помощи шурупов 3,5x16 прикрутите ручки профильные к фасадам 17, 18.



Вставьте головки минификсов в детали 3, 4, 5, 6, 10, 11, 13, 14, 15.

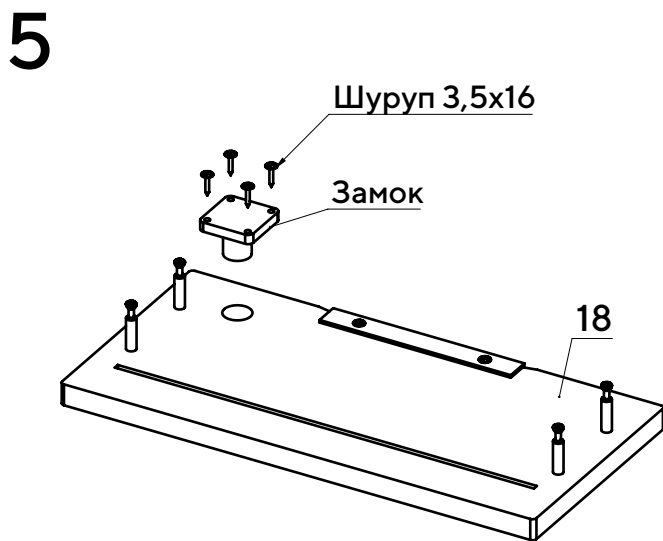

Установите замок врезной, закрепив его на деталь 18 при помощи шурупов 3,5x16.

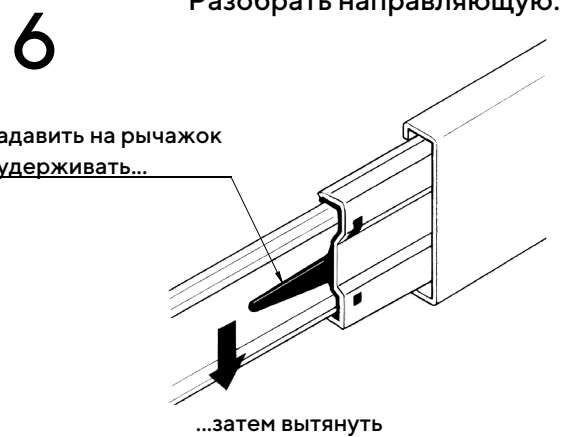

Отсоедините от основания телескопических направляющих внутренние планки, отогнув пластиковый рычажок фиксатора.

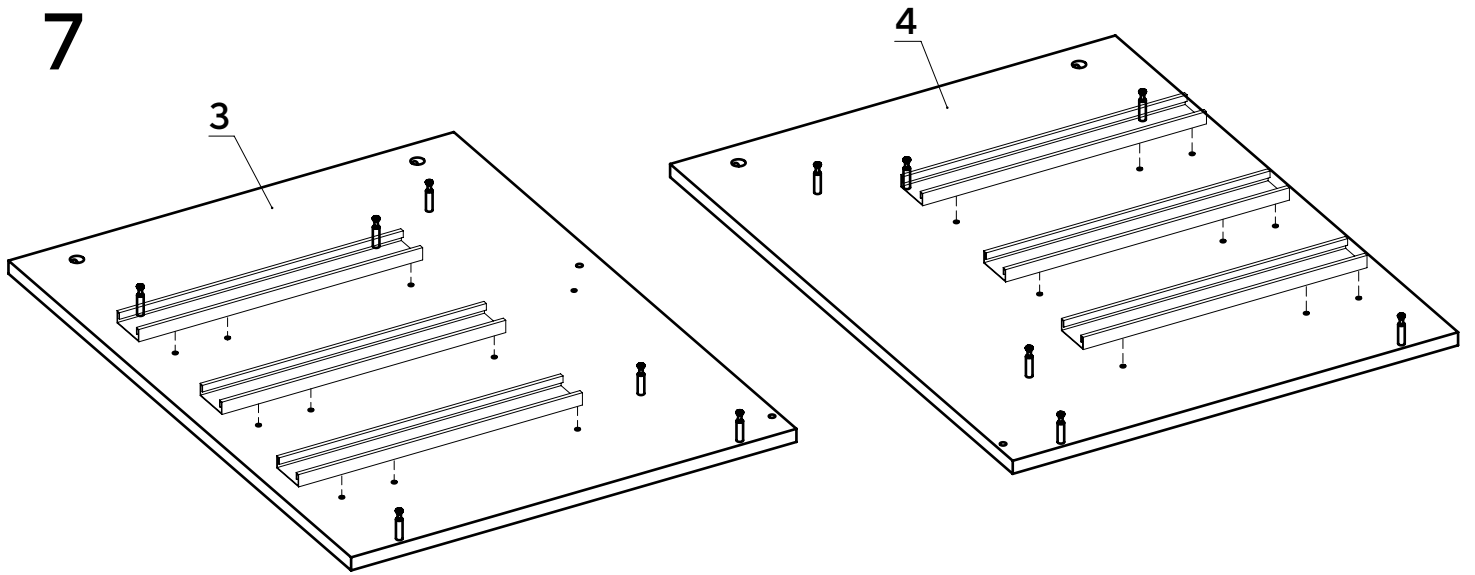

Основания телескопических направляющих закрепите на деталях 3, 4 винтами М5х8.  
**!!!** Приложите телескопическую часть отверстиями к отверстиям на боковине стола так, чтобы они были отцентрованы относительно друг друга. Вкрутите винты М5х8 с помощью шуруповерта, приложив немного усилий. Внимание: винт М5х8 должен заходить с натягом для максимально плотной фиксации телескопических направляющих.

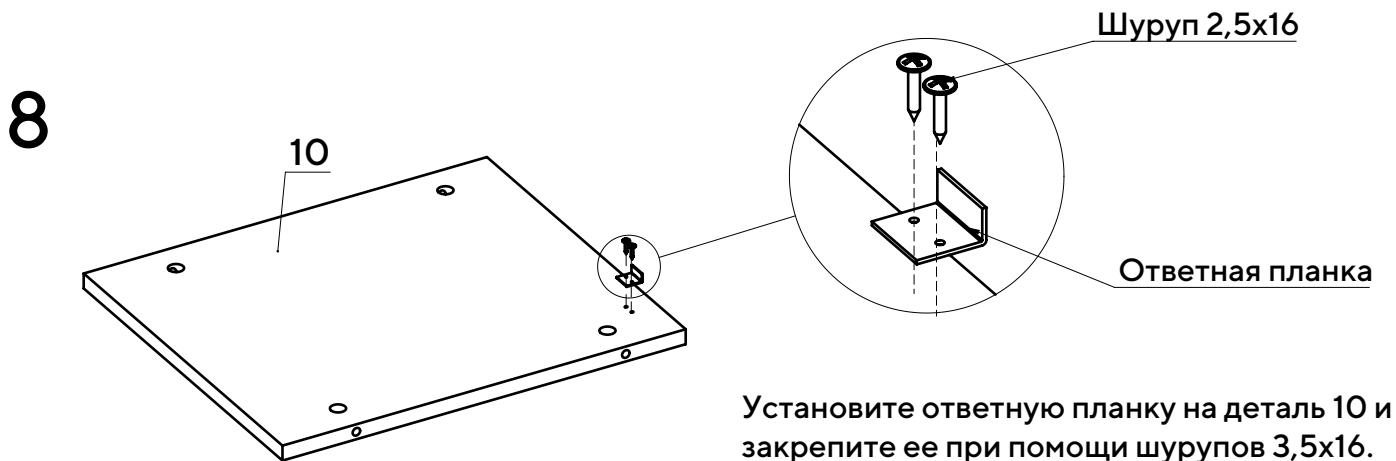

# 9

Вбейте опоры-гвозди в торцы деталей 3, 4.

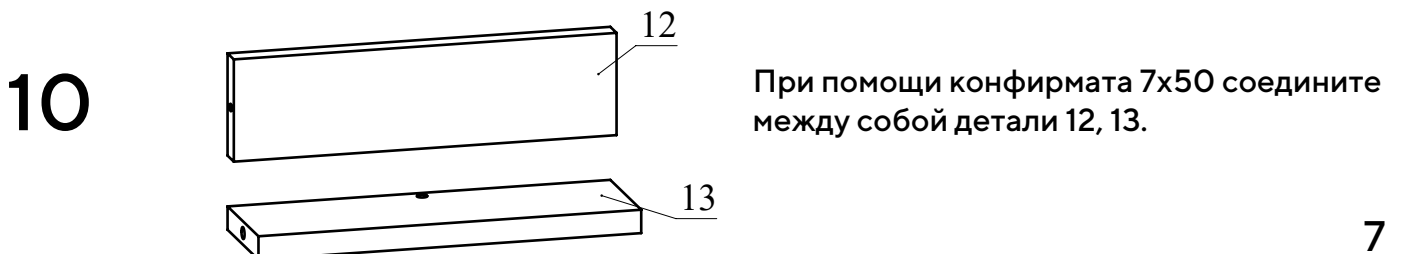

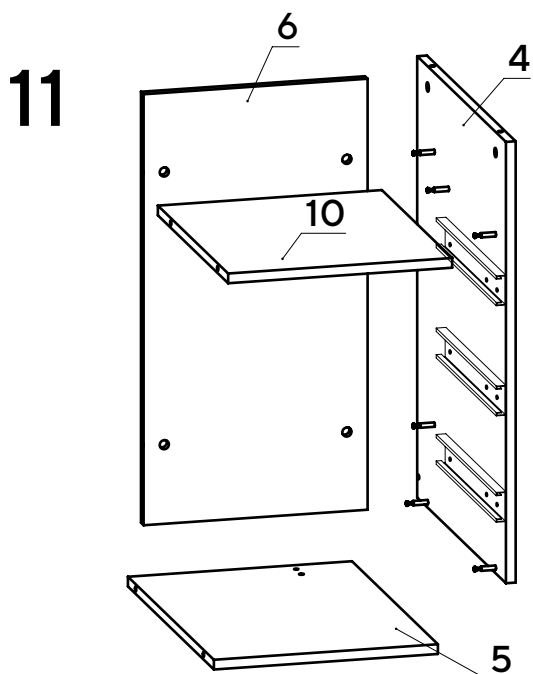

Установите детали 5, 6, 10 на деталь 4 и затяните головки минификсов.

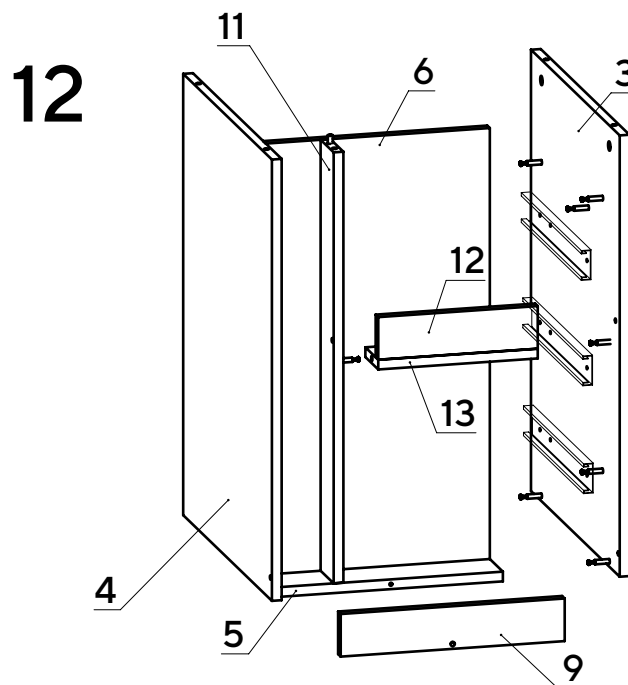

Тумба вид сзади. Соберите сборку согласно рисунку. Соедините деталь 9 с деталями 3, 4, 5 при помощи конфирматов 7x50.

## 13 Вариант сборки стола:

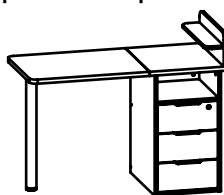

тумба справа

## Вариант сборки стола:

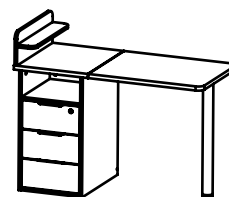

тумба слева

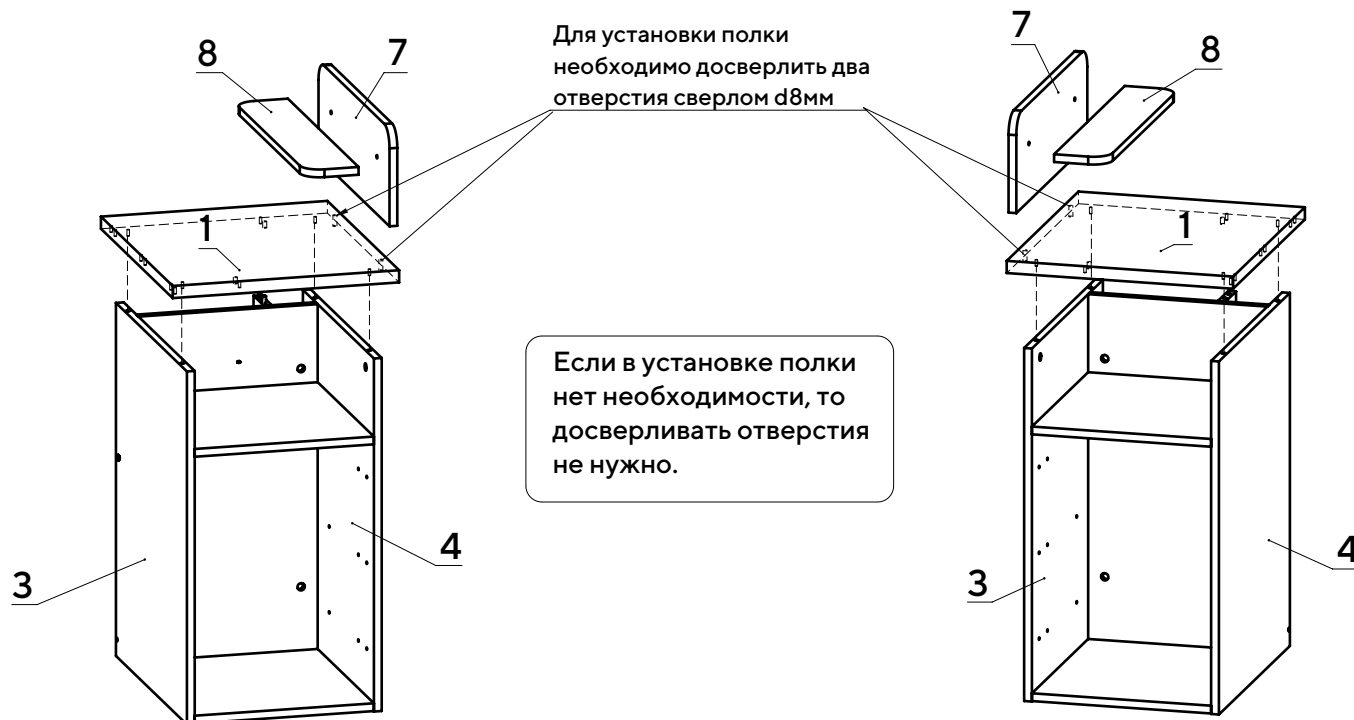

Соедините деталь 8 с деталью 7 при помощи конфирматов 7x50.  
Соедините деталь 7 с деталью 1 при помощи конфирматов 7x70.  
Установите деталь 1 на детали 3, 4 и затяните головки минификсов.



# 14

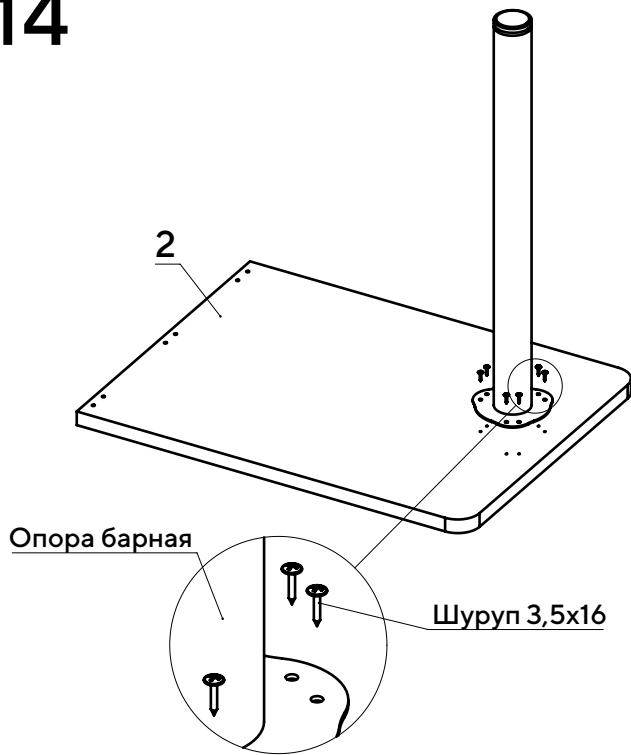

Прикрутите опору барную при помощи шурупов 3,5x16.

# 15

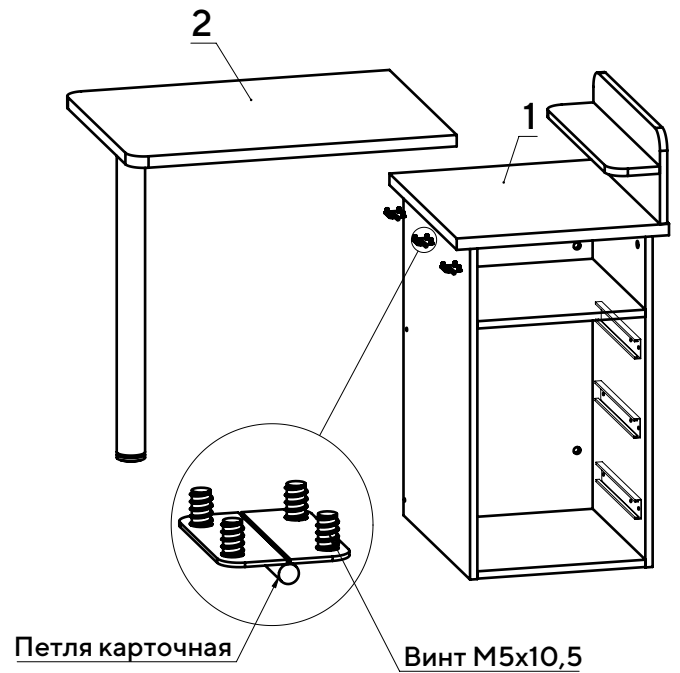

Закрепите петли карточные на деталях 1, 2 при помощи винтов М5x10,5.

# 16

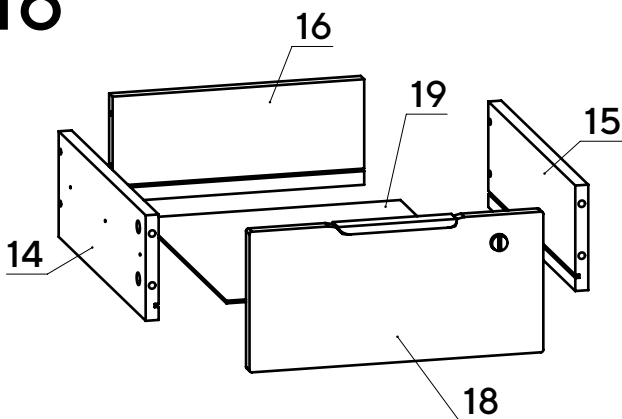

Соедините детали 14 и 15 с деталью 16 при помощи конфирматов 7x50. Вставьте дно ящика 19 из ДВП в пазы деталей 14, 15, 16. Соедините деталь 15 с полученной конструкцией и затяните головки минификсов.

# 17

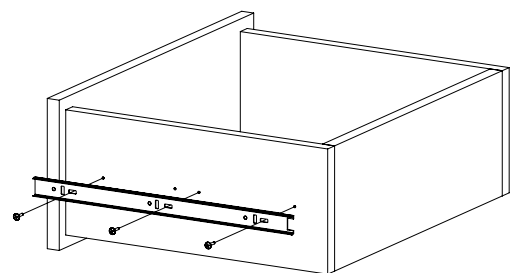

Закрепите внутренние планки направляющих на деталях 11 и 12 шурупами 3,5x16. При необходимости регулировки ящика выкрутите шурупы из круглых отверстий и перекрутите в овальные (продольные и вертикальные регулировочные отверстия). Не затягивая до конца шурупы, сместите ответную планку вверх-вниз. Затяните шурупы до конца.

# 18

Вставьте ящики в корпус стола. Установите заглушки конфирматов и минификсов.



Монтаж телескопических направляющих – видео

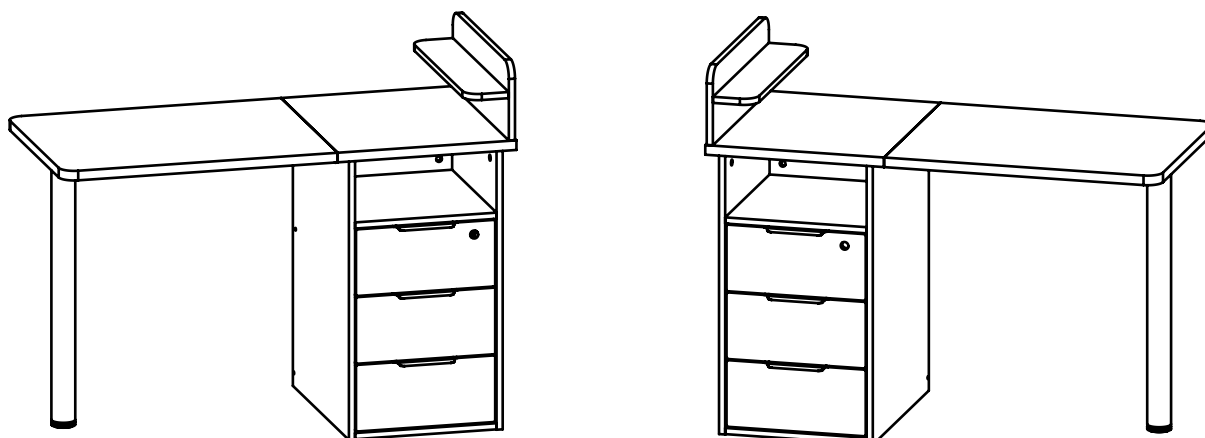

# 19

При необходимости выкрутите опору из основания. С обратной стороны стола имеется ниша для хранения опоры.

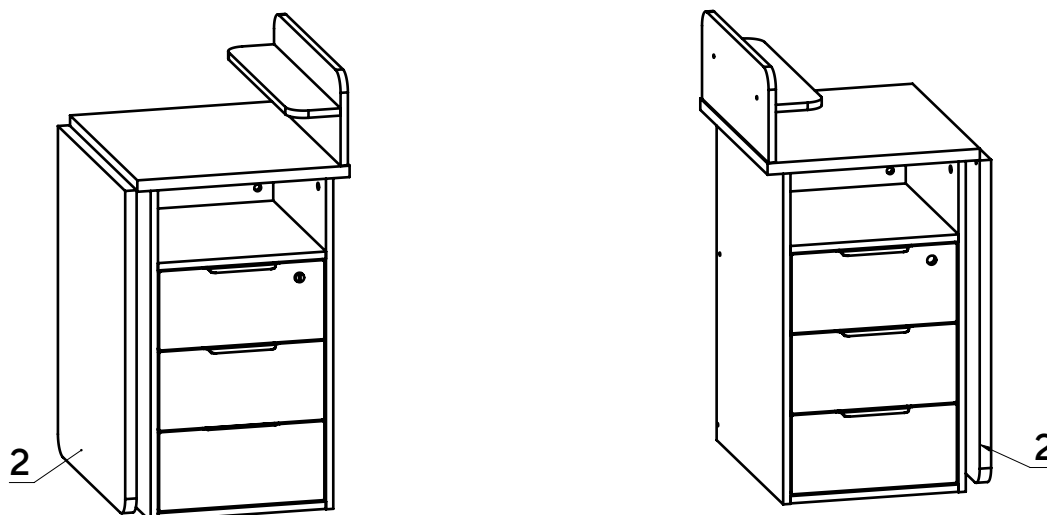

# 20

Во избежание повреждения боковины при складывании столешницы 2 рекомендуем приклеить силиконовые отбойники на металлическую пластину опоры барной, предварительно выкрутив ее из основания пластины.