

## Рекомендации по эксплуатации

1. Мебель рекомендуется эксплуатировать в проветриваемом, сухом помещении с температурой воздуха не ниже 10С и относительной влажностью не более 70%.
2. Мебель, транспортируемую в условиях минусовой температуры, при установке в помещении следует немедленно протереть сухой мягкой тканью как снаружи, так и внутри.
3. Мебель должна быть защищена от прямого попадания солнечных лучей, не должна размещаться вблизи отопительных приборов, сырых и холодных стен. Поверхность деталей мебели оберегать от попадания влаги, щелочей, ацетона, спирта и кислот, а также от механических повреждений. На поверхность мебели не следует ставить горячие предметы. При случайном попадании жидкости мебель немедленно протереть мягкой тканью. Удалять пыль с поверхности, облицованной специальными пленками, следует сухой мягкой тканью.
4. Зеркала и стекла рекомендуется чистить любыми средствами, предназначенными для этих целей.
5. В мебели, имеющей крепление болтами, винтами, шурупами, при ослаблении соединений, необходимо периодически подтягивать все крепёжные элементы.
6. От новой мебели может исходить естественный запах материалов, из которых она изготовлена. Запах может сохраняться в течении 3-4 недель с момента сборки. Для снижения интенсивности запаха рекомендуется протирать поверхности тканью, смоченной мягким моющим средством, вытирать чистой сухой тканью и проветривать помещение. Данные действия необходимо повторять 3 раза в день.

При правильной эксплуатации изделия срок службы составляет 10 лет.

### Внимание!

В случае обнаружения производственных дефектов обратитесь к продавцу с гарантийным талоном, заполненным по месту приобретения изделия. Гарантийный талон выписывается отдельным документом и заполняется продавцом на момент продажи изделия.

### К сведению покупателя

Предприятие оставляет за собой право вносить изменения в конструктивные элементы мебели на основе внедрения передовых технологий, улучшающих качество выпускаемой продукции.



Россия  
ООО "Мебельная фабрика "КОМПАСС"  
г. Севастополь, пр. Генерала Острякова, 15А



## ИНСТРУКЦИЯ ПО СБОРКЕ И ЭКСПЛУАТАЦИИ

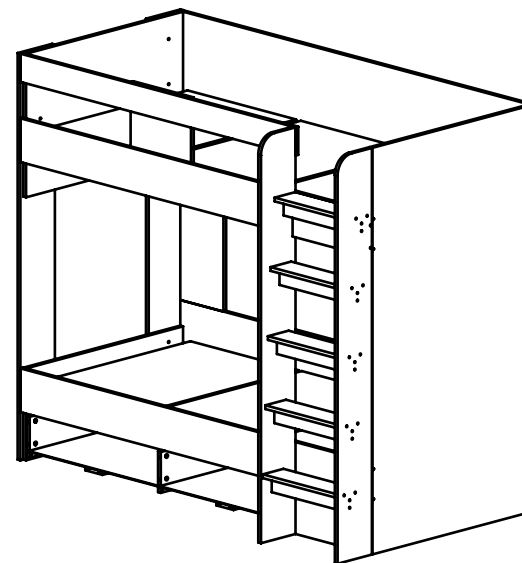

## Мебель бытовая "СкайЛайт"

### Кровать СЛ-30

Габаритные размеры в мм,  
**2054x1143x1735**  
(длина; ширина; высота)

**ГОСТ 19917-2014**  
**ГОСТ 16371-2014**

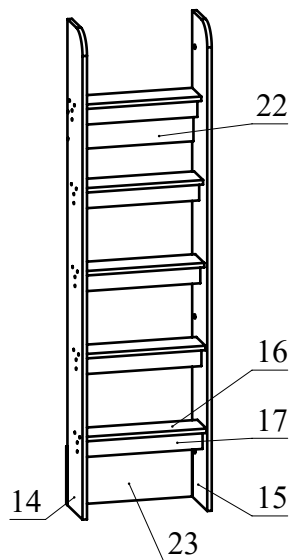
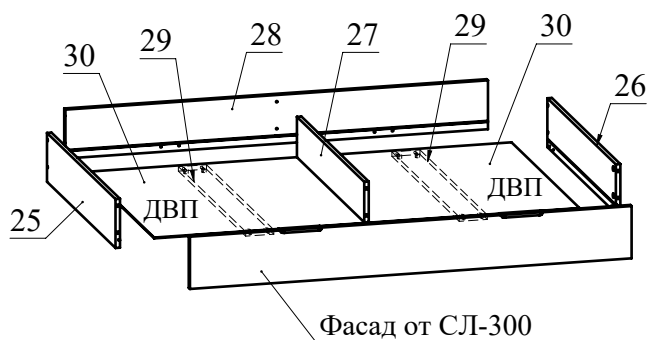
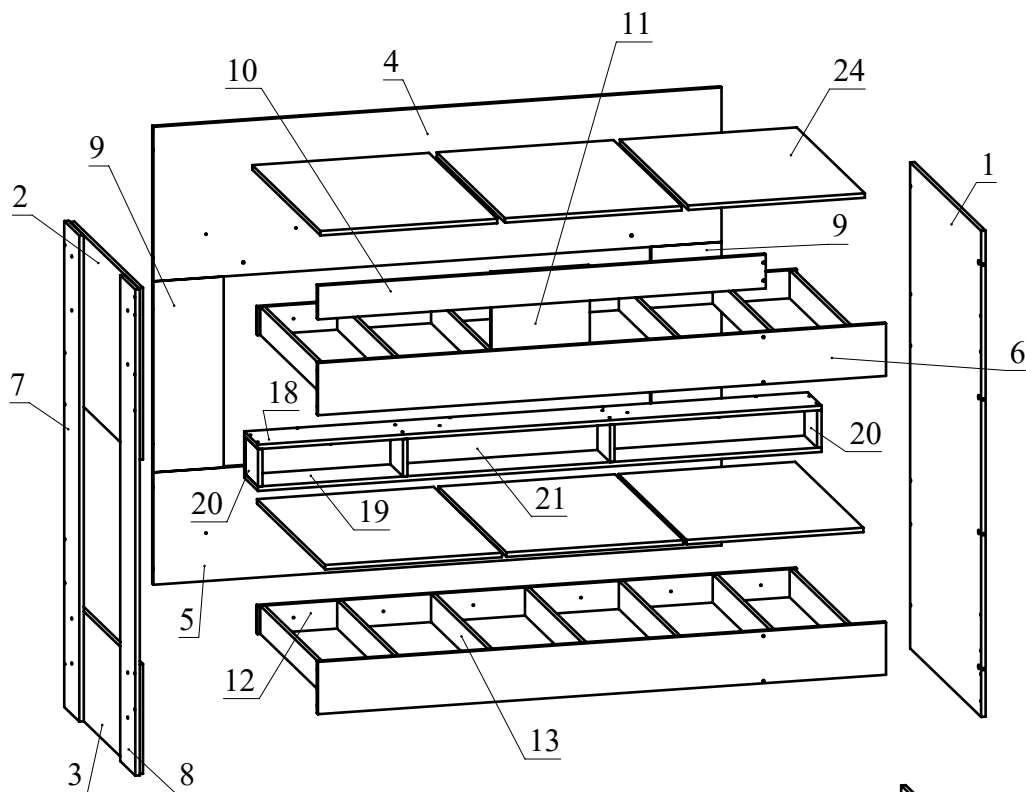

### Рекомендованный порядок сборки изделия

1. Вкрутите шпильки минификсов в детали 1, 28 и в фасад от СЛ-300 (Рис. 1).
2. Вставьте головки минификсов в детали 1, 14, 15, 25, 26, 27 (Рис. 2).
3. Вставьте поперечные болты в плоскостные отверстия деталей 4, 5, 6 (Рис. 3).
4. В детали 1, 7, 8, 14, 15 установите муфты забивные для опоры. В муфты вкрутите опоры регулируемые М6 (Рис. 4).
5. Соедините детали 12 с деталями 13 с помощью конфирматов согласно схеме (Рис. 4).
6. Соберите сборку согласно схеме, стягивая детали при помощи конфирматов (Рис. 5).
7. Соберите сборку согласно схеме, стягивая детали при помощи конфирматов (Рис. 6). Соедините деталь 23 с деталью 14 при помощи конфирматов (Рис. 6).
8. Соедините детали 2 и 3 с деталями 7 и 8, используя стяжку винтовую М6 (Рис. 7).
9. Соберите сборку согласно схеме, стягивая детали при помощи винтов М6х60 и поперечных болтов (Рис. 8). Детали 1 и 7, 8 соедините с деталями 9 при помощи конфирматов (4шт.) (Рис. 8).
10. Скрепите сборки полученные в п.6 и в п. 9 при помощи стяжки винтовой М6 (Рис. 9).
11. Соедините сборки, полученные ранее (Рис. 10). Соедините детали 4 и 5 с деталями 12 при помощи стяжки винтовой М4. Соедините детали 12 с деталями 6 при помощи шайбы увеличенной и винта М6х25 (Рис. 10).
13. В торцевые отверстия детали 1 установите двойной болт минификса (Рис. 11). Соберите сборку согласно схеме, затягивая головки минификсов (Рис. 11). Детали 6 и 10 соедините с деталью 14 при помощи конфирматов.
14. Укрепите данную конструкцию при помощи соединительных планок с шурупами 3,5х16 с круглой головкой (Рис. 12).
15. С помощью шурупов 3,5х12 прикрутите ручки на фасад ящика (Рис. 13).
16. Соберите ящик. Соедините детали 25, 26, 28 с помощью конфирматов. Установите детали 27, 29 на деталь 28 и затяните головки минификсов. Затем вставьте детали 30 в пазы деталей 25, 26, 27, 28. Соедините фасад ящика с деталями 25, 26, 27, 29 и затяните головки минификсов (Рис. 14).
17. Установите ролики ящика для постели на деталях 25, 26, 27 с помощью винтов М5х8 (Рис. 15).
18. Вставьте заглушки конфирматов и минификсов (Рис. 13).
19. Установите детали 24 в каркас кровати.
20. Установите ящик в каркас кровати.



Рис.16

Ведомость деталей			
№	Ширина	Длина	Кол.
1	943	1730	1
2	910	611	1
3	910	391	1
4	550	2022	1
5	400	2022	1
6	186	2022	2
7	200	1730	1
8	200	1730	1
9	250	680	2
10	120	1594	1
11	350	324	1
12	100	1920	4
13	100	878	14
14	200	1730	1
15	200	1730	1
16	120	428	5
17	70	428	5
18	183	2006	1
19	183	2006	1
20	167	133	4
21	2006	133	1
22	170	428	1
23	205	444	1
24	906	629	6
25	174	910	1
26	174	910	1
27	174	894	1
28	174	1504	1
29	100	894	2
30	754	904	2

Ведомость комплектующих			
№	Рис.	Наименование	Кол.
1		Конфирмат 7x50	143
2		Заглушка конфирматная	87
3		Стяжка винтовая М6	10
4		Винт М6х60 SW4 Hafele	16
5		Поперечный болт	16
6		Стяжка винтовая М4	12
7		Муфта М6х8х15h врезная	12
8		Винт М6х25	12
9		Шайба увеличенная DIN 9021 М6	12
10		Шпилька минификса	18
11		Головка минификса	26
12		Заглушка минификса	26
13		Ручка профильная	2
14		Шуруп 3x12	4
15		Соединительная планка	4
16		Шуруп 3,5х16 с круглой головкой	16
17		Опора регулируемая М6	6
18		Муфта забивная для опоры М6х8х15h	6
19		Ролик ящика для постели	6
20		Винт М5х8	12
21		Двойной болт минификса L=68мм	4

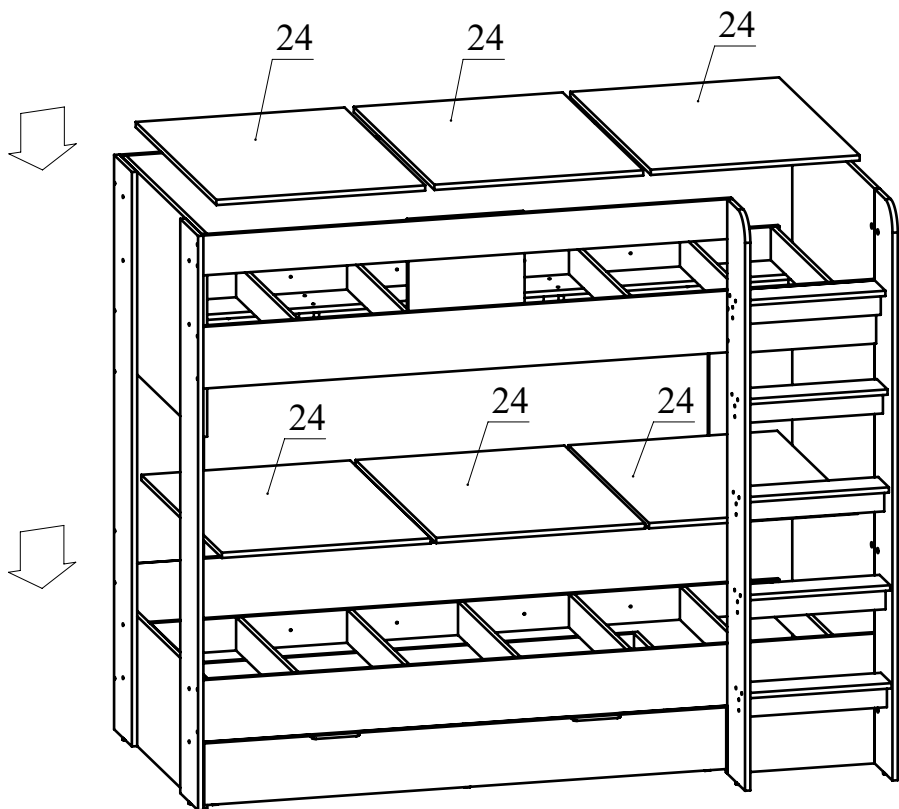

Рис.1



Рис.14

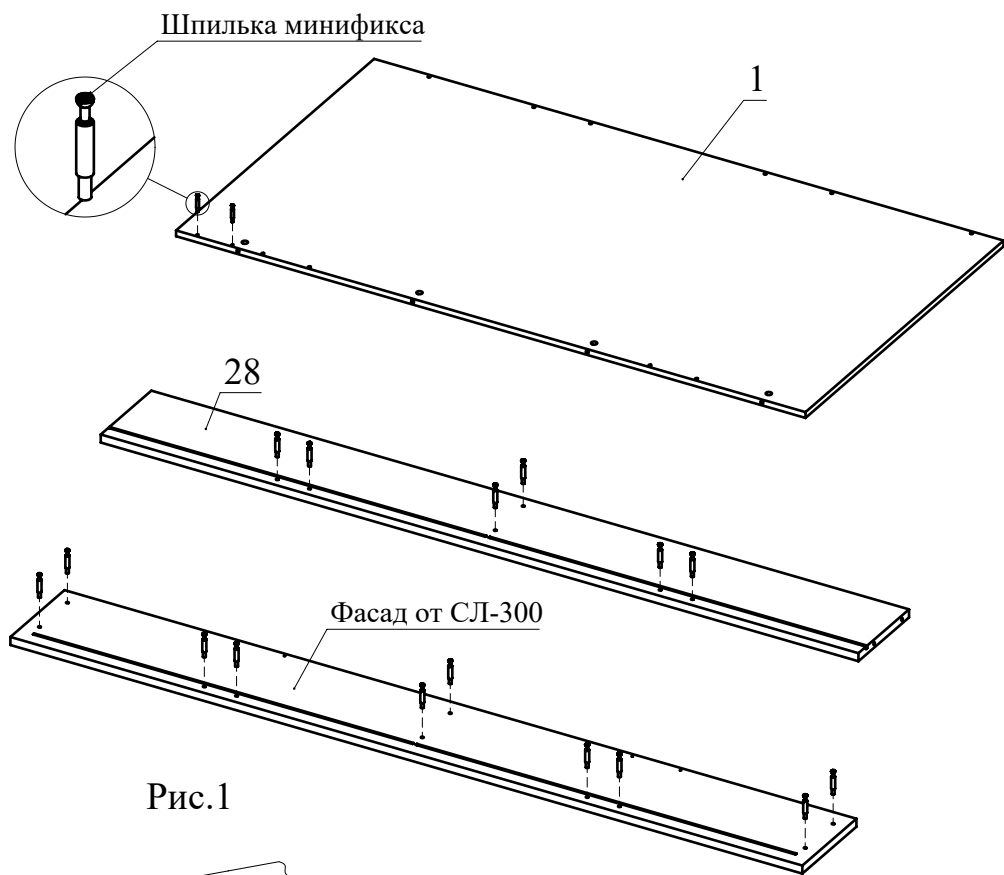

Рис.15

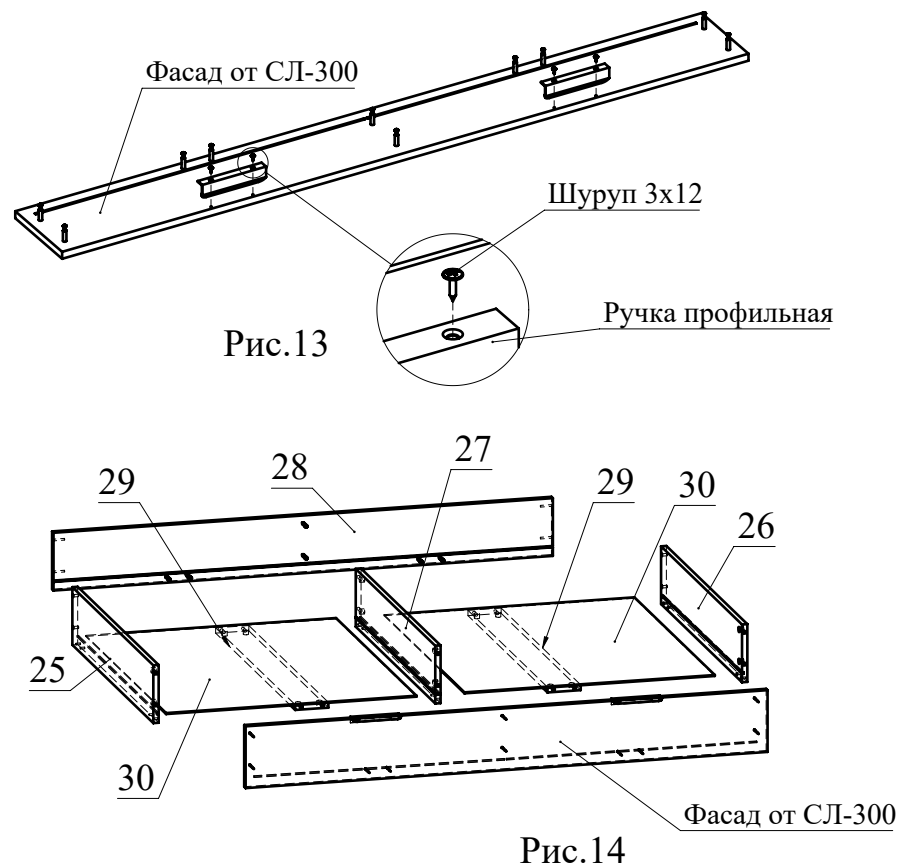
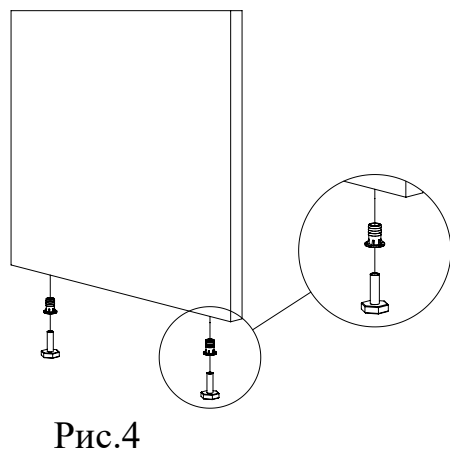
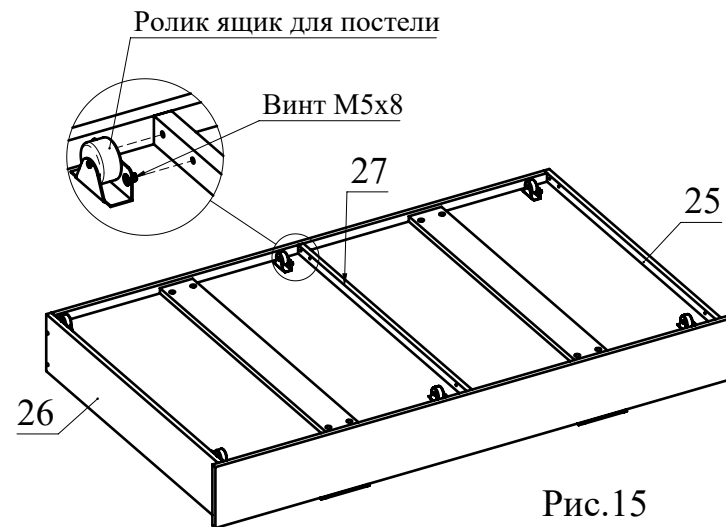