

Рекомендации по эксплуатации

1. Мебель рекомендуется эксплуатировать в проветриваемом, сухом помещении с температурой воздуха не ниже 10С и относительной влажностью не более 70%.
2. Мебель, транспортируемую в условиях минусовой температуры, при установке в помещении следует немедленно протереть сухой мягкой тканью как снаружи, так и внутри.
3. Мебель должна быть защищена от прямого попадания солнечных лучей, не должна размещаться вблизи отопительных приборов, сырых и холодных стен. Поверхность деталей мебели оберегать от попадания влаги, щелочей, ацетона, спирта и кислот, а также от механических повреждений. На поверхность мебели не следует ставить горячие предметы. При случайном попадании жидкости мебель немедленно протереть мягкой тканью. Удалять пыль с поверхности, облицованной специальными пленками, следует сухой мягкой тканью.
4. Зеркала и стекла рекомендуется чистить любыми средствами, предназначенными для этих целей.
5. В мебели, имеющей крепление болтами, винтами, шурупами, при ослаблении соединений, необходимо периодически подтягивать все крепёжные элементы.
6. От новой мебели может исходить естественный запах материалов, из которых она изготовлена. Запах может сохраняться в течении 3-4 недель с момента сборки. Для снижения интенсивности запаха рекомендуется протирать поверхности тканью, смоченной мягким моющим средством, вытирать чистой сухой тканью и проветривать помещение. Данные действия необходимо повторять 3 раза в день.

При правильной эксплуатации изделия срок службы составляет 10 лет.

Внимание!

В случае обнаружения производственных дефектов обратитесь к продавцу с гарантийным талоном, заполненным по месту приобретения изделия. Гарантийный талон выписывается отдельным документом и заполняется продавцом на момент продажи изделия.

К сведению покупателя

Предприятие оставляет за собой право вносить изменения в конструктивные элементы мебели на основе внедрения передовых технологий, улучшающих качество выпускаемой продукции.



Россия
ООО "Мебельная фабрика "КОМПАСС"
г. Севастополь, пр. Генерала Острякова, 15А



ИНСТРУКЦИЯ ПО СБОРКЕ И ЭКСПЛУАТАЦИИ

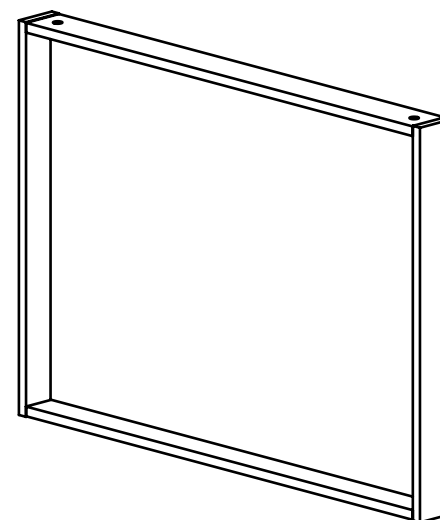

Мебель бытовая "СкайЛайт"

Зеркало СЛ-50

Габаритные размеры в мм,
900x74x650

(длина; ширина; высота)

ГОСТ 19917-2014
ГОСТ 16371-2014



Ведомость деталей			
№	Ширина	Длина	Кол.
1	616	868	1
2	74	650	2
3	74	868	2

Ведомость комплектующих			
№	Рис.	Наименование	Кол.
1		Шпилька минификса	16
2		Головка минификса	16
3		Заглушка минификса	16
4		Подвеска пластиковая D35	2
5		Дюбель п/п 10x50	2
6		Крючок для навесов 55мм	2
7		Ключ конфирматный	1

Рекомендованный порядок сборки

1. Вкрутите шпильки минификсов в детали 2, 3 (Рис. 1).
2. Вставьте головки минификсов в детали 1, 3 (Рис. 2).
3. Вбейте подвески пластиковые в деталь 1 (Рис. 3).
4. Соберите сборку согласно схемы, затягивая головки минификсов конфирматным ключом по часовой стрелке до упора (Рис. 4).
5. Установите заглушки минификсов.
6. С помощью карандаша и рулетки разметьте стену (Рис. 5). Просверлите два отверстия под дюбель. Вбейте два дюбеля и вкрутите крючки для навесов. Повесьте зеркало на стену.
7. При необходимости выполните регулировку (Рис. 6)

!!! Следует выбирать крепления, которые подходят к материалу стен. В комплект поставки входит крепеж, рассчитанный на стену из бетона.



Модуль имеет два варианта сверловки для установки крепежа и может быть закреплен вертикально или горизонтально.



Рис. 1



Рис. 2

Отверстие под подвеску

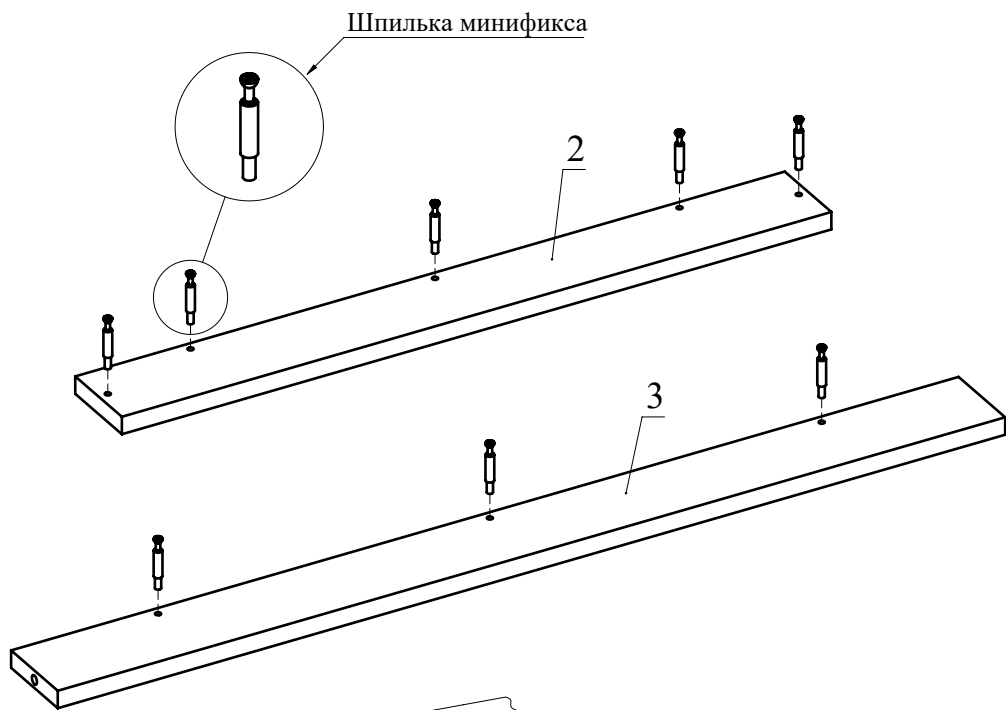
Подвеска пластиковая D35



Рис. 3

Рис. 4



Горизонтальное
расположение зеркала

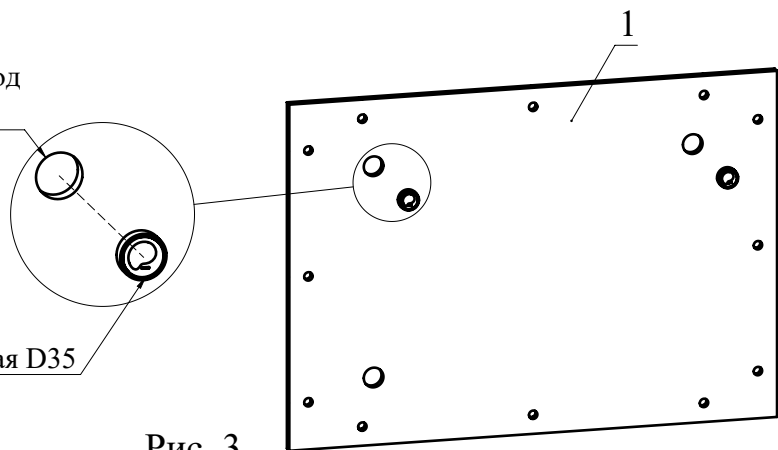
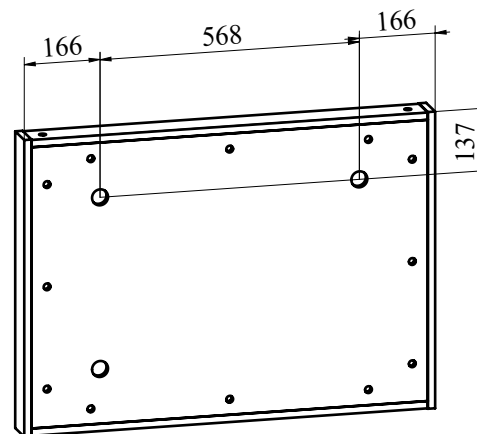
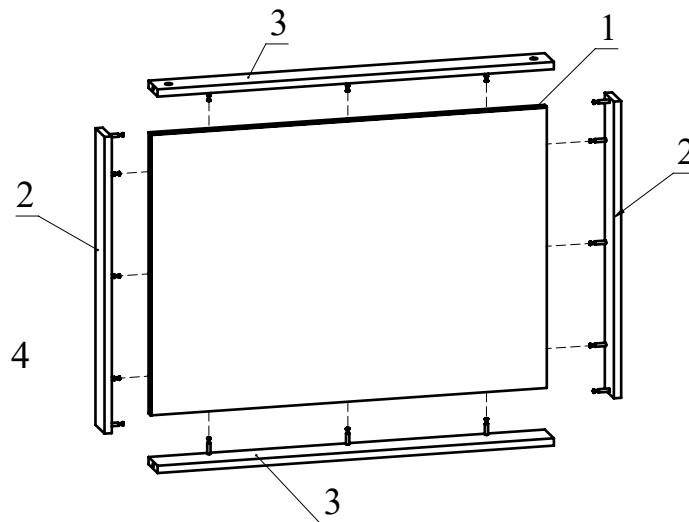
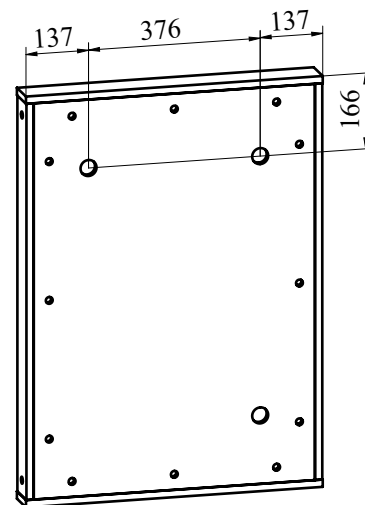

Вертикальное
расположение зеркала

Рис. 6

