

Инструкция

Мебель бытовая «Велламо»

Стол ВО-10

930x370x760мм

длина, ширина, высота

Требования по эксплуатации изделия и меры предосторожности

Мебель рекомендуется эксплуатировать в проветриваемом, сухом помещении с температурой воздуха не ниже 10С и относительной влажностью не более 70%.

1. Мебель, транспортируемую в условиях минусовой температуры, при установке в помещении следует немедленно протереть сухой мягкой тканью как снаружи, так и внутри.
2. Мебель должна быть защищена от прямого попадания солнечных лучей, не должна размещаться вблизи отопительных приборов, сырых и холодных стен. Поверхность деталей мебели оберегать от попадания влаги, щелочей, ацетона, спирта и кислот, а также от механических повреждений. На поверхность мебели не следует ставить горячие предметы. При случайном попадании жидкости мебель немедленно протереть мягкой тканью. Удалять пыль с поверхности, облицованной специальными пленками, следует сухой мягкой тканью.
3. Зеркала и стекла рекомендуется чистить любыми средствами, предназначенными для этих целей.
4. В мебели, имеющей крепление болтами, винтами, шурупами, при ослаблении соединений, необходимо периодически подтягивать все крепёжные элементы.
5. От новой мебели может исходить естественный запах материалов, из которых она изготовлена. Запах может сохраняться в течение 3-4 недель с момента сборки. Для снижения интенсивности запаха рекомендуется протирать поверхности тканью, смоченной мягким моющим средством, вытирать чистой сухой тканью и проветривать помещение. Данные действия необходимо повторять 3 раза в день.

При правильной эксплуатации изделия срок службы составляет 10 лет.

Дорогой покупатель!

Мы благодарны, что Вы выбрали наш товар и надеемся, что Вы останетесь довольны.

Если у Вас возникнут какие-либо вопросы или претензии по нашему товару, просим Вас связаться с нами для оперативной и бесплатной доставки деталей.

Для оформления рекламации и получения новых деталей, просим отправить на почту info@compass-shop.ru следующее:

- 1) Фото этикетки производителя, наклеенной на упаковке
- 2) Фото и номер бракованной детали согласно инструкции по сборке
- 3) Ваши контактные данные (ФИО, номер телефона, адрес доставки)

Телефон: 8-800-505-75-71 (звонок по России бесплатный)

График работы фабрики: пн-пт с 8:30 до 17:30, сб-вс выходные (МСК)

Желаем Вам хороших покупок! С уважением, мебельная фабрика «Компасс»

Если Вы не уверены или сомневаетесь в сборке изделия самостоятельно, мы рекомендуем воспользоваться услугами профессионального сборщика мебели во избежание порчи компонентов изделия.

К сведению покупателя :

Предприятие оставляет за собой право вносить изменения в конструктивные элементы мебели на основе внедрения передовых технологий, улучшающих качество выпускаемой продукции.

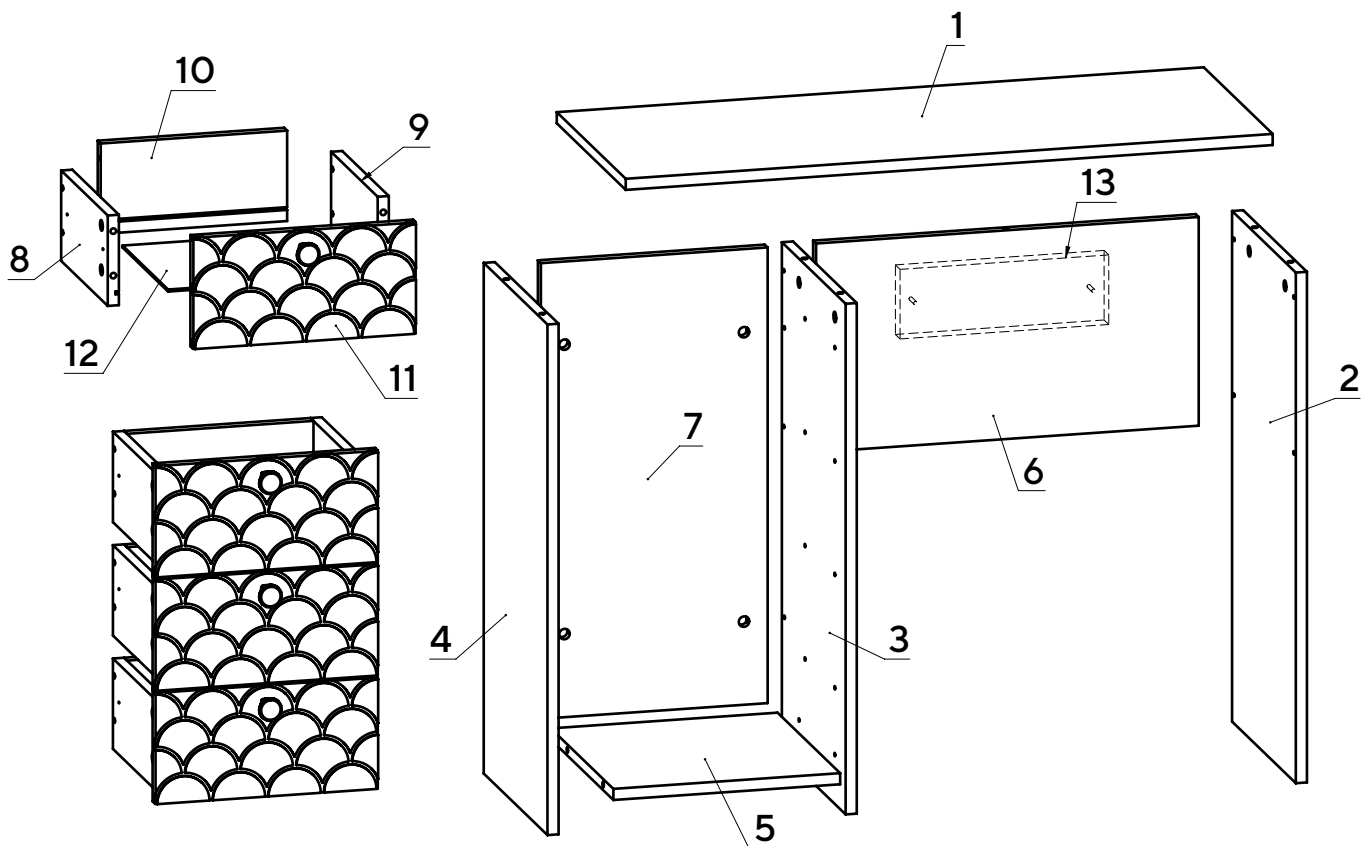

Ведомость деталей			
№	Ширина	Длина	Кол.
1	370	930	1
2	342	734	1
3	342	734	1
4	342	734	1
5	336	326	1
6	300	550	1
7	326	655	1
8	130	250	4
9	130	250	4
10	130	268	4
11	160	320	4
12	244	278	4
13	100	300	1

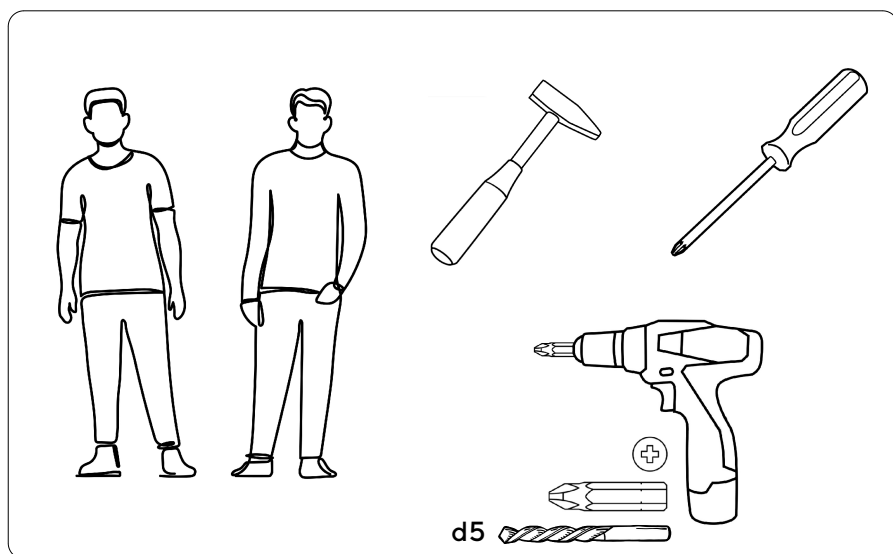

Ведомость комплектующих		
Рис.	Наименование	Кол.
	Шпилька минификса	35
	Головка минификса	35
	Заглушка минификса	35
	Конфирмат 7x50	16
	Заглушка конфирматная	16
	Телескопические направляющие 250мм, комплект	4
	Шуруп 3,5x16	16
	Винт М5x8	16
	Муфта забивная для опоры М6x8x15h	6
	Опора регулируемая М6	6
	Заглушка-пробка d5	4
	Ручка никель	4
	Винт М4x20	4
	Шуруп 4x35	2
	Шуруп 4x70	2
	Дюбель п/п 8x60	2
	Ключ конфирматный	1

Вариант сборки стола с тумбой слева:

1

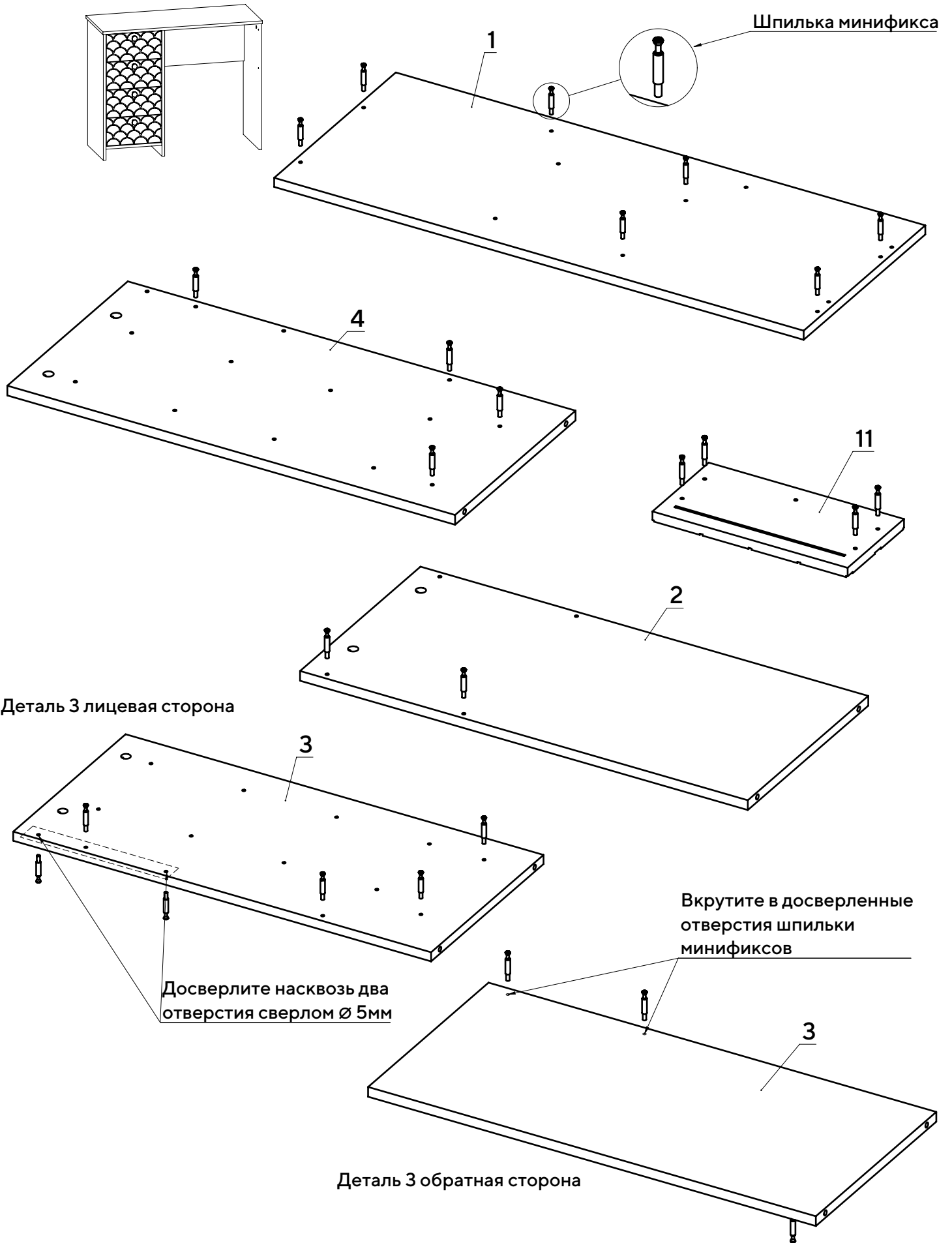

Вкрутите шпильки минификсов в детали 1, 2, 3, 4, 11.

1

Вариант сборки стола с тумбой справа

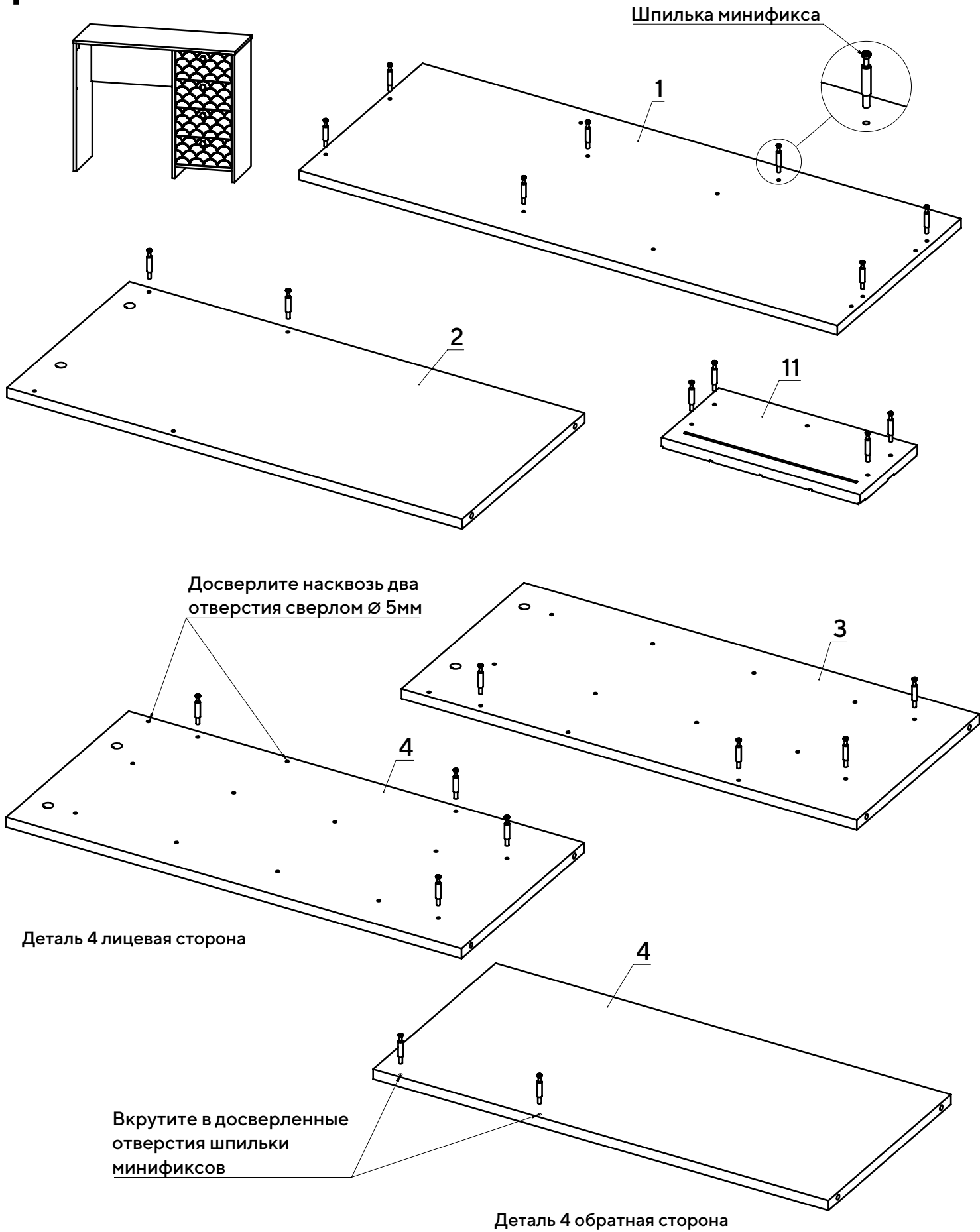

Вкрутите шпильки минификсов в детали 1, 2, 3, 4, 11.

2



Стрелочка должна указывать на отверстие в торце детали

Вставьте головки минификсов в детали 2, 3, 4, 5, 6, 7, 8, 9.

3

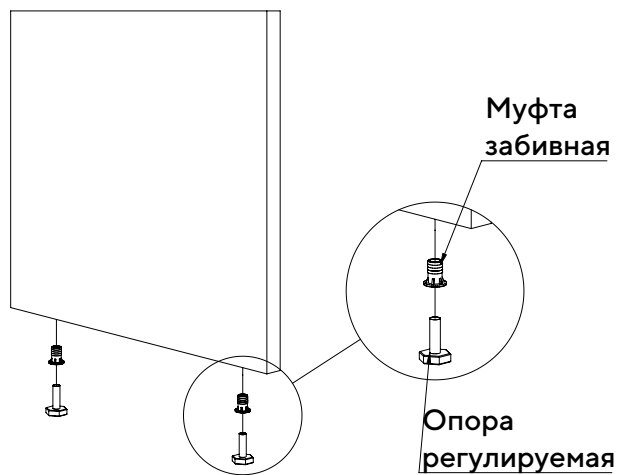

В торцы деталей 2, 3, 4 вбейте муфты забивные для опоры. В муфты вкрутите опоры регулируемые.

4

Разобрать направляющую:

Надавить на рычажок и удерживать...

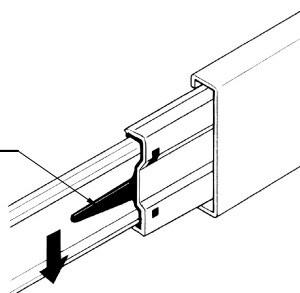

...затем вытянуть

Отсоедините от основания телескопических направляющих внутренние планки, отогнув пластиковый рычажок фиксатора.

5

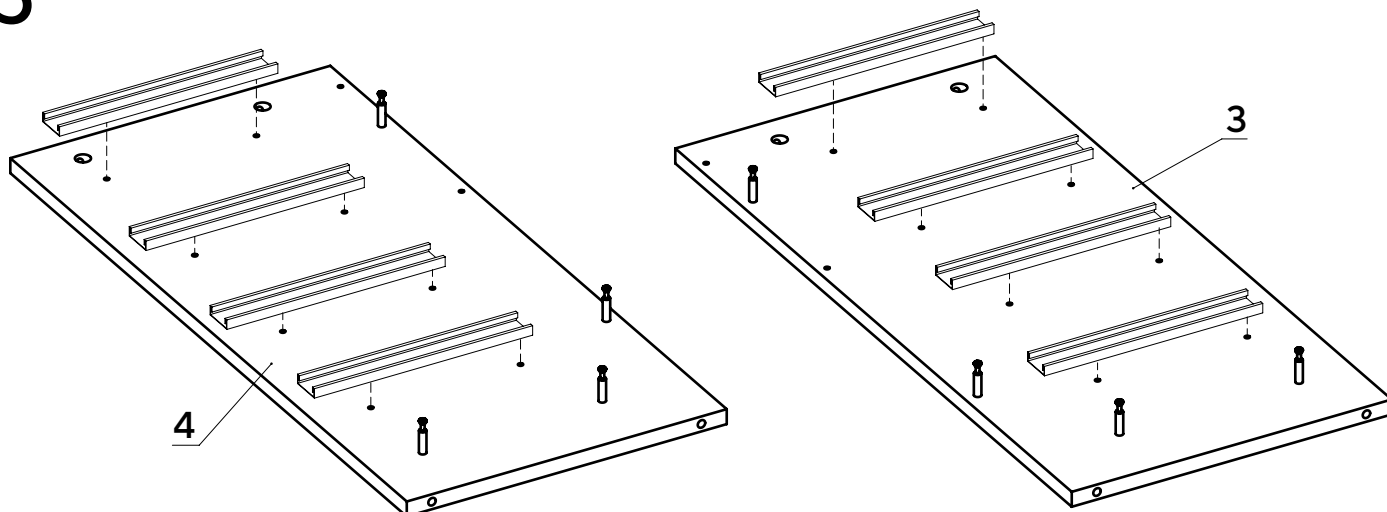

Основания телескопических направляющих закрепите на деталях 3, 4 винтами М5х8. !!! Приложите телескопическую часть отверстиями к отверстиям на боковине так, чтобы они были отцентрованы относительно друг друга. Вкрутите винты М5х8 с помощью шуруповерта, приложив немного усилий. Внимание: винт М5х8 должен заходить с натягом для максимально плотной фиксации телескопических направляющих.

6

Вариант сборки стола с тумбой слева:

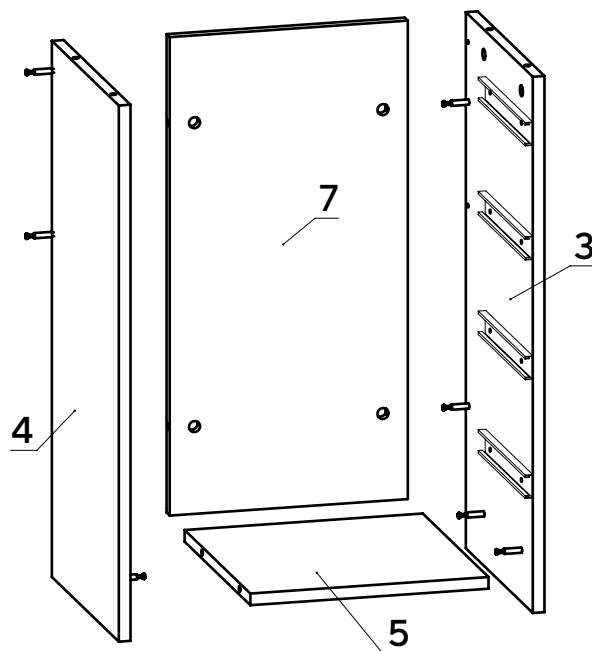
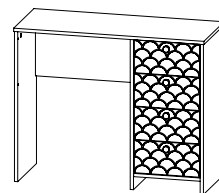
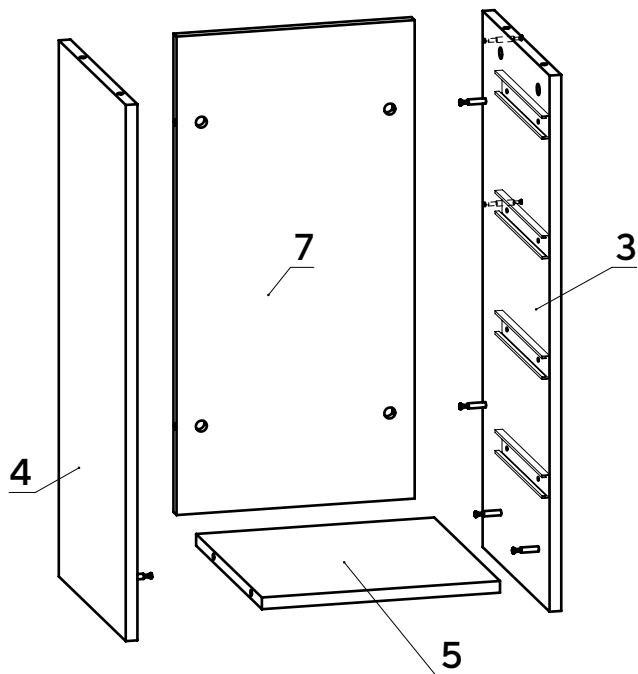
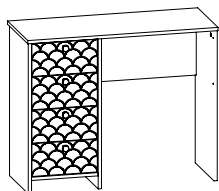

Соберите сборку, затягивая головки минификсов конфирматным ключом по часовой стрелке до упора.

Вариант сборки стола с тумбой слева:

7

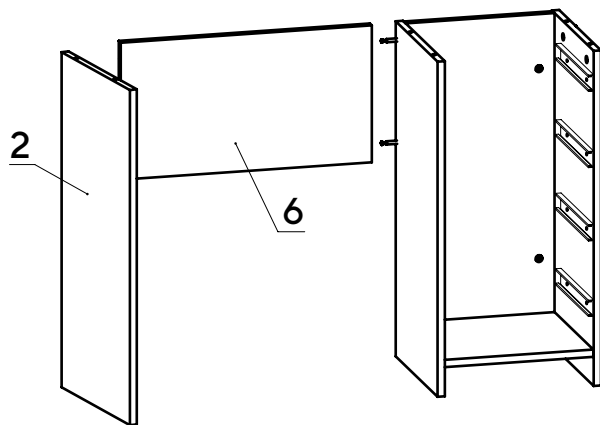
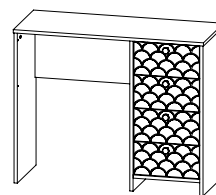
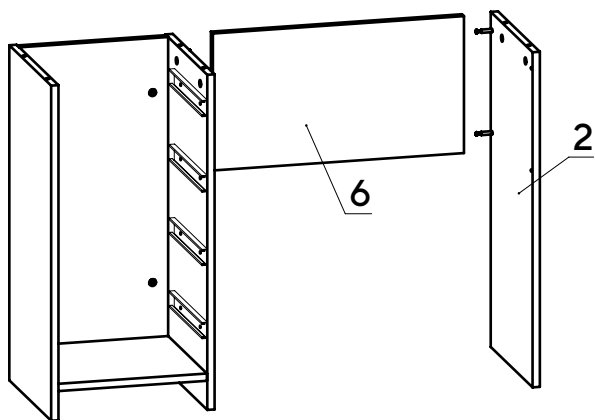
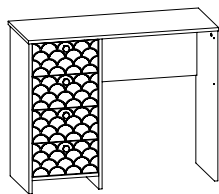

К полученной сборке присоедините детали 6 и 2. Затяните головки минификсов.

8

8

Вариант сборки стола с
тумбой слева:

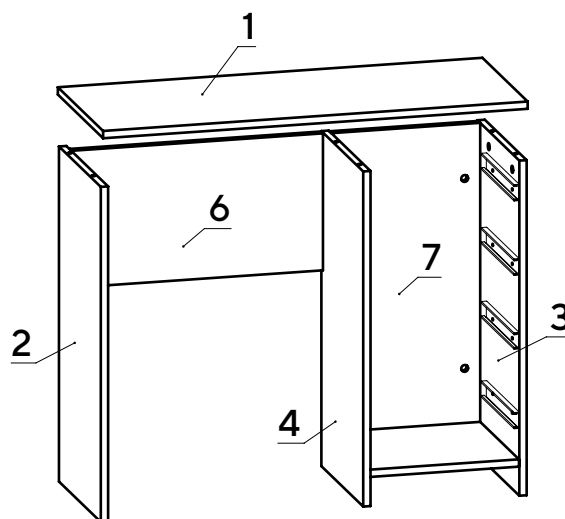
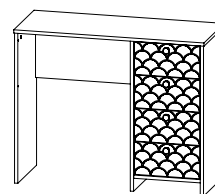
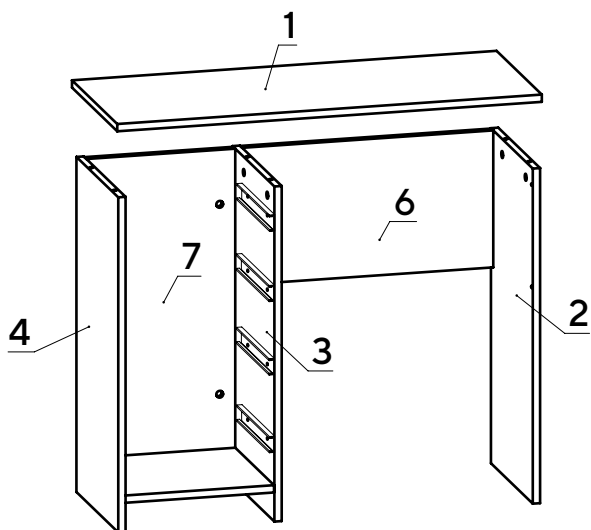
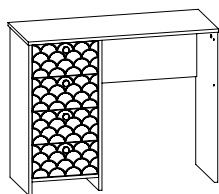

Установите деталь 1 на детали 2, 3, 4, 6, 7 и затяните головки минификсов.



Монтаж телескопических
направляющих – видео

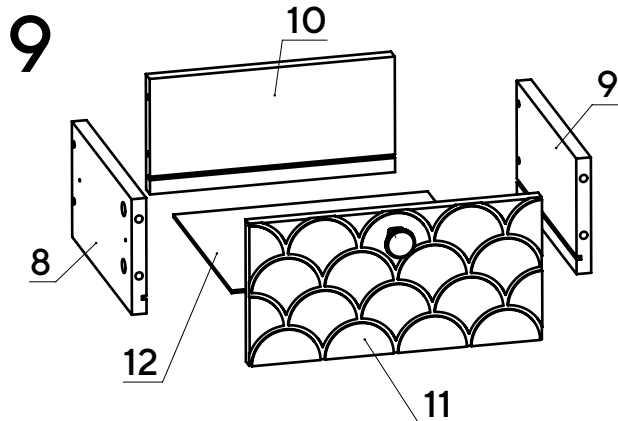

Соедините детали 8 и 9 с деталью 10 при помощи конфирматов. Вставьте дно ящика 12 из ДВП в пазы деталей 8, 9, 10. Соедините деталь 11 с полученной конструкцией и затяните головки минификсов. Закрепите ручку на фасаде ящика при помощи винта М4х20.

10

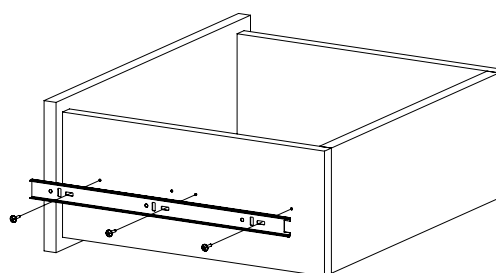

Закрепите внутренние планки направляющих на деталях 8 и 9 шурупами 3,5х16.

При необходимости регулировки ящика выкрутите шурупы из круглых отверстий и перекрутите в овальные (продольные и вертикальные регулировочные отверстия). Не затягивая до конца шурупы, сместите ответную планку вверх-вниз. Затяните шурупы до конца.

9

11

Отверстия в детали 6 для
крепления стола к планке 13

Досверлите отверстия
в детали 6 насквозь



Отверстия в детали 13 для
крепления планки к стене

Во избежание падения стола при открытии ящиков, рекомендуем закрепить его к стене. Для этого с помощью дюбелей и шурупов 4x70 закрепите деталь 13 к стене. Досверлите отверстия в детали 6 насквозь.

Затем закрепите стол к планке 13: соедините царгу 6 с прикрученной планкой 13, вкрутив шурупы 4x35 в плоскостные сквозные отверстия в детали 6.

12

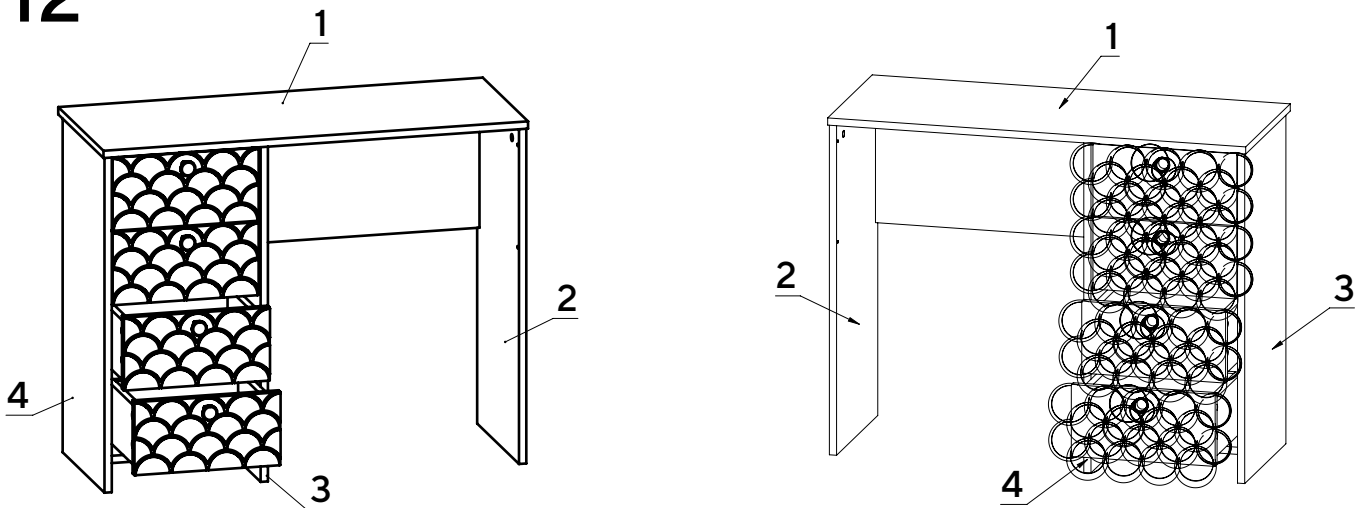

Вставьте ящики в корпус стола. Установите заглушки конфирматов и минификсов. Неиспользуемые отверстия закройте заглушками-пробками.