

Рекомендации по эксплуатации

1. Мебель рекомендуется эксплуатировать в проветриваемом, сухом помещении с температурой воздуха не ниже 10С и относительной влажностью не более 70%.
2. Мебель, транспортируемую в условиях минусовой температуры, при установке в помещении следует немедленно протереть сухой мягкой тканью как снаружи, так и внутри.
3. Мебель должна быть защищена от прямого попадания солнечных лучей, не должна размещаться вблизи отопительных приборов, сырых и холодных стен. Поверхность деталей мебели оберегать от попадания влаги, щелочей, ацетона, спирта и кислот, а также от механических повреждений. На поверхность мебели не следует ставить горячие предметы. При случайном попадании жидкости мебель немедленно протереть мягкой тканью. Удалять пыль с поверхности, облицованной специальными пленками, следует сухой мягкой тканью.
4. Зеркала и стекла рекомендуется чистить любыми средствами, предназначенными для этих целей.
5. В мебели, имеющей крепление болтами, винтами, шурупами, при ослаблении соединений, необходимо периодически подтягивать все крепёжные элементы.
6. От новой мебели может исходить естественный запах материалов, из которых она изготовлена. Запах может сохраняться в течении 3-4 недель с момента сборки. Для снижения интенсивности запаха рекомендуется протирать поверхности тканью, смоченной мягким моющим средством, вытирать чистой сухой тканью и проветривать помещение. Данные действия необходимо повторять 3 раза в день.

При правильной эксплуатации изделия срок службы составляет 10 лет.

Внимание!

В случае обнаружения производственных дефектов обратитесь к продавцу с гарантийным талоном, заполненным по месту приобретения изделия. Гарантийный талон выписывается отдельным документом и заполняется продавцом на момент продажи изделия.

К сведению покупателя

Предприятие оставляет за собой право вносить изменения в конструктивные элементы мебели на основе внедрения передовых технологий, улучшающих качество выпускаемой продукции.

ИНСТРУКЦИЯ ПО СБОРКЕ И ЭКСПЛУАТАЦИИ

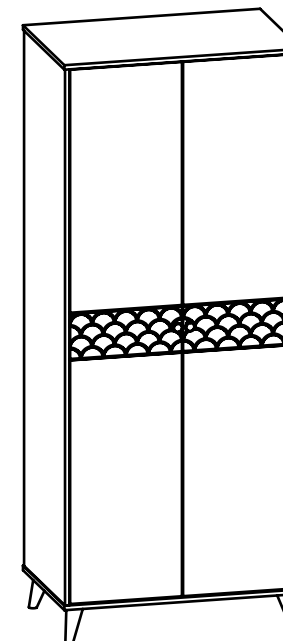

Мебель бытовая "Велламо"

Шкаф ВО-06

Габаритные размеры в мм,
844x550x2060

(длина; ширина; высота)

ГОСТ 19917-2014
ГОСТ 16371-2014

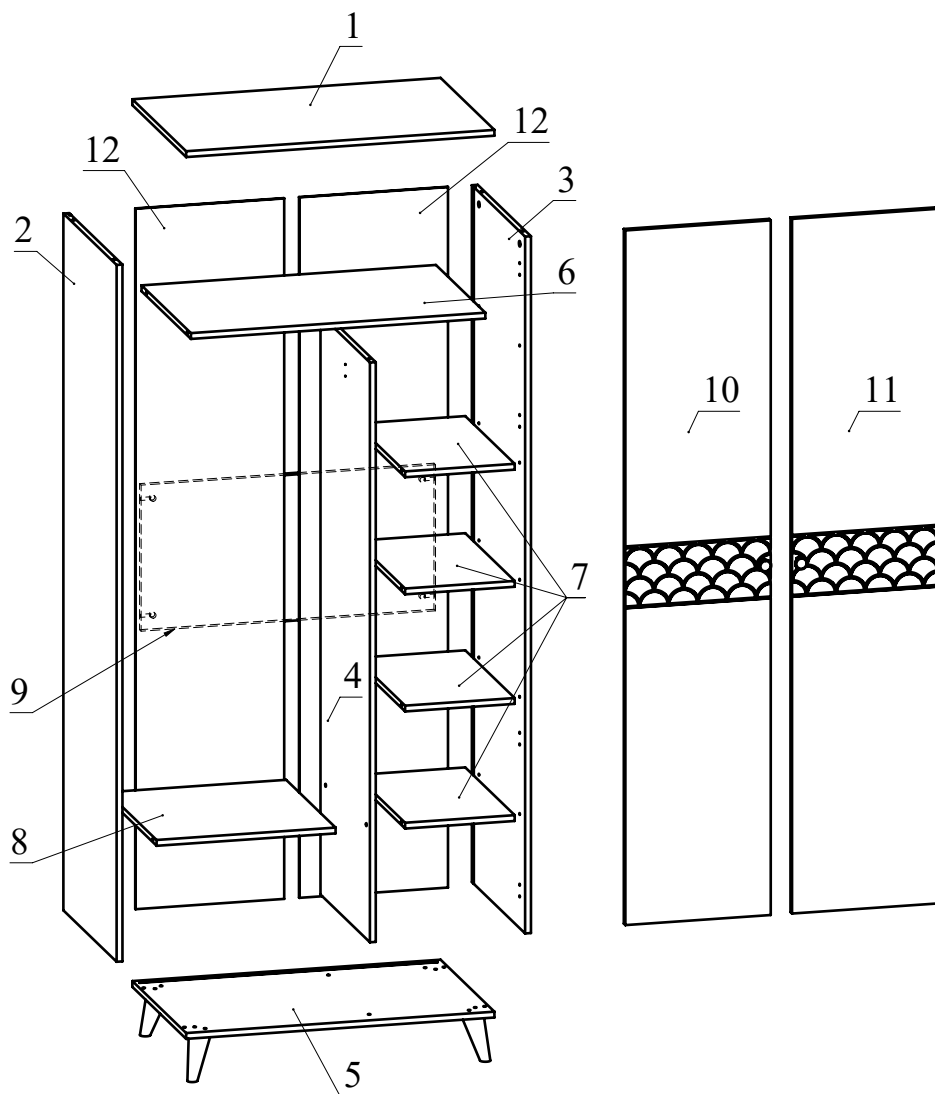

Рекомендованный порядок сборки

1. Вкрутите шпильки минификсов в детали 1, 2, 3, 4, 6 (Рис. 1).
2. Вставьте шпильки двойных болтов минификсов в соответствующие сквозные отверстия детали 4 (Рис. 2).
3. Вставьте головки минификсов в детали 2, 3, 4, 6, 7, 8, 9 (Рис. 3).
4. При помощи шурупов 3,5x16 закрепите петли вложенные на деталях 10, 11 (Рис. 4).
5. С помощью винта М4x20 закрепите ручки на деталях 10, 11.
6. Установите детали 6, 7, 8 на деталь 4 и затяните головки минификсов по часовой стрелке до упора (Рис. 5).
7. Соедините детали согласно схеме, затягивая головки минификсов конфирматным ключом (Рис. 6). Деталь 5 с деталями 2, 3, 4 соедините при помощи конфирматов.
8. В пазы деталей 2, 3, 5 вставьте задние стенки 12 из ДВП. Между задними стенками установите профиль для ДВП. Установите деталь 1 на детали 2, 3 и затяните головки минификсов (Рис. 7).
9. При помощи конфирматов 7x50 присоедините ножки к детали 5 (Рис. 7).
10. При помощи шурупов 3,5x16 прикрутите держатели для трубы (Рис. 8). В держатели для трубы установите трубу овальную.
11. Установите детали 10, 11, закрепив при помощи евровинтов ответные планки петель на деталях 2, 3 (Рис. 9).
12. Отрегулируйте двери с помощью регулировочных винтов (Рис. 10).
13. Вставьте заглушки минификсов и конфирматов.

Рис.9



Рис.10

Ведомость деталей

№	Ширина	Длина	Кол.
1	550	844	1
2	544	1908	1
3	544	1908	1
4	505	1587	1
5	550	844	1
6	505	806	1
7	505	300	4
8	505	490	1
9	400	806	1
10	398	1902	1
11	398	1902	1
12	407	1918	2

Ведомость комплектующих

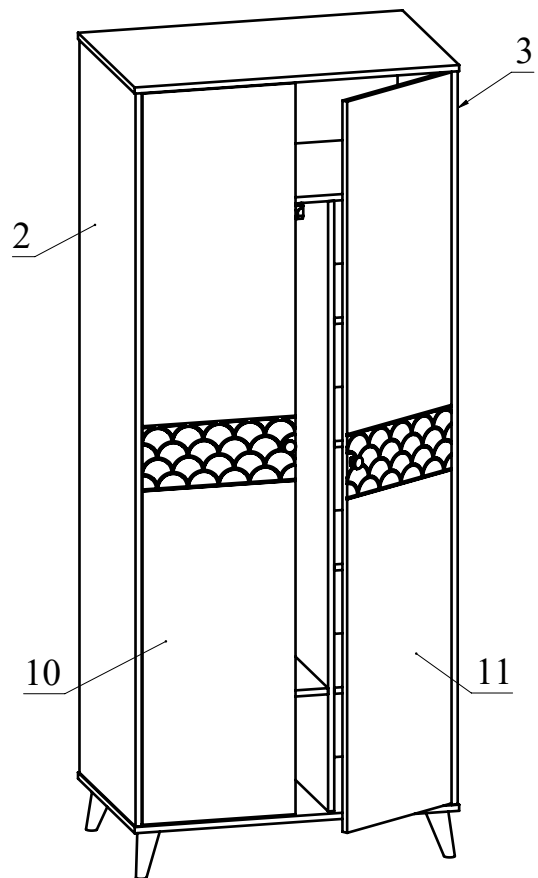
№	Рис.	Наименование	Кол.
1		Шпилька минификса	30
2		Головка минификса	34
3		Двойной болт минификса	2
4		Заглушка минификса	34
5		Конфирмат 7x50	14
6		Заглушка конфирматная	14
7		Держатель трубы	2
8		Шуруп 3,5x16	27
9		Труба овальная	1
10		Петля вложенная с газ. амортизатором	8
11		Евровинт для петли	16
12		Профиль для ДВП	1
13		Ключ конфирматный	1
14		Опора Н 120мм	4
15		Винт М4х20	2
16		Ручка никель	2

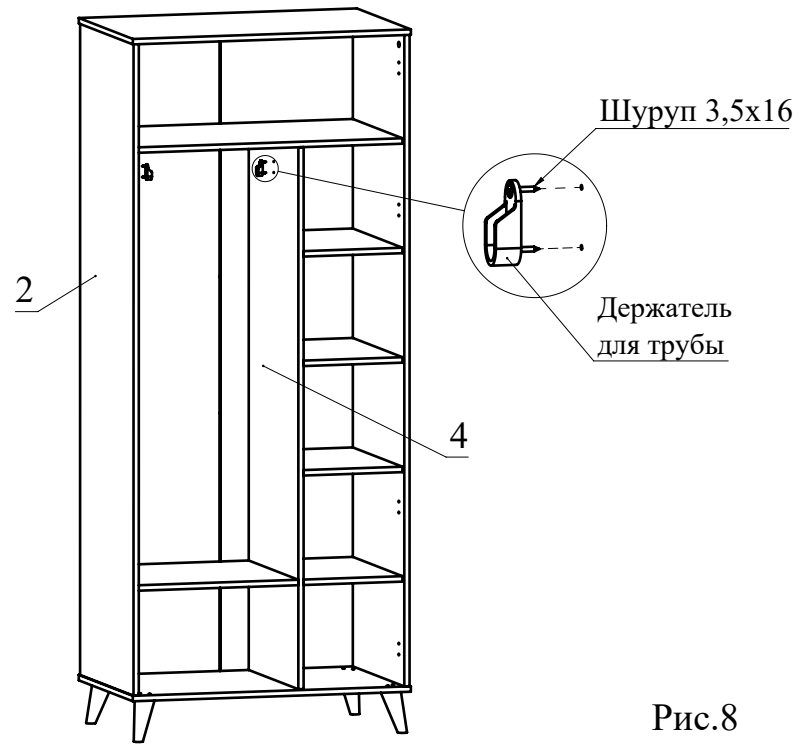
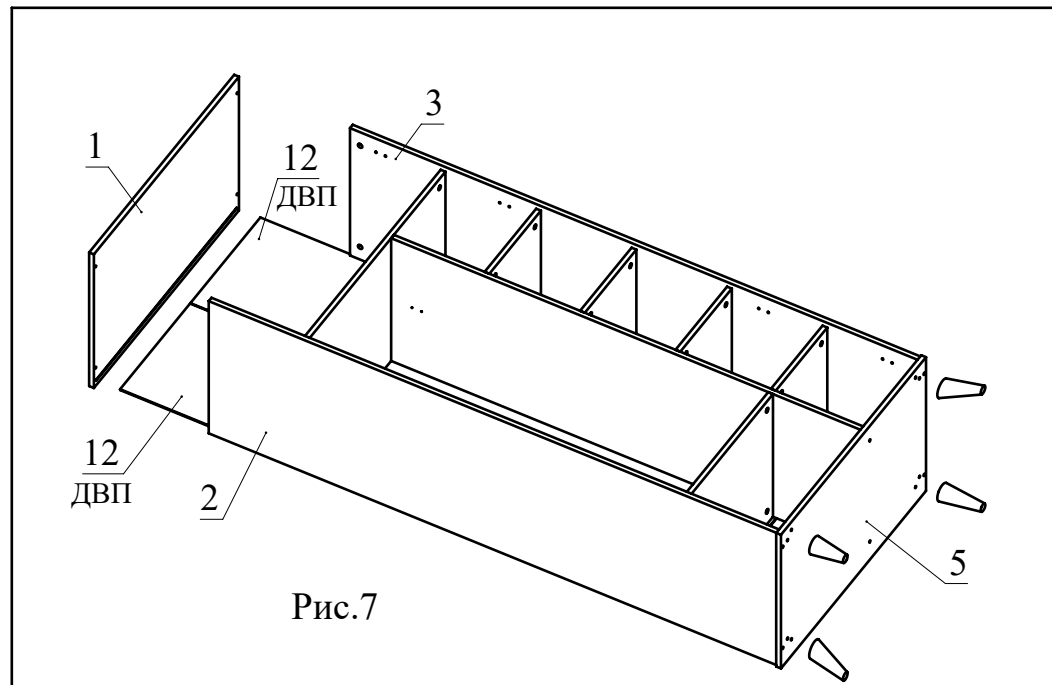
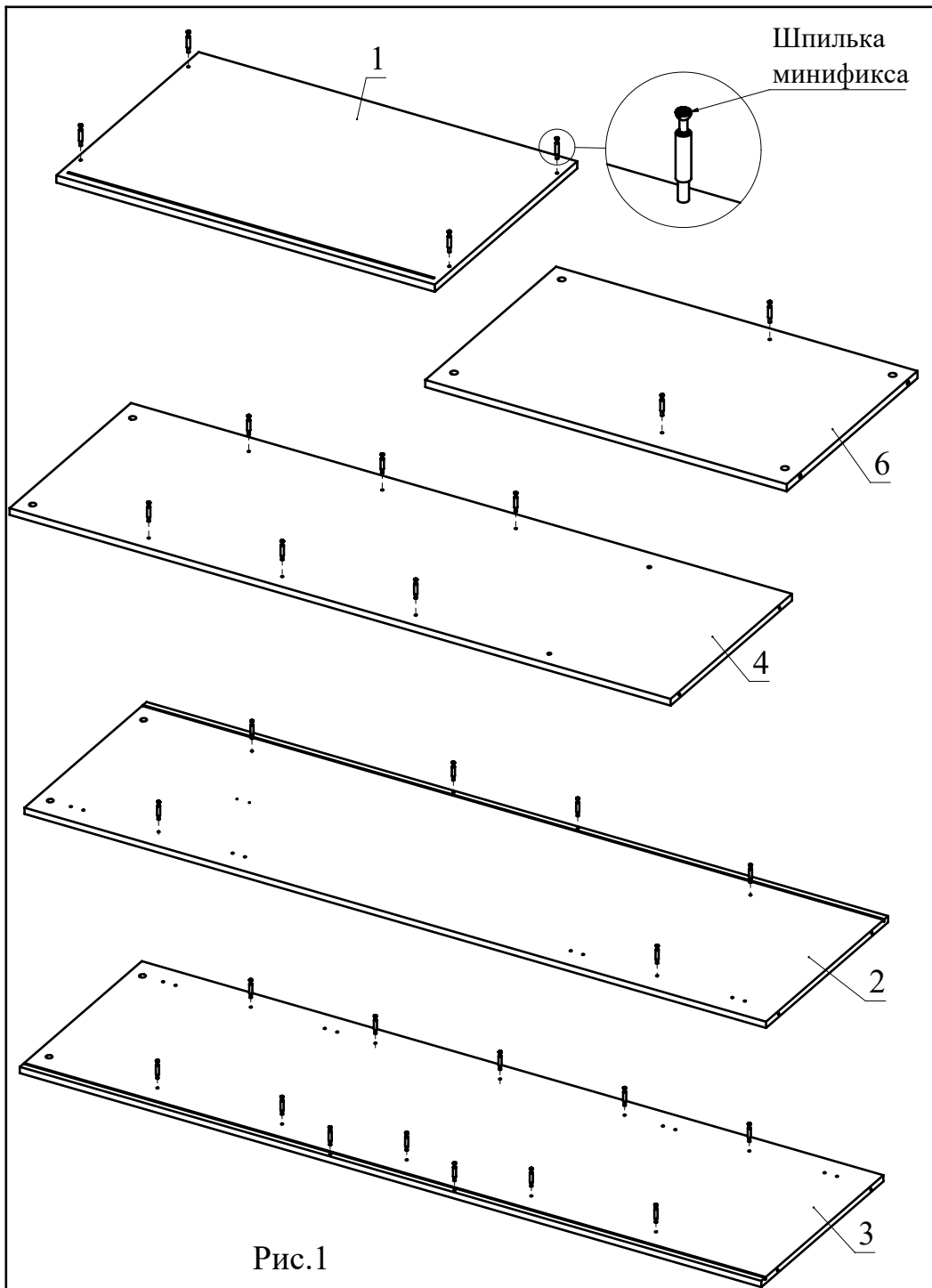



Рис.5



Рис.6

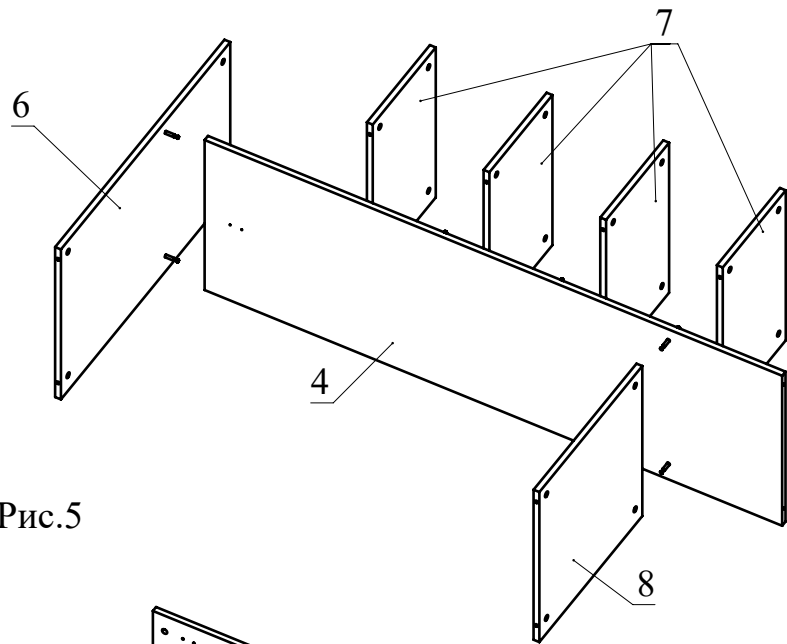

Рис.2

Шпилька двойного болта минификса

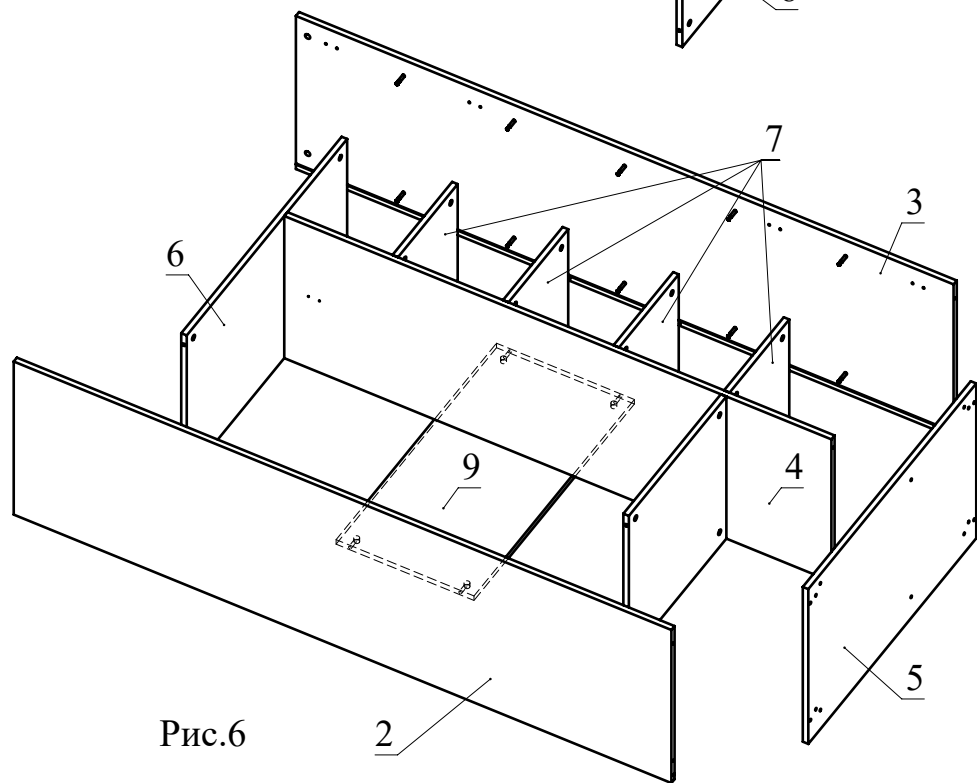

Стрелочка должна указывать на отверстие в торце детали

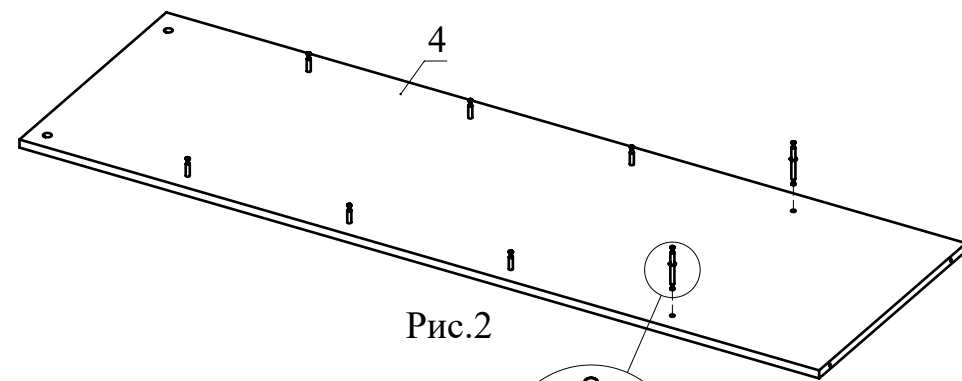
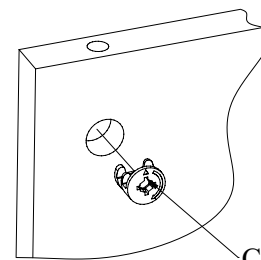
Рис.3

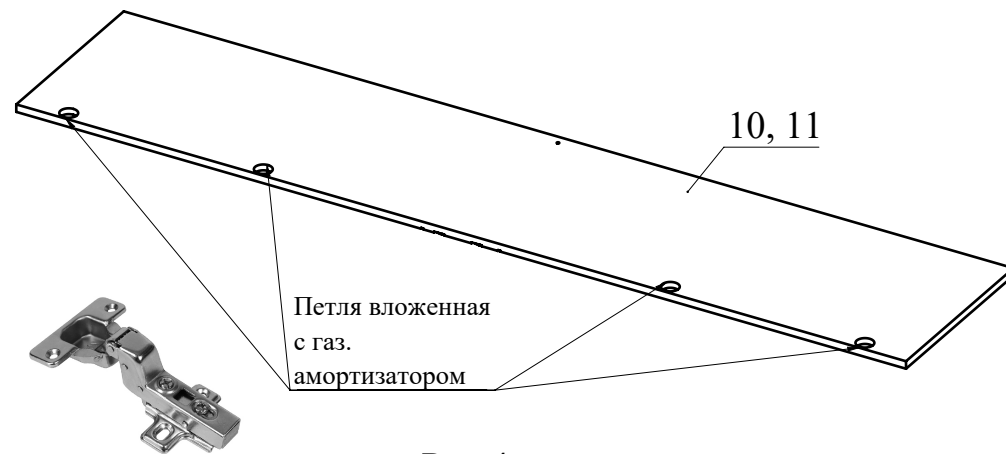

Рис.4