

Рекомендации по эксплуатации

1. Мебель рекомендуется эксплуатировать в проветриваемом, сухом помещении с температурой воздуха не ниже 10С и относительной влажностью не более 70%.
2. Мебель, транспортируемую в условиях минусовой температуры, при установке в помещении следует немедленно протереть сухой мягкой тканью как снаружи, так и внутри.
3. Мебель должна быть защищена от прямого попадания солнечных лучей, не должна размещаться вблизи отопительных приборов, сырых и холодных стен. Поверхность деталей мебели оберегать от попадания влаги, щелочей, ацетона, спирта и кислот, а также от механических повреждений. На поверхность мебели не следует ставить горячие предметы. При случайном попадании жидкости мебель немедленно протереть мягкой тканью. Удалять пыль с поверхности, облицованной специальными пленками, следует сухой мягкой тканью.
4. Зеркала и стекла рекомендуется чистить любыми средствами, предназначенными для этих целей.
5. В мебели, имеющей крепление болтами, винтами, шурупами, при ослаблении соединений, необходимо периодически подтягивать все крепёжные элементы.
6. От новой мебели может исходить естественный запах материалов, из которых она изготовлена. Запах может сохраняться в течении 3-4 недель с момента сборки. Для снижения интенсивности запаха рекомендуется протирать поверхности тканью, смоченной мягким моющим средством, вытирать чистой сухой тканью и проветривать помещение. Данные действия необходимо повторять 3 раза в день.

При правильной эксплуатации изделия срок службы составляет 10 лет.

Внимание!

В случае обнаружения производственных дефектов обратитесь к продавцу с гарантийным талоном, заполненным по месту приобретения изделия. Гарантийный талон выписывается отдельным документом и заполняется продавцом на момент продажи изделия.

К сведению покупателя

Предприятие оставляет за собой право вносить изменения в конструктивные элементы мебели на основе внедрения передовых технологий, улучшающих качество выпускаемой продукции.



Россия
ООО "Мебельная фабрика "КОМПАСС"
г. Севастополь, пр. Генерала Острякова, 15А



ИНСТРУКЦИЯ ПО СБОРКЕ И ЭКСПЛУАТАЦИИ

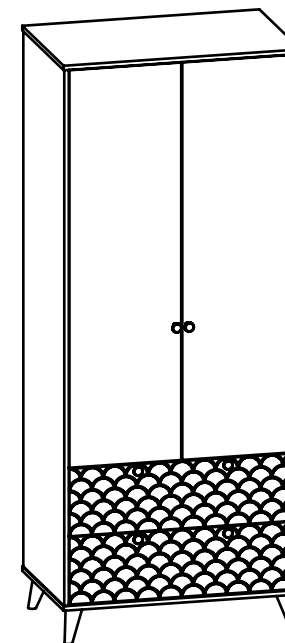

Мебель бытовая "Велламо" Шкаф ВО-07

Габаритные размеры в мм,
844x550x2060
(длина; ширина; высота)

ГОСТ 19917-2014
ГОСТ 16371-2014

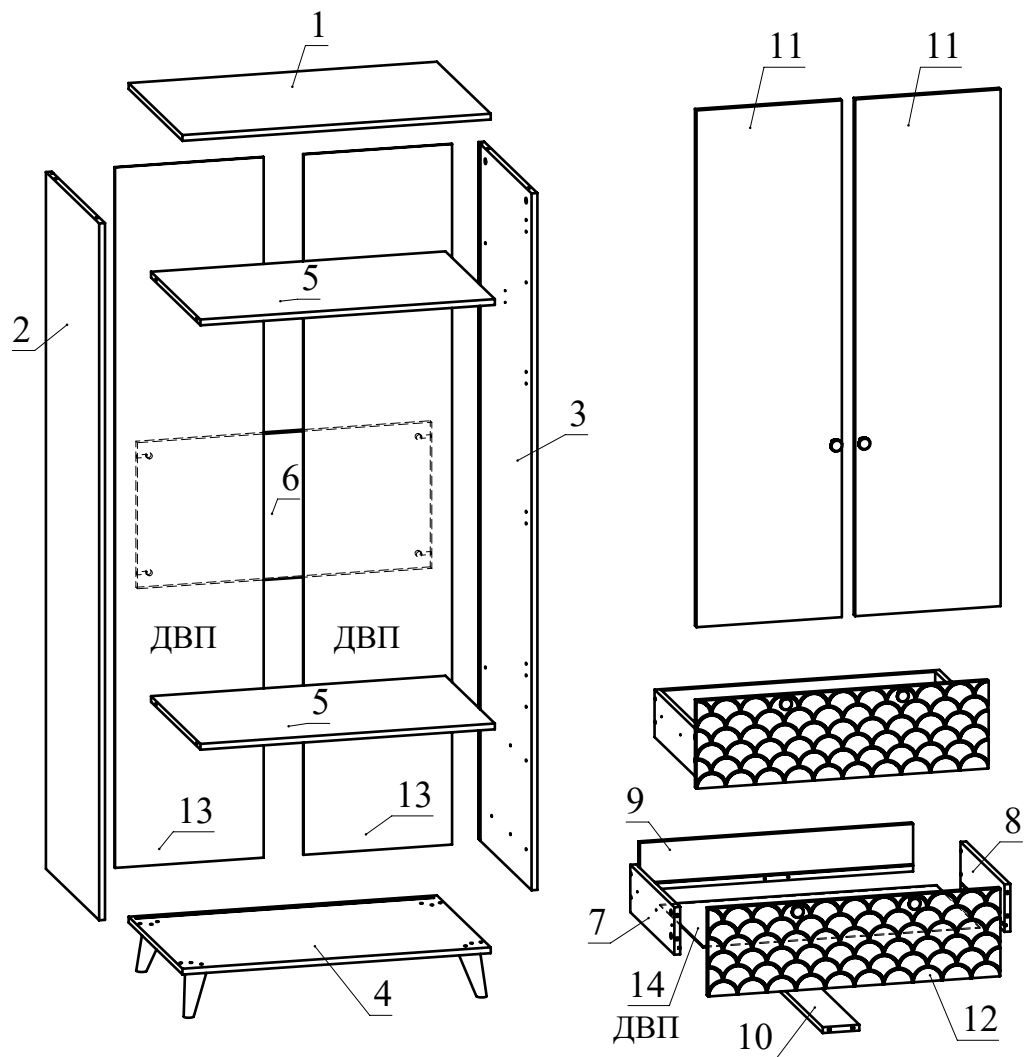

Рекомендованный порядок сборки

1. Вкрутите шпильки минификсов в детали 1, 2, 3, 9, 12 (Рис. 1).
2. Вставьте головки минификсов в детали 2, 3, 5, 6, 7, 8, 10 (Рис. 2).
3. Отсоедините от основания телескопических направляющих внутренние планки, отогнув пластиковый рычажок фиксатора (Рис. 3). Основания телескопических направляющих закрепите на деталях 2, 3 винтами М5х8 (Рис. 4). **!!!** Приложите телескопическую часть отверстиями к отверстиям на боковине тумбы так, чтобы они были отцентрованы относительно друг друга. Вкрутите винты М5х8 с помощью шуруповерта, приложив немного усилий. **Внимание:** винт М5х8 должен заходить с натягом для максимально плотной фиксации телескопических направляющих.
4. При помощи шурупов 3,5х16 закрепите петли вложенные на деталях 11 (Рис.5).
5. Установите детали 5, 6 между деталями 2, 3 и затяните головки минификсов по часовой стрелке до упора (Рис. 6). Деталь 1 установите на детали 2, 3 и затяните головки минификсов (Рис. 6).
6. В пазы деталей 1, 2, 3 вставьте задние стенки 13 из ДВП. Между задними стенками установите профиль для ДВП. Соедините деталь 4 на детали 2, 3 с помощью конфирматов (Рис. 7).
7. При помощи конфирматов 7х50 присоедините ножки к детали 4 (Рис. 7).
8. При помощи шурупов 3,5х16 прикрутите держатели для трубы (Рис. 8). В держатели для трубы установите трубу овальную.
9. Соберите ящик. Для этого соедините детали 7 и 8 с деталью 9 при помощи конфирматов. Соедините деталь 10 с деталью 9 и затяните головки минификсов. Вставьте дно ящика 14 из ДВП в пазы деталей 7, 8, 9. Соедините фасад ящика с полученной конструкцией и затяните головки минификсов (Рис. 9). Закрепите внутренние планки направляющих на деталях 7 и 8 шурупами 3,5х16 (Рис. 10). При необходимости регулировки ящика выкрутите шурупы из круглых отверстий и перекрутите в овальные (продольные и вертикальные регулировочные отверстия). Не затягивая до конца шурупы, сместите ответную планку вверх-вниз. Затяните шурупы до конца.
10. С помощью винтов М4х20 закрепите ручки на деталях 12.
11. Установите детали 11, закрепив при помощи евровинтов ответные планки петель на деталях 2, 3 (Рис. 9).
12. Досверлите необходимые отверстия под ручку. С помощью винтов М4х20 закрепите ручки на деталях 11. Неиспользуемые отверстия закройте заглушками-пробками (Рис. 11).
13. Отрегулируйте двери с помощью регулировочных винтов (Рис. 12).
14. Вставьте заглушки минификсов и конфирматов.



Рис.11



Регулировка вперед-назад. Регулируется крепежным винтом

Регулировка вправо-влево. Регулируется юстировочный винт

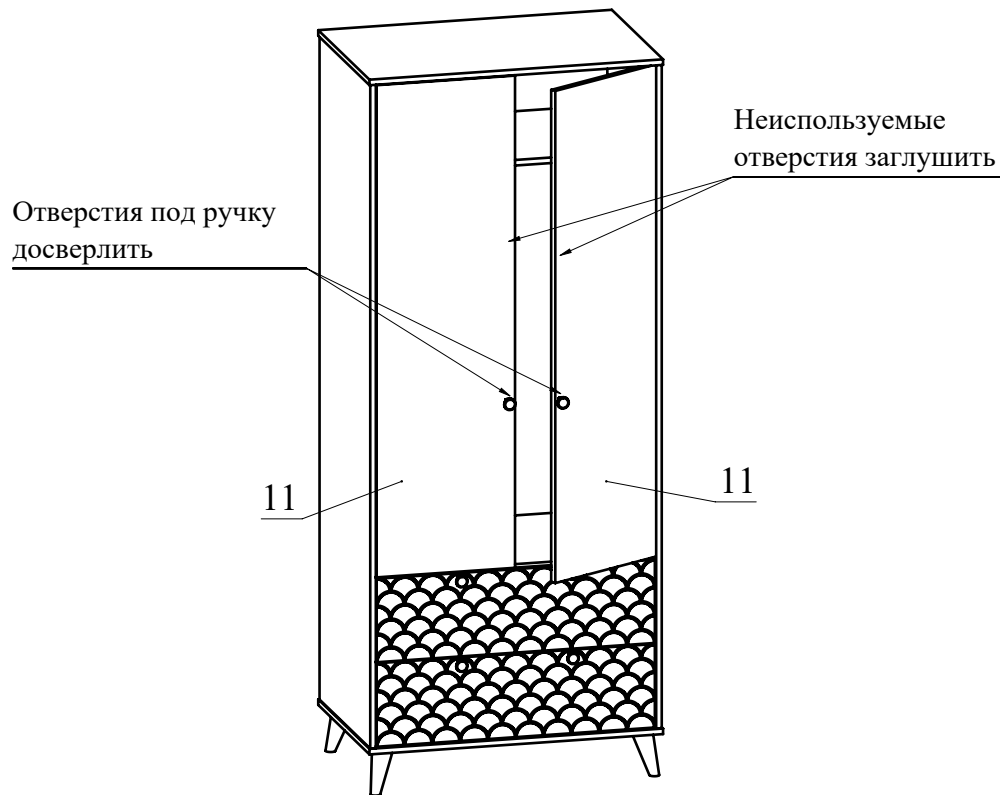
Регулировка вверх-вниз. Регулируются установочные винты

Рис.12

Ведомость деталей			
№	Ширина	Длина	Кол.
1	550	844	1
2	544	1908	1
3	544	1908	1
4	550	844	1
5	505	806	2
6	400	806	1
7	130	450	2
8	130	450	2
9	130	748	2
10	100	434	2
11	398	1415	2
12	240	800	2
13	407	1918	2
14	444	758	2

Ведомость комплектующих			
№	Рис.	Наименование	Кол.
1		Шпилька минификса	32
2		Головка минификса	32
3		Заглушка минификса	32
4		Конфирмат 7x50	20
5		Заглушка конфирматная	20
6		Телескопические направляющие 450мм, комплект	2
7		Шуруп 3,5x16	36
8		Винт M5x8	12
9		Петля вложенная с газ. амортизатором	8
10		Евровинт для петли	16
11		Держатель трубы	2
12		Труба овальная	1
13		Профиль для ДВП	1
14		Винт M4x20	6
15		Заглушка-пробка d5	2
16		Ключ конфирматный	1
17		Опора Н 120мм	4
18		Ручка никель	6



Рис.1



Рис.2

Стрелочка должна указывать на отверстие в торце детали

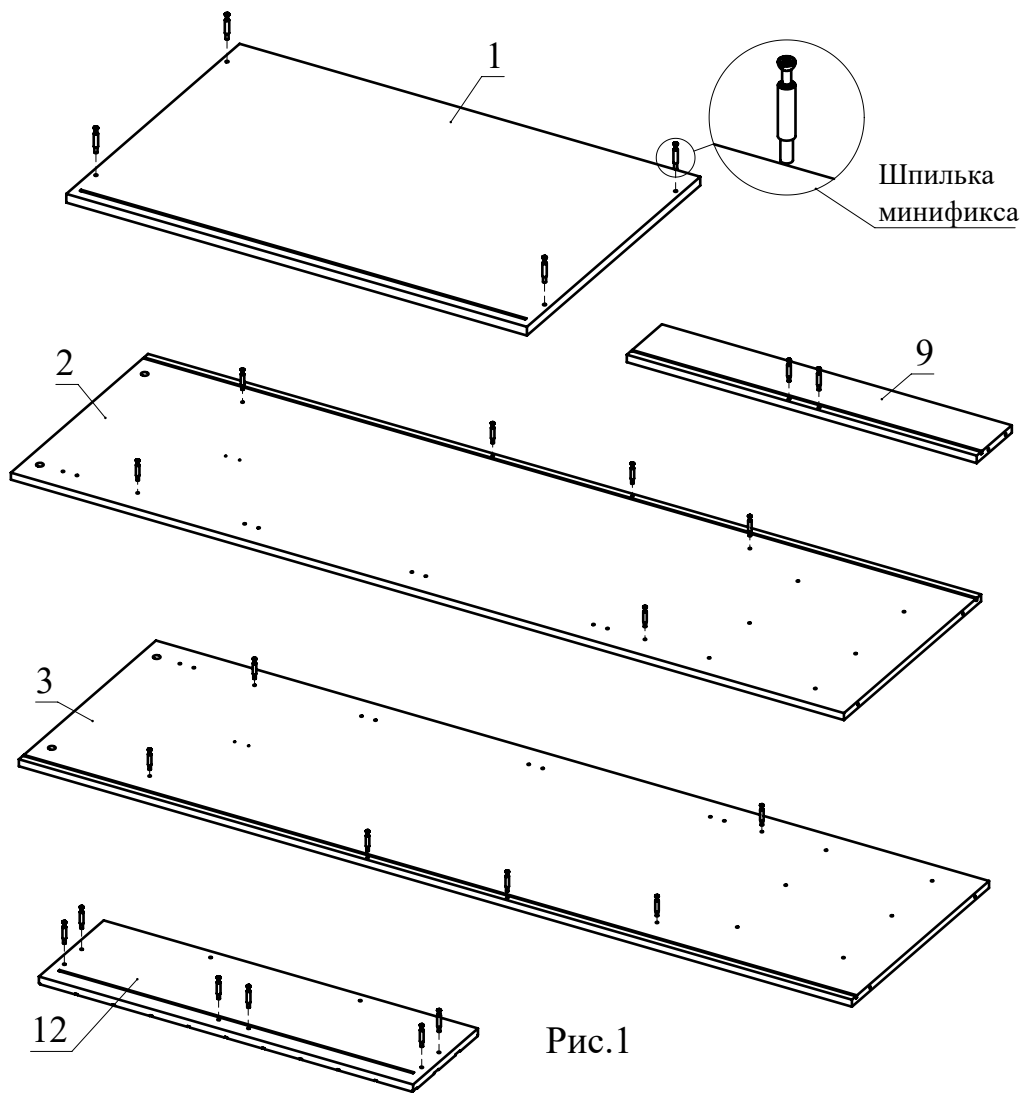
разобрать направляющую:

Надавить на рычажок и удерживать

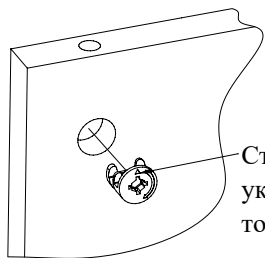

Рис.3

затем вытянуть



Рис.8

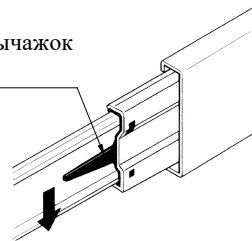

Монтаж телескопических направляющих — видео

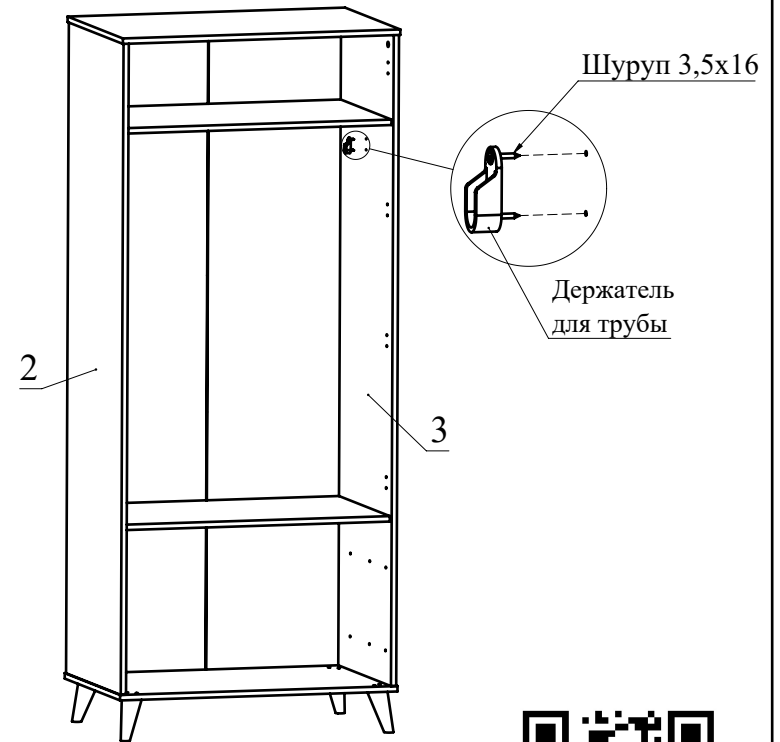

Рис.9



Рис.10

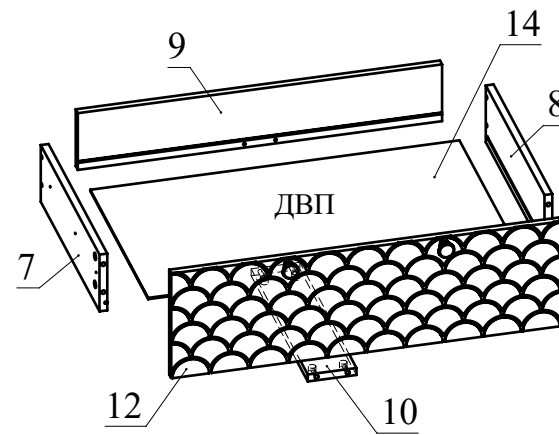

Рис.6

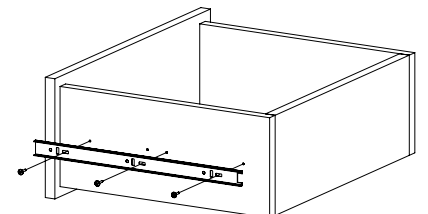

Рис.7

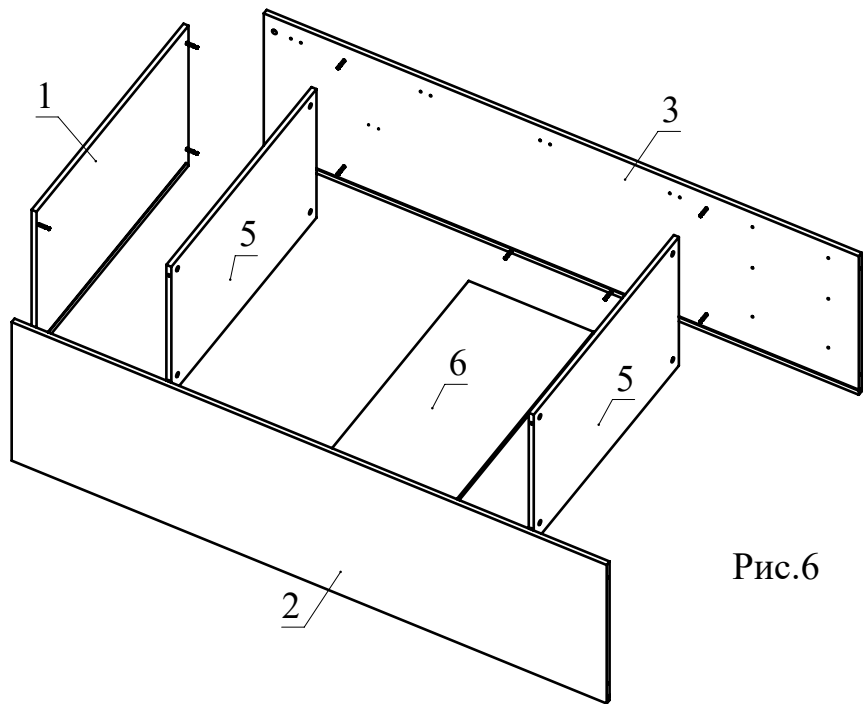

Рис.4

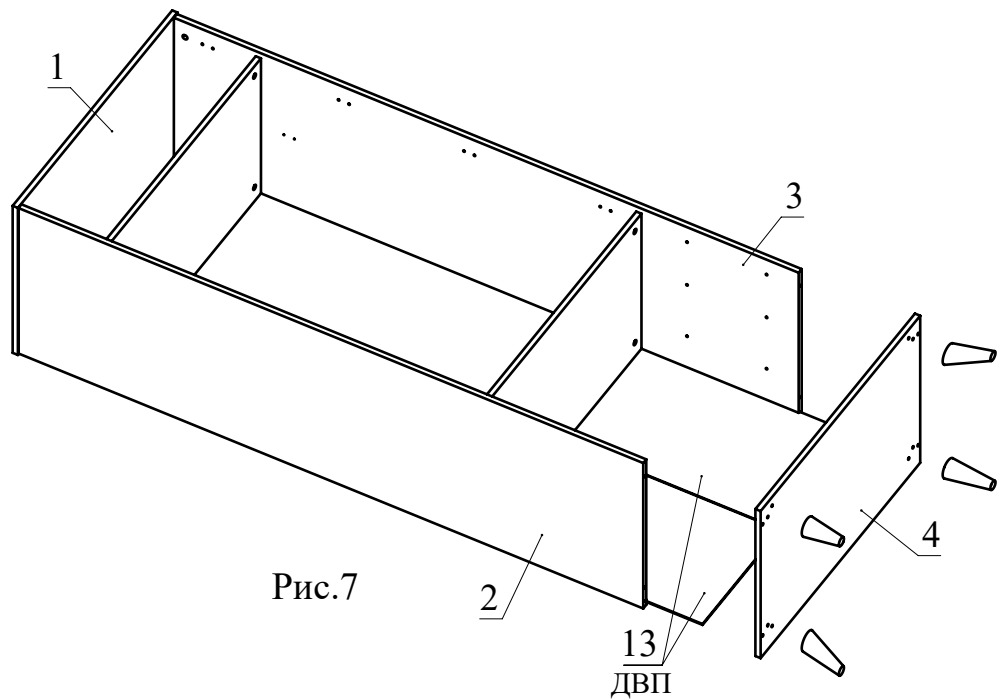
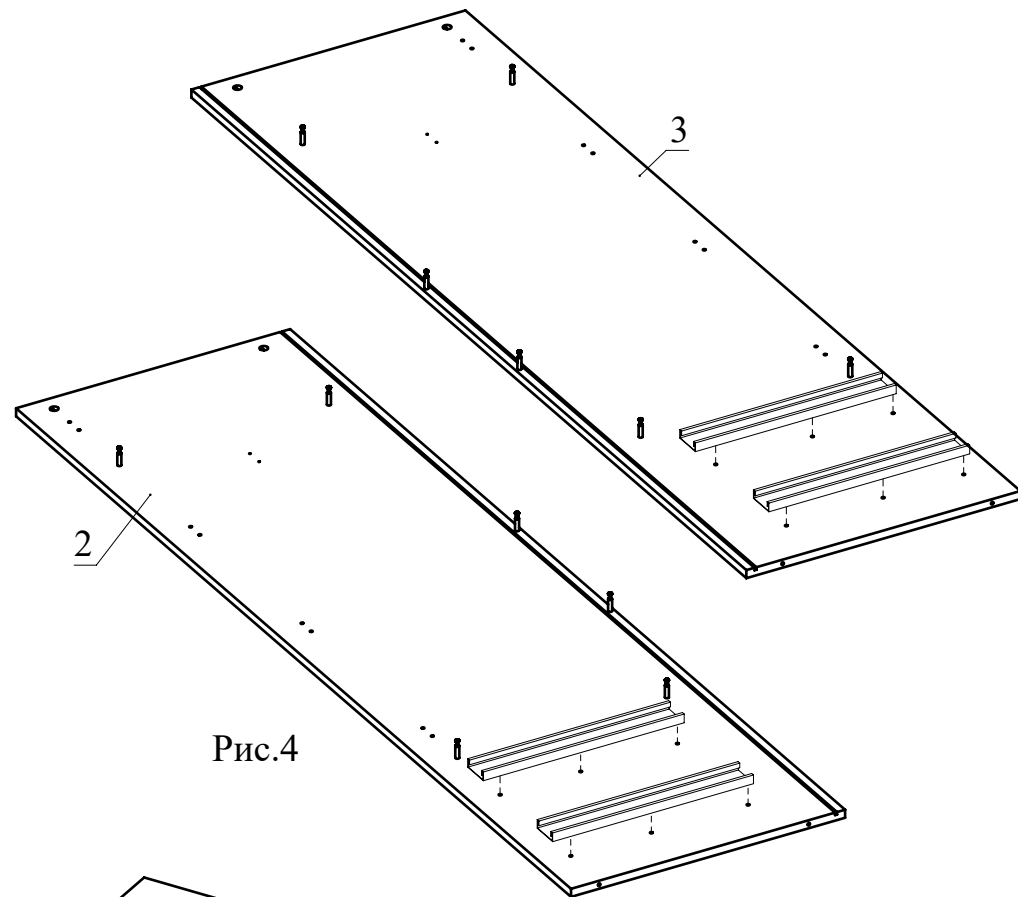
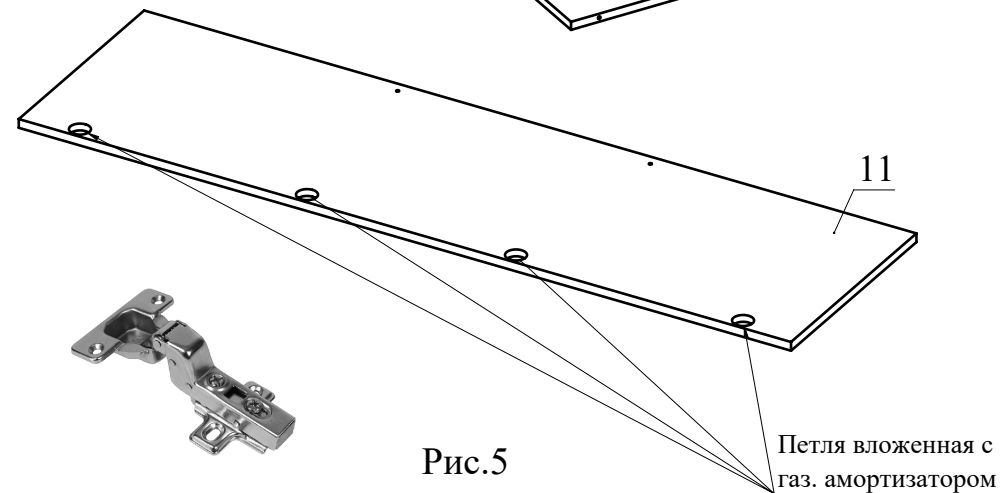

Рис.5

Петля вложенная с газ. амортизатором