

Рекомендации по эксплуатации

1. Мебель рекомендуется эксплуатировать в проветриваемом, сухом помещении с температурой воздуха не ниже 10С и относительной влажностью не более 70%.
2. Мебель, транспортируемую в условиях минусовой температуры, при установке в помещении следует немедленно протереть сухой мягкой тканью как снаружи, так и внутри.
3. Мебель должна быть защищена от прямого попадания солнечных лучей, не должна размещаться вблизи отопительных приборов, сырых и холодных стен. Поверхность деталей мебели оберегать от попадания влаги, щелочей, ацетона, спирта и кислот, а также от механических повреждений. На поверхность мебели не следует ставить горячие предметы. При случайном попадании жидкости мебель немедленно протереть мягкой тканью. Удалять пыль с поверхности, облицованной специальными пленками, следует сухой мягкой тканью.
4. Зеркала и стекла рекомендуется чистить любыми средствами, предназначенными для этих целей.
5. В мебели, имеющей крепление болтами, винтами, шурупами, при ослаблении соединений, необходимо периодически подтягивать все крепёжные элементы.

При правильной эксплуатации изделия срок службы составляет 10 лет.

Внимание!

В случае обнаружения производственных дефектов обратитесь к продавцу с гарантийным талоном, заполненным по месту приобретения изделия. Гарантийный талон выписывается отдельным документом и заполняется продавцом на момент продажи изделия.

К сведению покупателя

Предприятие оставляет за собой право вносить изменения в конструктивные элементы мебели на основе внедрения передовых технологий, улучшающих качество выпускаемой продукции.



Россия
ООО "Мебельная фабрика "КОМПАСС"
г. Севастополь, пр. Генерала Острякова, 15А



ИНСТРУКЦИЯ ПО СБОРКЕ И ЭКСПЛУАТАЦИИ

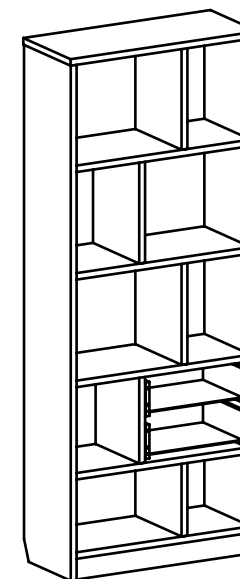

Мебель бытовая "Виктория"

Шкаф ВИ-02

Габаритные размеры в мм,
800x350x2000

(длина; ширина; высота)

ГОСТ 19917-2014
ГОСТ 16371-2014

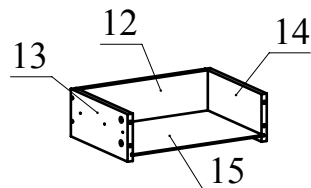
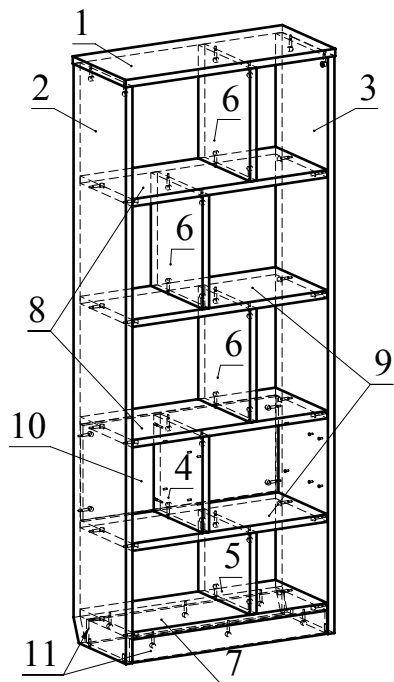

Ведомость деталей

№	Ширина	Длина	Кол.
1	350	800	1
2	346	1975	1
3	346	1975	1
4	323	329	1
5	342	279	1
6	342	387	3
7	344	746	1
8	344	746	2
9	344	746	2
10	329	746	1
11	80	746	2
12	130	393	2
13	130	300	2
14	130	300	2
15	294	403	2

Ведомость комплектующих

№	Рис.	Наименование	Кол.
1		Головка минификса	62
2		Заглушка минификса	62
3		Конфирмат 7x50	10
4		Заглушка конфирматная	10
5		Телескопические направляющие 300мм, компл.	2
6		Шуруп 3,5x16	12
7		Винт М5x8	12
8		Шпилька минификса	62
9		Муфта забивная для опоры М6x8x15h	4
10		Опора регулируемая М6	4
11		Ключ конфирматный	1

ВИ-02

13.10.2021

Рекомендованный порядок сборки изделия.

1. Вкрутите шпильки минификсов в соответствующие плоскостные отверстия деталей 1, 2, 3, 7, 10, 11 и 1 (ВИ-200) (Рис.1).
2. Вставьте головки минификсов в соответствующие отверстия деталей 2, 3, 4, 5, 6, 7, 8, 9, 10, 11, 13 и 14 (Рис.2).
3. Отсоедините от основания телескопических направляющих внутренние планки, отогнув пластиковый рычажок фиксатора (Рис. 3). Основания телескопических направляющих закрепите на деталях 3 и 4 винтами М5х8 (Рис.4)
4. Вбейте в детали 2 и 3 муфты забивные и вкрутите опоры регулируемые.
5. Соедините детали 11 с деталью 7 и затяните головки минификс (Рис.5).
6. Соедините детали 5, 9, 10, 4, 8, 6, с полученной конструкцией и затяните головки минификс. Соедините полученную конструкцию с деталью 7 и затяните головки минификс (Рис. 6).
7. Соедините детали 2, 3 с полученной конструкцией и затяните головки минификс. Соедините деталь 1 с полученной конструкцией и затяните головки минификс (Рис.7).
8. Соберите ящики. Для этого соедините деталь 13 и 14 с деталью 12 при помощи конфирмат. Затем вставьте деталь 15 в пазы деталей 12, 13 и 14. Соедините деталь 1 (ВИ-200) с деталями 13, 14 и затяните головки минификс. Закрепите внутренние планки направляющих на деталях 13 и 14 шурупами 3,5х16 (Рис.8).
9. Вставьте ящики в корпус. Установите заглушки (Рис.9).

Рис.1



Рис.2



Рис.3

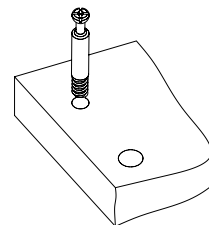

ВИ-02

Рис.4

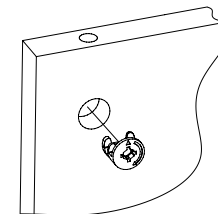
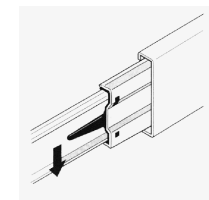

Рис.5



Рис.6

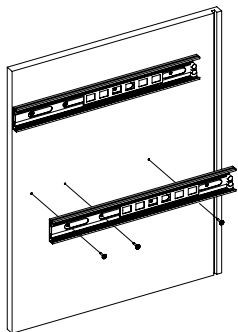

ВИ-02

Рис.7

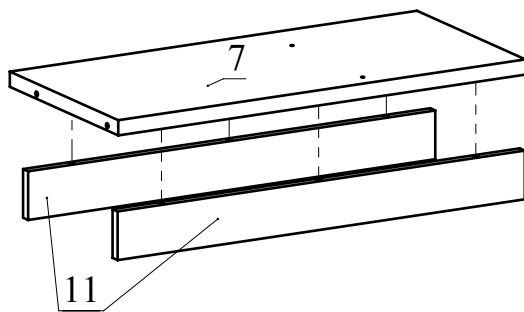
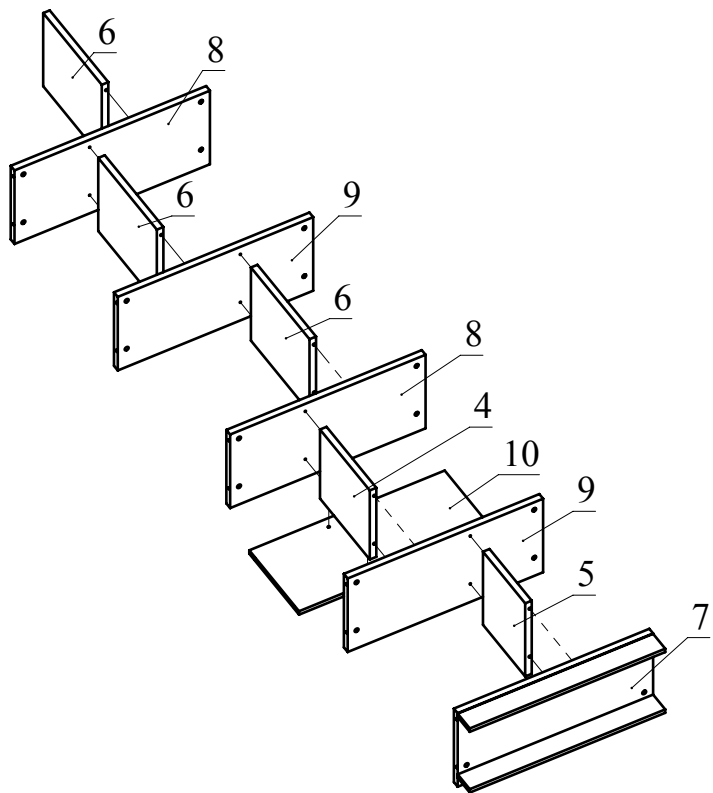

Рис.8



Рис.9

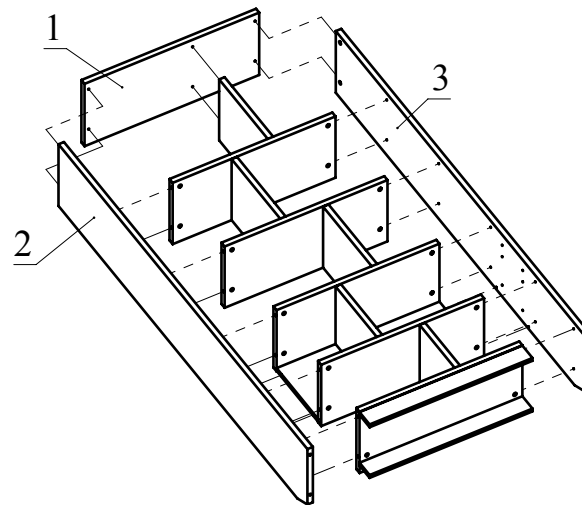
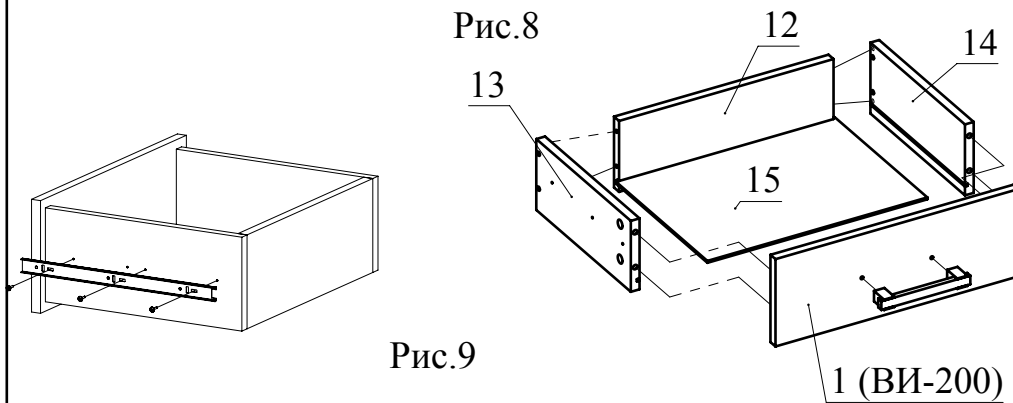
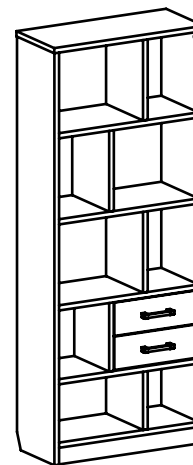

ВИ-02