

## Рекомендации по эксплуатации

1. Мебель рекомендуется эксплуатировать в проветриваемом, сухом помещении с температурой воздуха не ниже 10С и относительной влажностью не более 70%.
2. Мебель, транспортируемую в условиях минусовой температуры, при установке в помещении следует немедленно протереть сухой мягкой тканью как снаружи, так и внутри.
3. Мебель должна быть защищена от прямого попадания солнечных лучей, не должна размещаться вблизи отопительных приборов, сырых и холодных стен. Поверхность деталей мебели оберегать от попадания влаги, щелочей, ацетона, спирта и кислот, а также от механических повреждений. На поверхность мебели не следует ставить горячие предметы. При случайном попадании жидкости мебель немедленно протереть мягкой тканью. Удалять пыль с поверхности, облицованной специальными пленками, следует сухой мягкой тканью.
4. Зеркала и стекла рекомендуется чистить любыми средствами, предназначенными для этих целей.
5. В мебели, имеющей крепление болтами, винтами, шурупами, при ослаблении соединений, необходимо периодически подтягивать все крепёжные элементы.

При правильной эксплуатации изделия срок службы составляет 10 лет.

### Внимание!

В случае обнаружения производственных дефектов обратитесь к продавцу с гарантийным талоном, заполненным по месту приобретения изделия. Гарантийный талон выписывается отдельным документом и заполняется продавцом на момент продажи изделия.

### К сведению покупателя

Предприятие оставляет за собой право вносить изменения в конструктивные элементы мебели на основе внедрения передовых технологий, улучшающих качество выпускаемой продукции.

## ИНСТРУКЦИЯ ПО СБОРКЕ И ЭКСПЛУАТАЦИИ

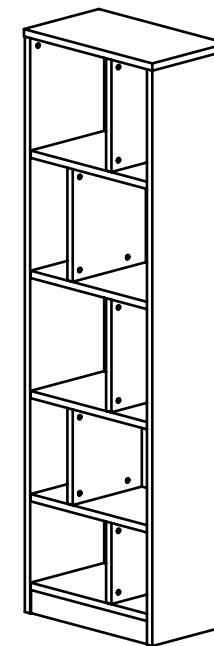

## Мебель бытовая "Виктория"

### Шкаф ВИ-06

Габаритные размеры в мм,  
600x350x2000

(длина; ширина; высота)

**ГОСТ 19917-2014**  
**ГОСТ 16371-2014**

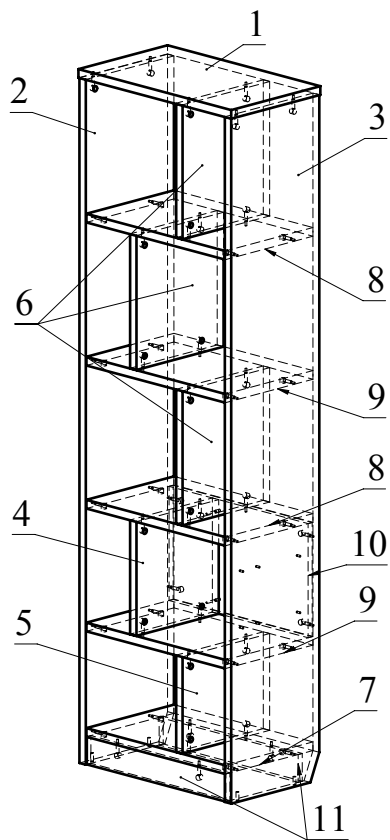

Ведомость деталей			
№	Ширина	Длина	Кол.
1	350	600	1
2	346	1975	1
3	346	1975	1
4	323	329	1
5	342	279	1
6	342	387	3
7	344	546	1
8	344	546	2
9	344	546	2
10	329	546	1
11	80	546	2

Ведомость комплектующих			
№	Рис.	Наименование	Кол.
1		Шпилька минификса	52
2		Головка минификса	52
3		Заглушка минификса	52
4		Конфирмат 7x50	2
5		Заглушка конфирматная	2
6		Муфта забивная для опоры М6х8х15h	4
7		Опора регулируемая М6	4
8		Ключ конфирматный	1
9		Заглушка-пробка d5	6

ВИ-06

14.07.2021

### Рекомендованный порядок сборки изделия.

1. Вкрутите шпильки минификсов в соответствующие плоскостные отверстия деталей 1, 2, 3, 7 (Рис.1).
2. Вставьте головки минификсов в соответствующие отверстия деталей 2, 3, 4, 5, 6, 7, 8, 9, 10, 11 (Рис.2).
3. Вбейте в детали 2 и 3 муфты забивные и вкрутите опоры регулируемые.
4. Соедините детали 11 с деталью 7 и затяните головки минификс (Рис.3).
5. Соедините детали 5, 9, 10, 4, 8, 6, с полученной конструкцией и затяните головки минификс. Соедините полученную конструкцию с деталью 7 и затяните головки минификс (Рис. 4).
6. Соедините детали 2, 3 с полученной конструкцией и затяните головки минификс. Соедините деталь 1 с полученной конструкцией и затяните головки минификс (Рис.5).
7. Установите заглушки (Рис.6).

Рис.1



Рис.2



ВИ-06

Рис.3

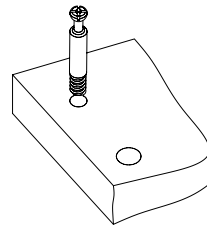
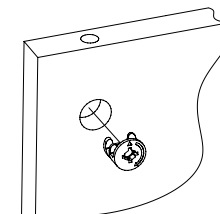

Рис.4



ВИ-06

Рис.5

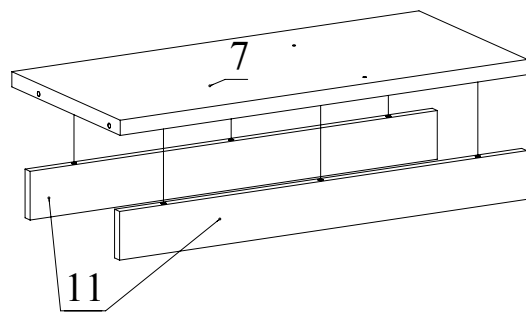
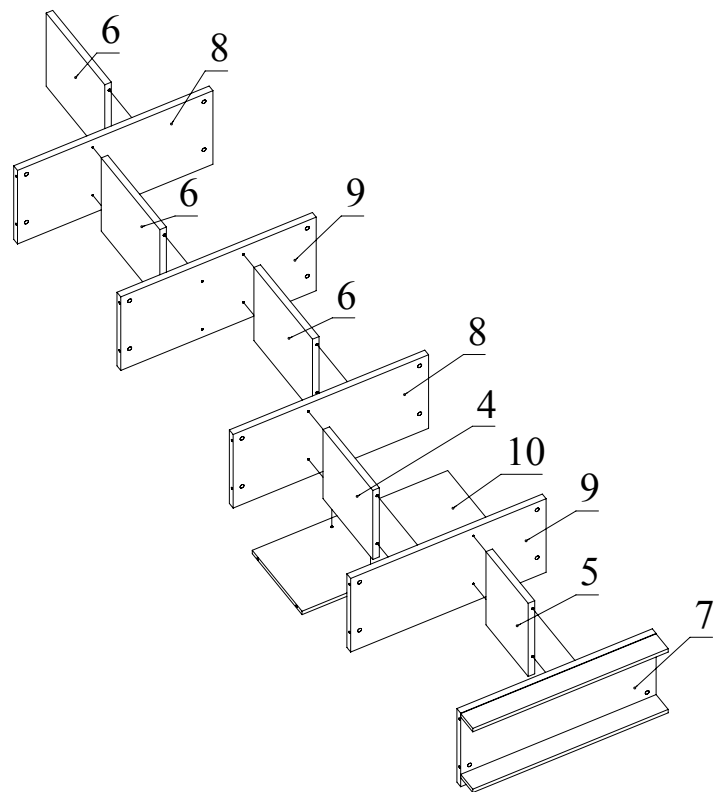
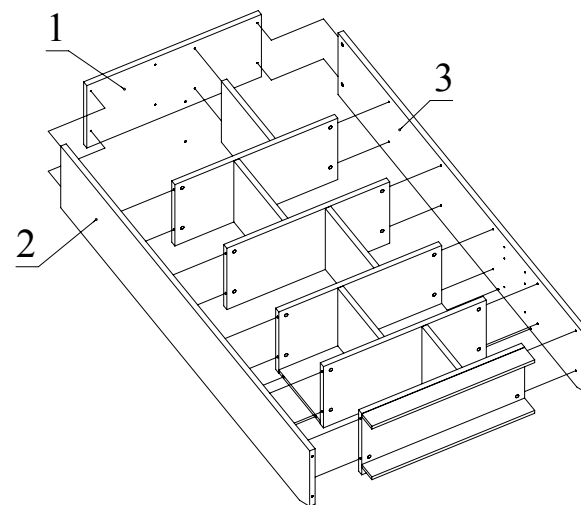

Рис.6

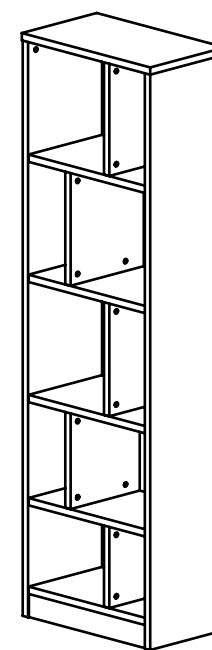

ВИ-06