

Рекомендации по эксплуатации

1. Мебель рекомендуется эксплуатировать в проветриваемом, сухом помещении с температурой воздуха не ниже 10С и относительной влажностью не более 70%.
2. Мебель, транспортируемую в условиях минусовой температуры, при установке в помещении следует немедленно протереть сухой мягкой тканью как снаружи, так и внутри.
3. Мебель должна быть защищена от прямого попадания солнечных лучей, не должна размещаться вблизи отопительных приборов, сырых и холодных стен. Поверхность деталей мебели оберегать от попадания влаги, щелочей, ацетона, спирта и кислот, а также от механических повреждений. На поверхность мебели не следует ставить горячие предметы. При случайном попадании жидкости мебель немедленно протереть мягкой тканью. Удалять пыль с поверхности, облицованной специальными пленками, следует сухой мягкой тканью.
4. Зеркала и стекла рекомендуется чистить любыми средствами, предназначенными для этих целей.
5. В мебели, имеющей крепление болтами, винтами, шурупами, при ослаблении соединений, необходимо периодически подтягивать все крепёжные элементы.

При правильной эксплуатации изделия срок службы составляет 10 лет.

Внимание!

В случае обнаружения производственных дефектов обратитесь к продавцу с гарантийным талоном, заполненным по месту приобретения изделия. Гарантийный талон выписывается отдельным документом и заполняется продавцом на момент продажи изделия.

К сведению покупателя

Предприятие оставляет за собой право вносить изменения в конструктивные элементы мебели на основе внедрения передовых технологий, улучшающих качество выпускаемой продукции.



Россия
ООО "Мебельная фабрика "КОМПАСС"
г. Севастополь, пр. Генерала Острякова, 15А



ИНСТРУКЦИЯ ПО СБОРКЕ И ЭКСПЛУАТАЦИИ

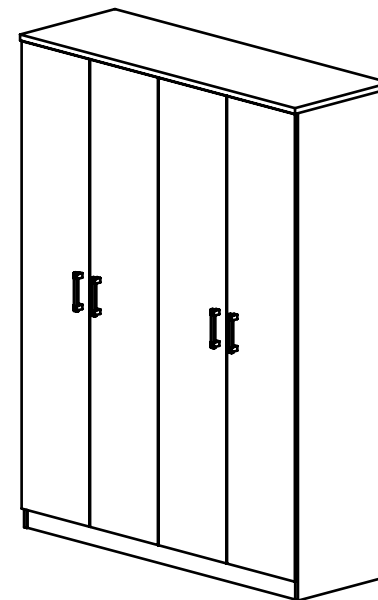

Мебель бытовая "Виктория" Шкаф четырехстворчатый ВИ-10

Габаритные размеры в мм,
1594x550x2100

(длина; ширина; высота)

ГОСТ 19917-2014
ГОСТ 16371-2014

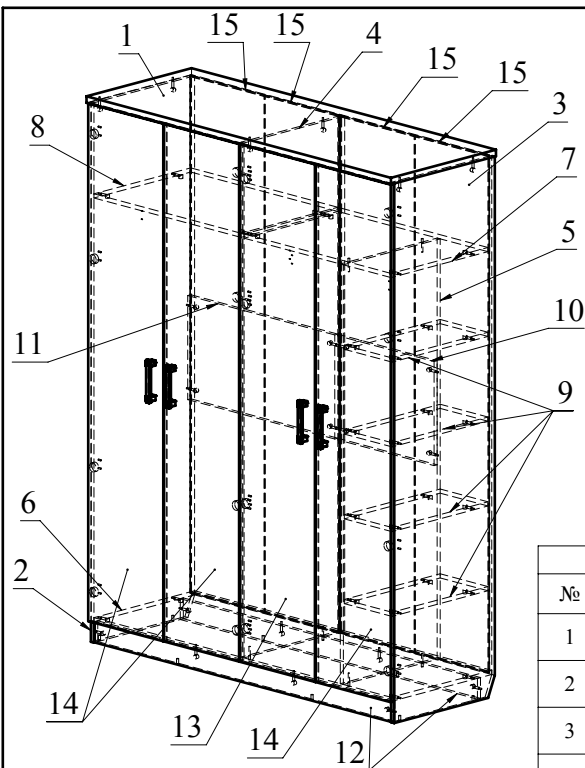

Ведомость деталей			
№	Ширина	Длина	Кол.
1	550	1594	1
2	527	2075	1
3	527	2075	1
4	527	1979	1
5	507	1613	1
6	527	1556	1
7	507	770	1
8	507	770	1
9	502	250	4
10	400	504	1
11	400	770	1
12	80	1556	2
13	393	1989	1
14	393	1989	3
15	1989	388	4

Ведомость комплектующих			
№	Рис.	Наименование	Кол.
1		Шпилька минификса	42
2		Двойной болт минификса	4
3		Головка минификса	50
4		Заглушка минификса	50
5		Конфирмат 7x50	6
6		Заглушка конфирматная	6
7		Муфта забивная для опоры М6х8х15h	8
8		Опора регулируемая М6	8
9		Держатель трубы	4
10		Шуруп 3,5х16	40
11		Петля накладная с газовым амортизатором и евровинтом	8
12		Петля полунакладная с газовым амортризатором	8
13		Шуруп 4х38 с круглой головкой	8
14		Профиль для ДВП	2
15		Труба овальная	1
16		Труба овальная	1
17		Ручка скоба С-21_128	4
18		Ключ конфирматный	1

Рекомендованный порядок сборки изделия

1. Вставьте головки минификс в детали 2, 3, 4, 6, 7, 8, 9, 10, 11, 12 (Рис.1).
2. Вкрутите шпильки минификс в детали 1, 2, 3, 4, 5, 6 (Рис.2).
3. Закрепите при помощи шурупов 3.5х16 на деталях 2, 4, 5 держатели для трубы .
4. Вставьте в плоскостные сквозные отверстия детали 4 шпильки двойного болта минификса.
5. Установите детали 8 и 11 между деталями 2 и 4 и затяните головки миникс (Рис. 3).
6. Соедините детали 9 с деталью 3 и затяните головки минификс. Соедините деталь 5 с полученной конструкцией и затяните головки минификс. Установите деталь 7 на деталь 3 и затяните головки минификс. Соедините деталь 7 с деталью 5 при помощи конфирматов (Рис.4).
7. Установите детали 12 на деталь 6 и затяните головки минификс (Рис. 5).
8. Соедините полученные сборки, согласно рисунку 6. Затяните головки минификс.
9. Вставьте в пазы деталей 2, 3, 4, 6 заднюю стенку из ДВП. Между ДВП установите соединительный профиль для ДВП. Присоедините деталь 1 к полученной конструкции и затяните головки минификс (Рис.7).
10. Вбейте муфты забивные в детали 2, 3, 12. Установите опоры регулируемые М6.
11. Установите петли на фасад с помощью шурупов 3,5х16 (Рис.8). **Важно:** обратите внимание на разные виды петель, которые используются (Рис. 8). Установите двери, закрепив петли затяжными винтами (Рис.9). Закрепите ручки с помощью шурупов 4х38.
12. Отрегулируйте двери с помощью регулировочных винтов (Рис.10).
13. Вставьте заглушки минификс и конфирмат. Установите трубы в держатели.



Рис.1

Рис.2



Рис.3

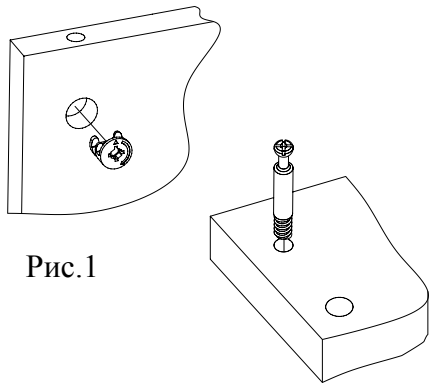

Рис.4

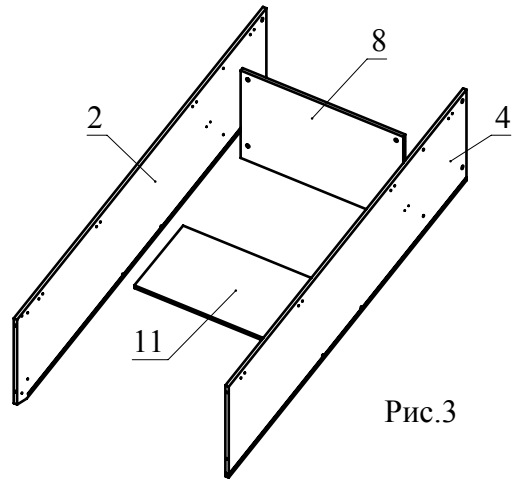

Рис.5

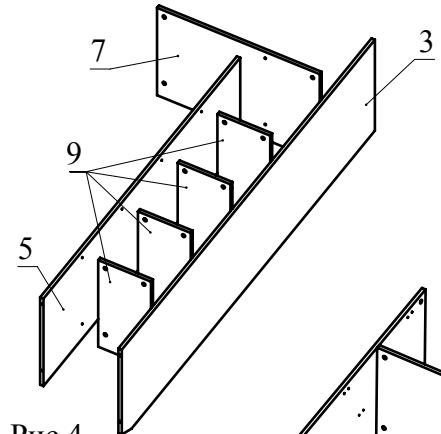

Рис.6

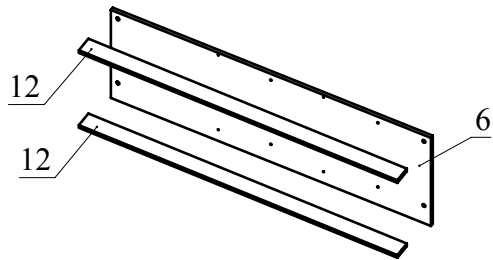

Рис.7

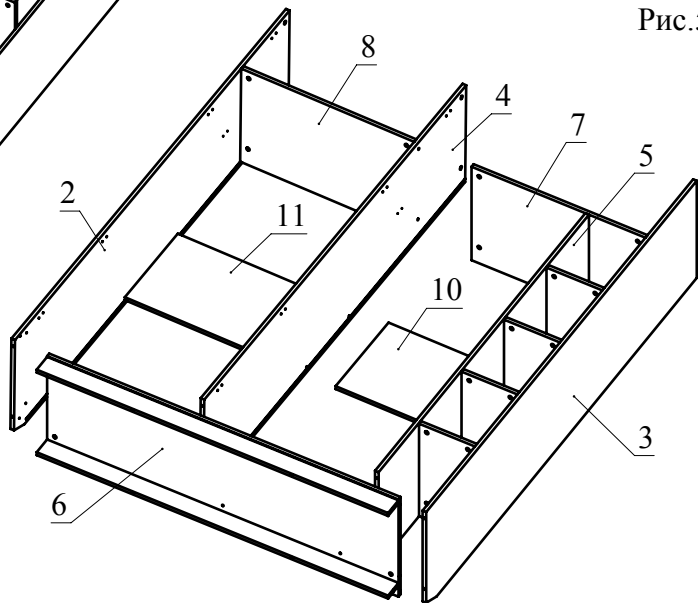

Рис.8

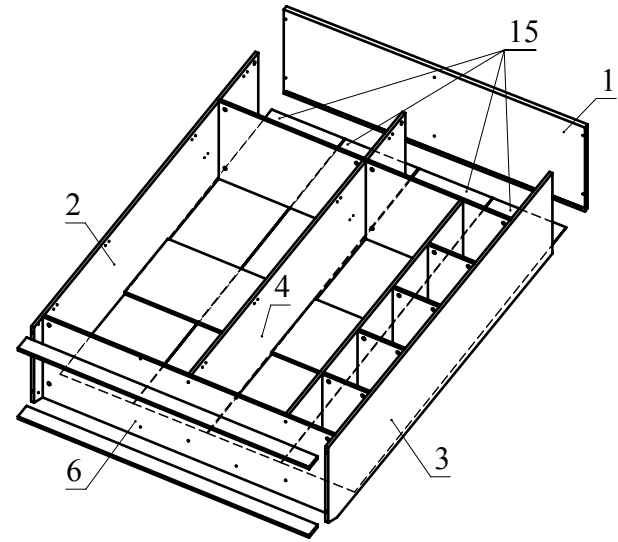

Петля полунакладная — 8 шт.

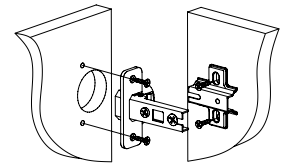

Петля накладная — 4 шт.



Петля накладная — 4 шт.



Рис.9



Регулировка вперед-назад. Регулируется крепежным винтом

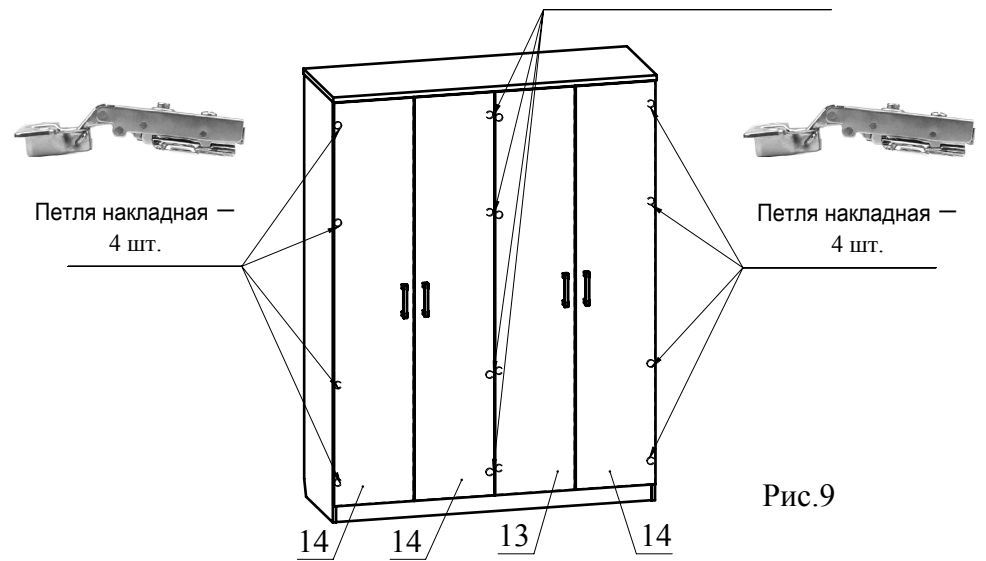
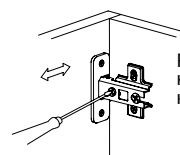
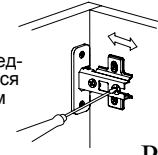

Регулировка вправо-влево. Регулируется юстировочный винт

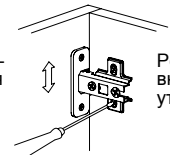

Регулировка вверх-вниз. Регулируются установочные винты

Рис.10