

Рекомендации по эксплуатации

1. Мебель рекомендуется эксплуатировать в проветриваемом, сухом помещении с температурой воздуха не ниже 10С и относительной влажностью не более 70%.
2. Мебель, транспортируемую в условиях минусовой температуры, при установке в помещении следует немедленно протереть сухой мягкой тканью как снаружи, так и внутри.
3. Мебель должна быть защищена от прямого попадания солнечных лучей, не должна размещаться вблизи отопительных приборов, сырых и холодных стен. Поверхность деталей мебели оберегать от попадания влаги, щелочей, ацетона, спирта и кислот, а также от механических повреждений. На поверхность мебели не следует ставить горячие предметы. При случайном попадании жидкости мебель немедленно протереть мягкой тканью. Удалять пыль с поверхности, облицованной специальными пленками, следует сухой мягкой тканью.
4. Зеркала и стекла рекомендуется чистить любыми средствами, предназначенными для этих целей.
5. В мебели, имеющей крепление болтами, винтами, шурупами, при ослаблении соединений, необходимо периодически подтягивать все крепёжные элементы.

При правильной эксплуатации изделия срок службы составляет 10 лет.

Внимание!

В случае обнаружения производственных дефектов обратитесь к продавцу с гарантийным талоном, заполненным по месту приобретения изделия. Гарантийный талон выписывается отдельным документом и заполняется продавцом на момент продажи изделия.

К сведению покупателя

Предприятие оставляет за собой право вносить изменения в конструктивные элементы мебели на основе внедрения передовых технологий, улучшающих качество выпускаемой продукции.

ИНСТРУКЦИЯ ПО СБОРКЕ И ЭКСПЛУАТАЦИИ

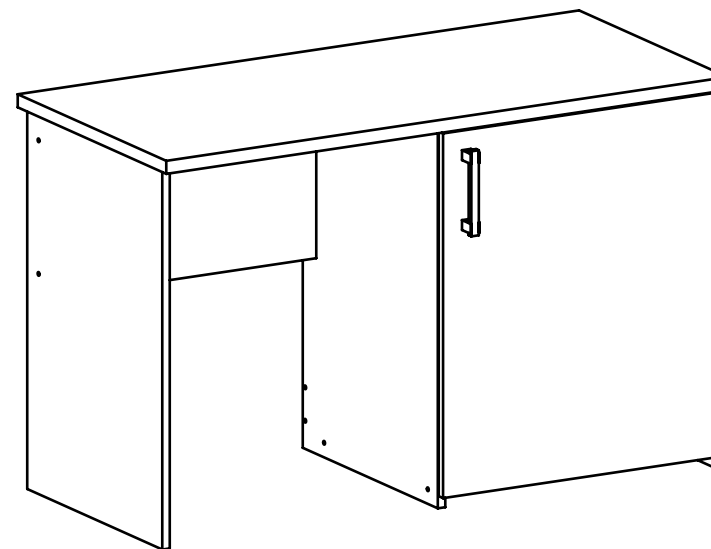

Мебель бытовая "Виктория"

Стол с тумбой под холодильник ВИ-12

Габаритные размеры в мм,
1200x550x750

(длина; ширина; высота)

ГОСТ 19917-2014
ГОСТ 16371-2014

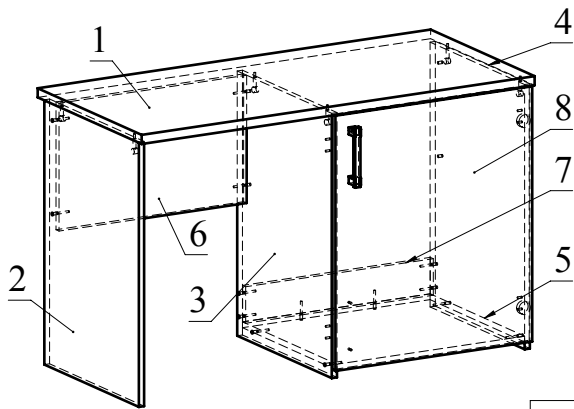

Ведомость комплектующих			
№	Рис.	Наименование	Кол.
1		Ручка скоба С-21_128	1
2		Конфирмат 7x50	14
3		Заглушка конфирматная	14
4		Шпилька минификса	6
5		Головка минификса	6
6		Заглушка минификса	6
7		Ключ конфирматный	1
8		Петля накладная с газовым амортизатором и еврвинтом	2
9		Шуруп 3,5x16	4
10		Шуруп 4x38 с круглой головкой	2
11		Опора гвоздь	6
12		Заглушка-пробка d5	6

Ведомость деталей

№	Ширина	Длина	Кол.
1	550	1200	1
2	500	725	1
3	500	725	1
4	500	725	1
5	500	573	1
6	350	573	1
7	100	573	1
8	601	699	1

Рекомендованный порядок сборки изделия.

1. Вкрутите шпильки минификс в соответствующие плоскостные отверстия детали 1 (Рис.1).
2. Вставьте головки минификсов в соответствующие отверстия деталей 2, 3, 4, (Рис.2).
3. Вбейте в детали 2, 3 и 4 опору гвоздь.
4. Соедините детали 3 и 4 с деталями 7 и 5 при помощи конфирмат. Соедините детали 6 и 2 с полученной конструкцией с помощью конфирмат. Соедините деталь 1 с полученной конструкцией и затяните головки минификс (Рис.3).
5. Установите заглушки минификс и конфирмат.
6. Установите двери, закрепив петли затяжными винтами. Отрегулируйте дверь с помощью регулировочных винтов (Рис.4).

Рис.1



Рис.2



Рис.3

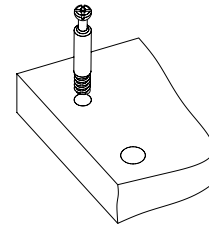

Рис.4

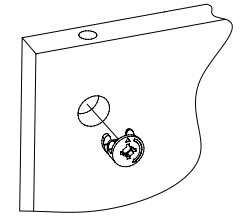

Регулировка вперед-назад. Регулируется крепежным винтом

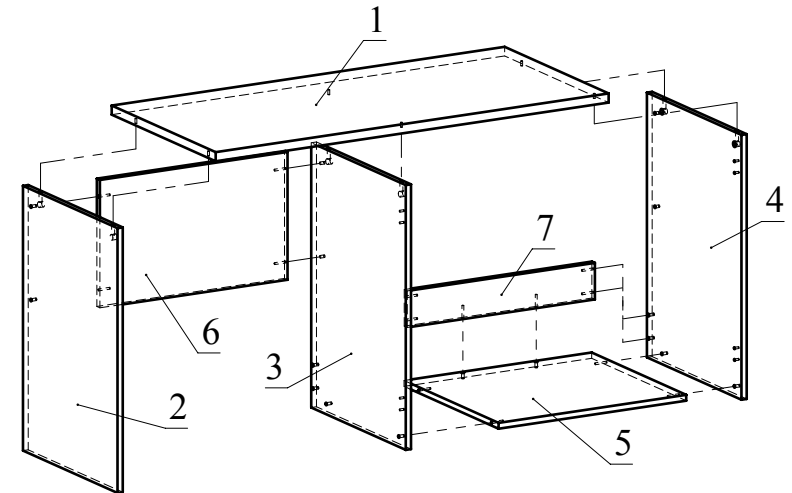
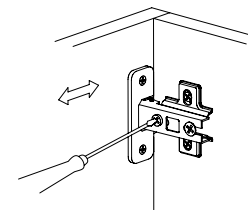
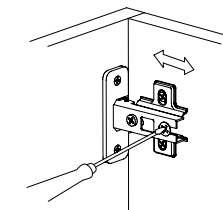

Регулировка вправо-влево. Регулируется крестовичный винт

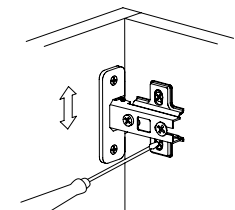

Регулировка вверх-вниз. Регулируются утановочные винты