

## Рекомендации по эксплуатации

1. Мебель рекомендуется эксплуатировать в проветриваемом, сухом помещении с температурой воздуха не ниже 10С и относительной влажностью не более 70%.
2. Мебель, транспортируемую в условиях минусовой температуры, при установке в помещении следует немедленно протереть сухой мягкой тканью как снаружи, так и внутри.
3. Мебель должна быть защищена от прямого попадания солнечных лучей, не должна размещаться вблизи отопительных приборов, сырых и холодных стен. Поверхность деталей мебели оберегать от попадания влаги, щелочей, ацетона, спирта и кислот, а также от механических повреждений. На поверхность мебели не следует ставить горячие предметы. При случайном попадании жидкости мебель немедленно протереть мягкой тканью. Удалять пыль с поверхности, облицованной специальными пленками, следует сухой мягкой тканью.
4. Зеркала и стекла рекомендуется чистить любыми средствами, предназначенными для этих целей.
5. В мебели, имеющей крепление болтами, винтами, шурупами, при ослаблении соединений, необходимо периодически подтягивать все крепёжные элементы.

При правильной эксплуатации изделия срок службы составляет 10 лет.

### Внимание!

В случае обнаружения производственных дефектов обратитесь к продавцу с гарантийным талоном, заполненным по месту приобретения изделия. Гарантийный талон выписывается отдельным документом и заполняется продавцом на момент продажи изделия.

### К сведению покупателя

Предприятие оставляет за собой право вносить изменения в конструктивные элементы мебели на основе внедрения передовых технологий, улучшающих качество выпускаемой продукции.

## ИНСТРУКЦИЯ ПО СБОРКЕ И ЭКСПЛУАТАЦИИ

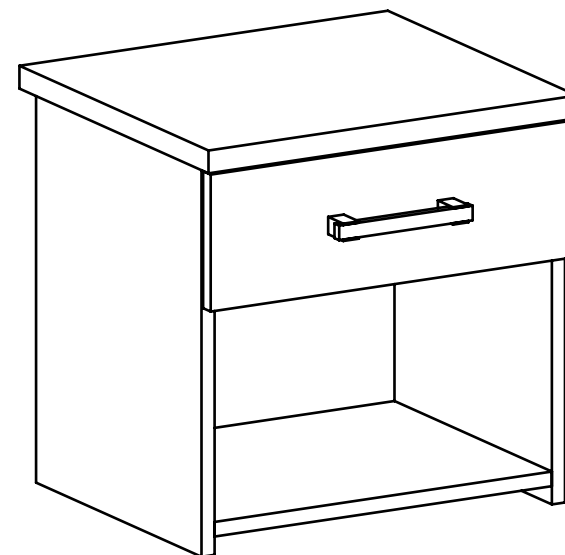

## Мебель бытовая "Виктория" Тумба прикроватная ВИ-16

Габаритные размеры в мм,  
**450x400x450**

(длина; ширина; высота)

**ГОСТ 19917-2014**  
**ГОСТ 16371-2014**

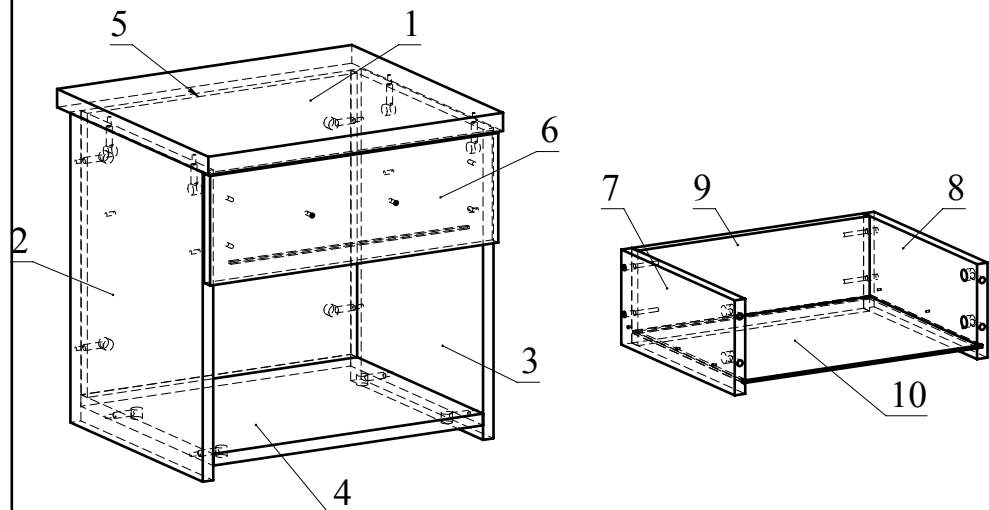

Ведомость деталей			
№	Ширина	Длина	Кол.
1	400	450	1
2	350	425	1
3	350	425	1
4	350	412	1
5	412	389	1
6	150	440	1
7	130	300	1
8	130	300	1
9	130	354	1
10	294	364	1

Ведомость комплектующих			
№	Рис.	Наименование	Кол.
1		Ручка скоба С-21_128	1
2		Шпилька минификса	16
3		Головка минификса	16
4		Заглушка минификса	16
5		Ключ конфирматный	1
6		Опора гвоздь	4
7		Конфирмат 7x50	4
8		Заглушка конфирматная	4
9		Шуруп 4x38 с круглой головкой	2
10		Телескоп 300	1
11		Шуруп 3,5x16	6
12		Винт М5x8	6

ВИ-16

21.07.2021

### Рекомендованный порядок сборки изделия.

1. Вкрутите шпильки минификсов в соответствующие плоскостные отверстия деталей 1, 2, 3 и 6 (Рис.1).
2. Вставьте головки минификсов в соответствующие отверстия деталей 2, 3, 4, 5, 7, 8 (Рис.2).
3. Отсоедините от основания телескопических направляющих внутренние планки, отогнув пластиковый рычажок фиксатора (Рис. 3). Основания телескопических направляющих закрепите на деталях 2 и 3 винтами М5х8 (Рис.4)
4. Вбейте в детали 2 и 3 муфты опора гвоздь.
5. Соедините детали 4 и 5 с деталью 2 и затяните головки минификс. Соедините деталь 3 с полученной конструкцией и затяните головки минификс. Соедините деталь 1 с полученной конструкцией и затяните головки минификс (Рис.5).
6. Соберите ящик. Для этого соедините деталь 7 и 8 с деталью 9 при помощи конфирмат. Затем вставьте деталь 10 в пазы деталей 7, 8 и 9. Соедините деталь 6 с деталями 7, 8 и затяните головки минификс. Закрепите внутренние планки направляющих на деталях 7 и 8 шурупами 3,5х16 (Рис.6).
7. Установите заглушки минификс и конфирмат.
8. Установите ящик в корпус (Рис.7).

Рис.1



Рис.2



ВИ-16

Рис.3

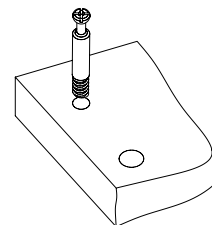
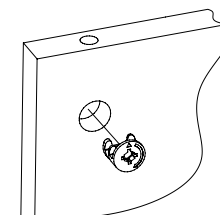

Рис.4



Рис.6

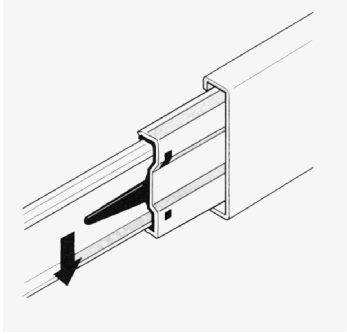

Рис.5

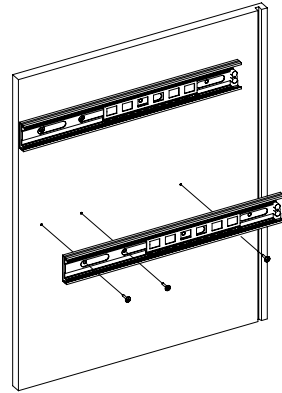

Рис.7

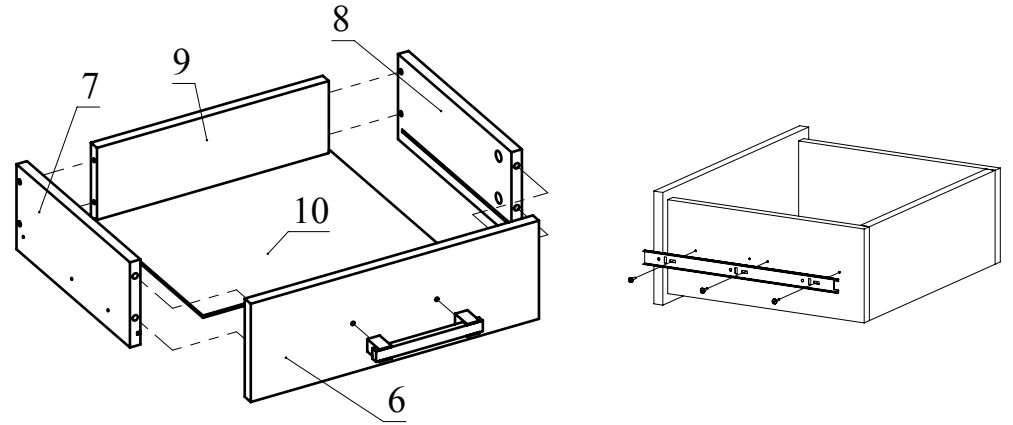
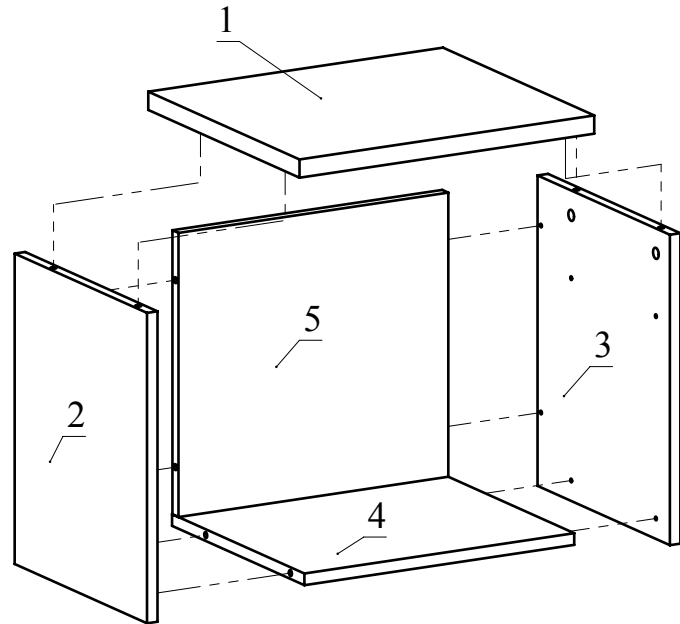
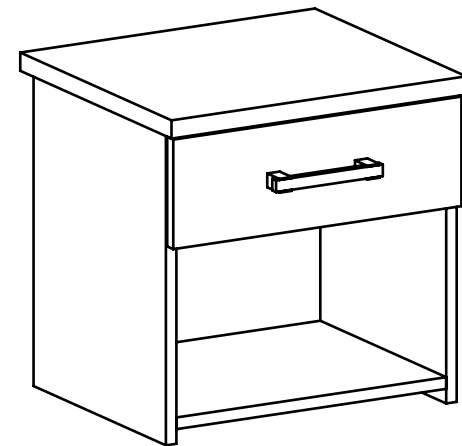

ВИ-16

ВИ-16