

Рекомендации по эксплуатации

1. Мебель рекомендуется эксплуатировать в проветриваемом, сухом помещении с температурой воздуха не ниже 10С и относительной влажностью не более 70%.
2. Мебель, транспортируемую в условиях минусовой температуры, при установке в помещении следует немедленно протереть сухой мягкой тканью как снаружи, так и внутри.
3. Мебель должна быть защищена от прямого попадания солнечных лучей, не должна размещаться вблизи отопительных приборов, сырых и холодных стен. Поверхность деталей мебели оберегать от попадания влаги, щелочей, ацетона, спирта и кислот, а также от механических повреждений. На поверхность мебели не следует ставить горячие предметы. При случайном попадании жидкости мебель немедленно протереть мягкой тканью. Удалять пыль с поверхности, облицованной специальными пленками, следует сухой мягкой тканью.
4. Зеркала и стекла рекомендуется чистить любыми средствами, предназначенными для этих целей.
5. В мебели, имеющей крепление болтами, винтами, шурупами, при ослаблении соединений, необходимо периодически подтягивать все крепёжные элементы.

При правильной эксплуатации изделия срок службы составляет 10 лет.

Внимание!

В случае обнаружения производственных дефектов обратитесь к продавцу с гарантийным талоном, заполненным по месту приобретения изделия. Гарантийный талон выписывается отдельным документом и заполняется продавцом на момент продажи изделия.

К сведению покупателя

Предприятие оставляет за собой право вносить изменения в конструктивные элементы мебели на основе внедрения передовых технологий, улучшающих качество выпускаемой продукции.

ИНСТРУКЦИЯ ПО СБОРКЕ И ЭКСПЛУАТАЦИИ

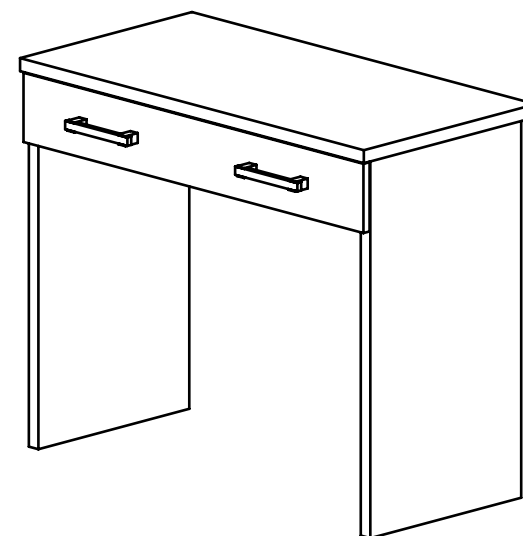

Мебель бытовая "Виктория" Стол туалетный ВИ-51

Габаритные размеры в мм,
900x450x750

(длина; ширина; высота)

ГОСТ 19917-2014
ГОСТ 16371-2014

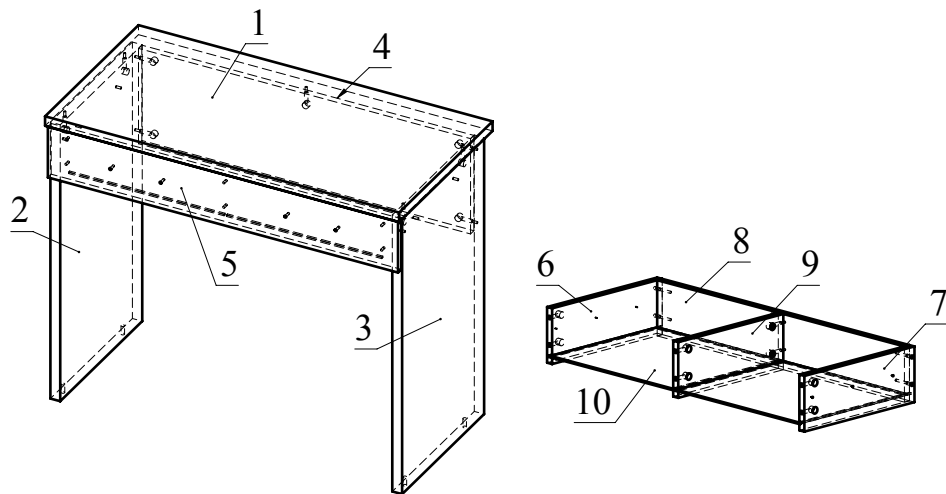

Ведомость деталей			
№	Ширина	Длина	Кол.
1	450	900	1
2	395	725	1
3	395	725	1
4	250	844	1
5	133	890	1
6	130	350	1
7	130	350	1
8	130	786	1
9	130	334	1
10	344	395	2

Ведомость комплектующих			
№	Рис.	Наименование	Кол.
1		Ручка скоба С-21_128	2
2		Головка минификса	17
3		Шпилька минификса	17
4		Заглушка минификса	17
5		Муфта забивная для опоры М6х8х15h	4
6		Опора регулируемая М6	4
7		Конфирмат 7х50	4
8		Заглушка конфирматная	4
9		Ключ конфирматный	1
10		Телескопические направляющие 350мм, компл.	1
11		Шуруп 3,5х16	6
12		Винт М5х8	6
13		Шуруп 4х38 с круглой головкой	4

ВИ-51

04.11.2021

Рекомендованный порядок сборки изделия

1. Вкрутите шпильки минификс в детали 1, 2, 3, 5, 8 (Рис.1).
2. Вставьте головки минификс в детали 2, 3, 4, 6, 7, 9 (Рис.2).
3. Отсоедините от основания телескопических направляющих внутренние планки, отогнув пластиковый рычажок фиксатора (рис.3). Основания телескопических направляющих закрепите на деталях 2 и 3 винтами М5х8 (Рис.4).
4. Вбейте опоры в детали 2 и 3. Соедините детали 2 и 3 с деталью 4 и затяните головки минификс (Рис.5).
5. Соедините деталь 1 с полученной конструкцией и затяните головки минификс (Рис.6).
6. Соберите ящик. Для этого соедините деталь 8 с деталями 6, 7 и 9 с помощью конфирмат. Затем вставьте деталь 10 (ДВП) в пазы деталей 6, 7, 8 и 9. Соедините деталь 5 с полученной конструкцией и затяните головки минификс (Рис.7).
7. Закрепите внутренние планки направляющих на деталях 6 и 6 шурупами 3,5х16 (Рис.8).
8. Установите заглушки конфирмат и минификс.
9. Установите ящики в корпус (Рис.9).

Рис. 1



Рис. 2



Рис. 3

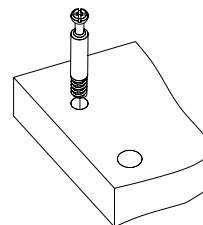

ВИ-51

Рис. 4

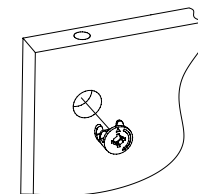
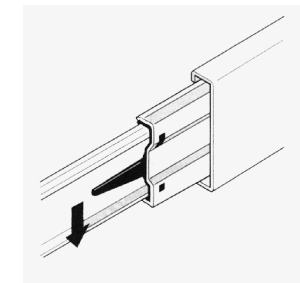

Рис. 5



Рис. 6

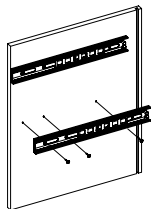

ВИ-51

Рис. 7

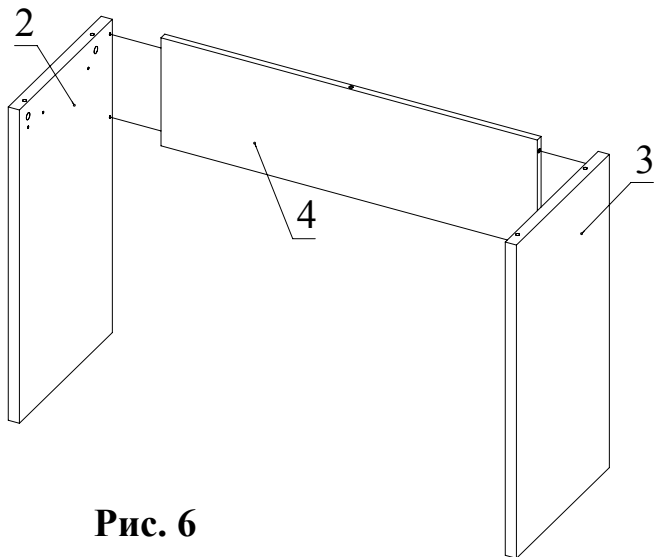
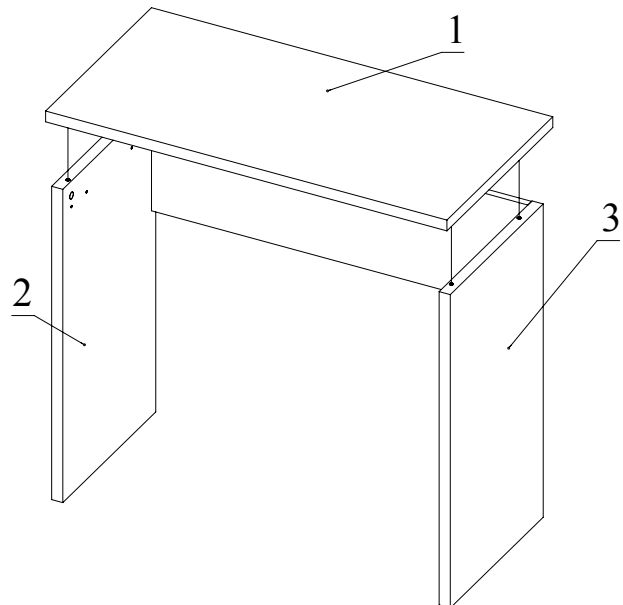

Рис. 8



Рис. 9

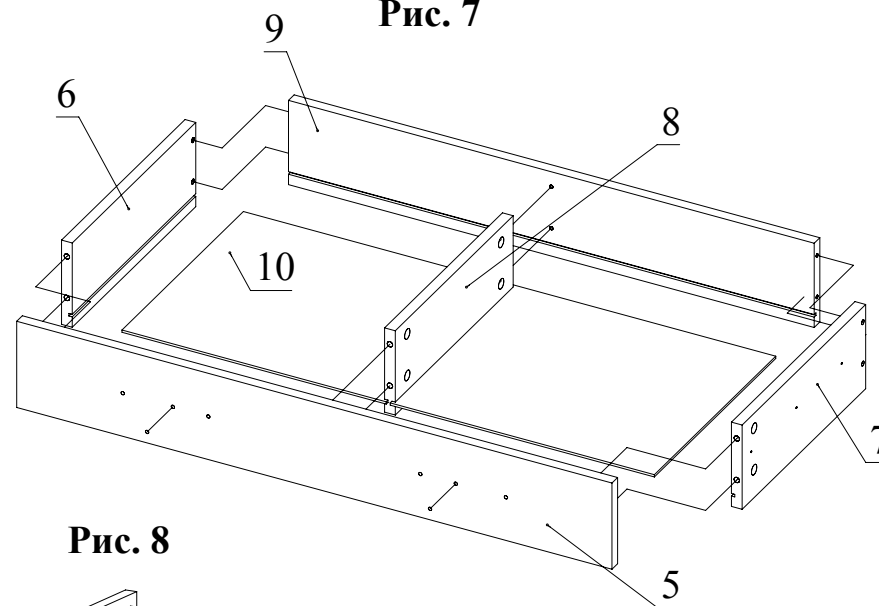
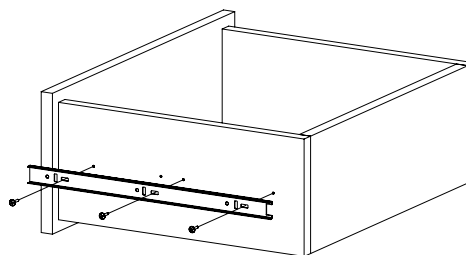
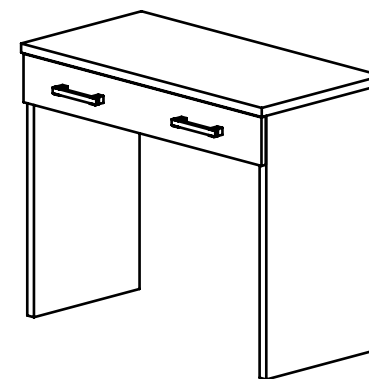

ВИ-51