

Рекомендации по эксплуатации

1. Мебель рекомендуется эксплуатировать в проветриваемом, сухом помещении с температурой воздуха не ниже 10С и относительной влажностью не более 70%.
2. Мебель, транспортируемую в условиях минусовой температуры, при установке в помещении следует немедленно протереть сухой мягкой тканью как снаружи, так и внутри.
3. Мебель должна быть защищена от прямого попадания солнечных лучей, не должна размещаться вблизи отопительных приборов, сырых и холодных стен. Поверхность деталей мебели оберегать от попадания влаги, щелочей, ацетона, спирта и кислот, а также от механических повреждений. На поверхность мебели не следует ставить горячие предметы. При случайном попадании жидкости мебель немедленно протереть мягкой тканью. Удалять пыль с поверхности, облицованной специальными пленками, следует сухой мягкой тканью.
4. Зеркала и стекла рекомендуется чистить любыми средствами, предназначенными для этих целей.
5. В мебели, имеющей крепление болтами, винтами, шурупами, при ослаблении соединений, необходимо периодически подтягивать все крепёжные элементы.

При правильной эксплуатации изделия срок службы составляет 10 лет.

Внимание!

В случае обнаружения производственных дефектов обратитесь к продавцу с гарантийным талоном, заполненным по месту приобретения изделия. Гарантийный талон выписывается отдельным документом и заполняется продавцом на момент продажи изделия.

К сведению покупателя

Предприятие оставляет за собой право вносить изменения в конструктивные элементы мебели на основе внедрения передовых технологий, улучшающих качество выпускаемой продукции.

ИНСТРУКЦИЯ ПО СБОРКЕ И ЭКСПЛУАТАЦИИ

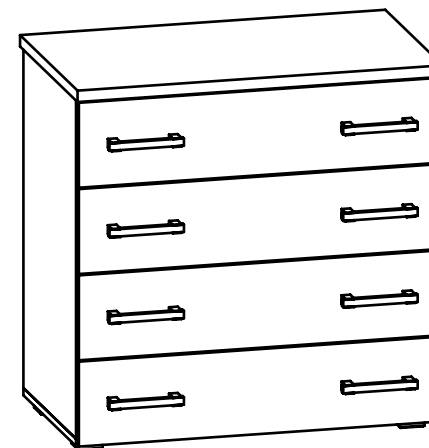

Мебель бытовая "Виктория"

Комод ВИ-71

Габаритные размеры в мм,
800x470x804

(длина; ширина; высота)

ГОСТ 19917-2014

ГОСТ 16371-2014

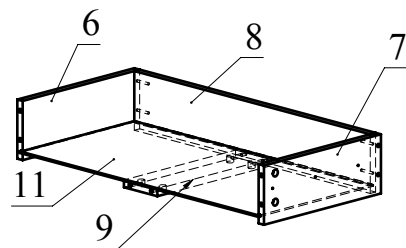
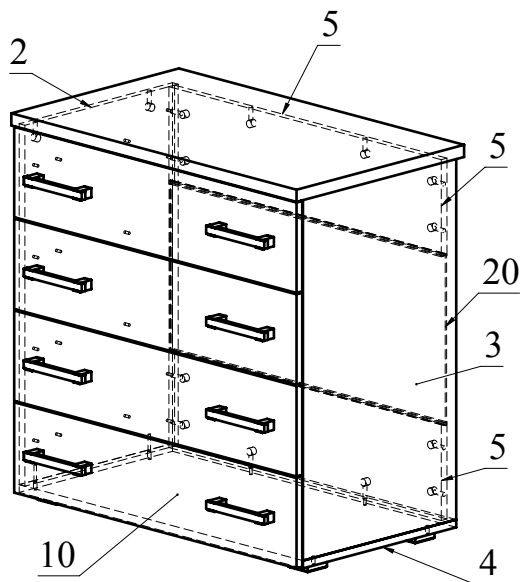

Ведомость деталей			
№	Ширина	Длина	Кол.
1	470	800	1
2	430	743	1
3	430	743	1
4	430	796	1
5	200	764	2
6	130	350	4
7	130	350	4
8	130	706	4
9	100	334	4
10	186	792	4
11	344	716	4
12	353	774	1

Ведомость комплектующих			
№	Рис.	Наименование	Кол.
1		Шпилька минификса	48
2		Головка минификса	48
3		Заглушка минификса	48
4		Конфирмат 7x50	20
5		Заглушка конфирматная	20
6		Телескоп 350	4
7		Шуруп 3,5x16	40
8		Винт М5x8	24
9		Ключ конфирматный	1
10		Шуруп 4x38 с круглой головкой	16
11		Опора регулируемая №6	4
12		Ручка скоба С-21_128	8

Рекомендованный порядок сборки изделия

- Отсоедините от основания телескопических направляющих внутренние планки, отогнув пластиковый рычажок фиксатора (Рис. 1). Основания телескопических направляющих закрепите на деталях 2, 3 шурупами 3,5x16 (Рис. 2).
- Вставьте головки минификсов в соответствующие плоскостные отверстия деталей 2, 3, 5, 6, 7, 9.
- Вкрутите шпильки минификсов в соответствующие плоскостные отверстия деталей 1, 2, 3, 4, 10.
- Установите детали 5 (2шт.) на деталь 2 и зафиксируйте, повернув конфирматным ключом головки минификсов по часовой стрелке до упора (Рис. 3).
- В пазы деталей 2 и 5 вставьте заднюю стенку 12 из ДВП (Рис. 3). Установите детали 3 на детали 5 и зафиксируйте, повернув конфирматным ключом головки минификсов по часовой стрелке до упора (Рис. 3).
- Закрепите опоры на детали 4 при помощи шурупов 3,5x16. Установите деталь 4 на детали 2, 3, 5 и зафиксируйте, повернув конфирматным ключом головки минификсов по часовой стрелке до упора (Рис. 3). Соединить при помощи конфирматов 7x50 детали 4 с деталями 2 и 3 (Рис. 4).
- Установите деталь 1 на детали 2, 3, 5 и зафиксируйте, повернув конфирматным ключом головки минификсов по часовой стрелке до упора (Рис. 4).
- Скрепите при помощи конфирматов детали 6, 7 с деталью 8. Установите деталь 9 на деталь 8 и зафиксируйте, повернув конфирматным ключом головки минификсов по часовой стрелке до упора (Рис. 5). Вставьте в паз дно ящика 11 из ДВП (Рис. 5).
- Установите фасад ящика 10 и зафиксируйте, повернув конфирматным ключом головки минификсов по часовой стрелке до упора (Рис.5).
- Внутренние планки телескопических направляющих закрепите на деталях 6, 7 шурупами 3,5x16 (Рис. 6).
- Закрепите шурупами 4x35 ручки на деталях 10.
- Вставьте заглушки минификсов и конфирматов.
- Установите ящики (Рис. 7).



Рис.1



Рис.2

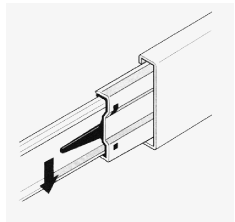

Рис.3

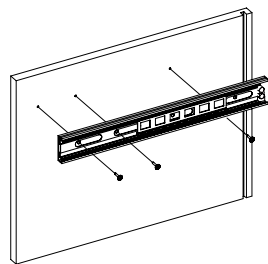

Рис.4

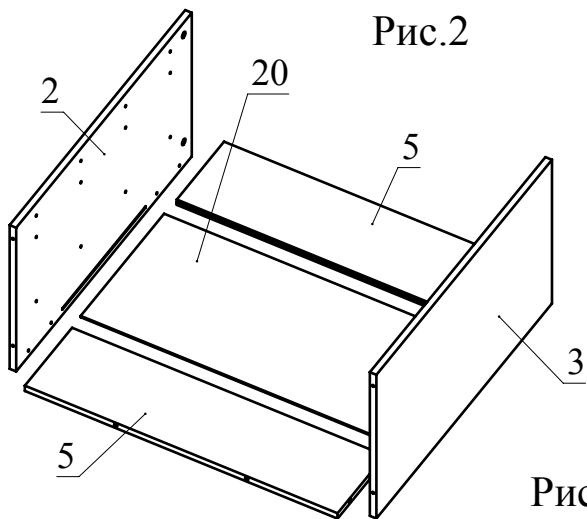

Рис.5

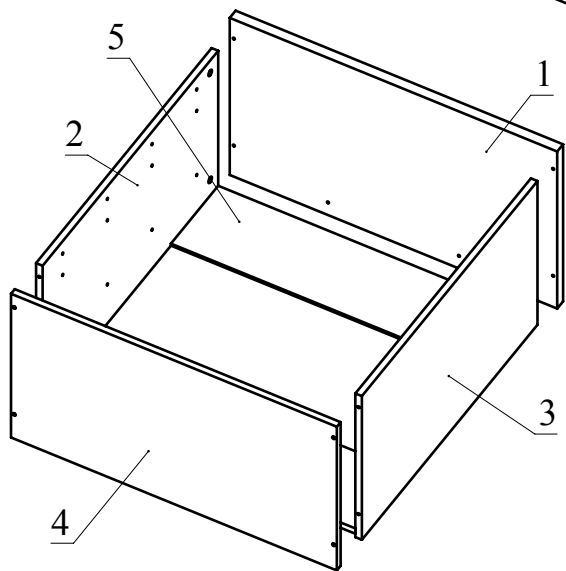

Рис.6

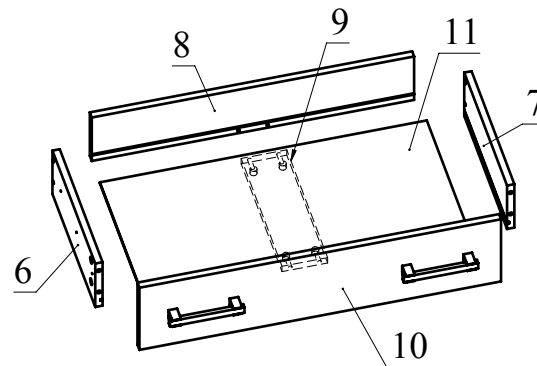
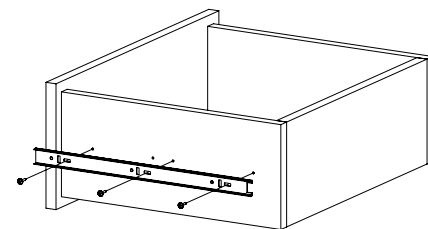
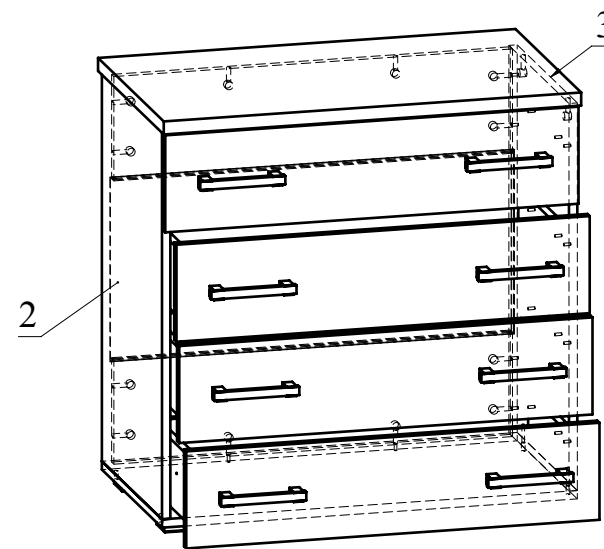

Рис.7