

Рекомендации по эксплуатации

1. Мебель рекомендуется эксплуатировать в проветриваемом, сухом помещении с температурой воздуха не ниже 10С и относительной влажностью не более 70%.
2. Мебель, транспортируемую в условиях минусовой температуры, при установке в помещении следует немедленно протереть сухой мягкой тканью как снаружи, так и внутри.
3. Мебель должна быть защищена от прямого попадания солнечных лучей, не должна размещаться вблизи отопительных приборов, сырых и холодных стен. Поверхность деталей мебели оберегать от попадания влаги, щелочей, ацетона, спирта и кислот, а также от механических повреждений. На поверхность мебели не следует ставить горячие предметы. При случайном попадании жидкости мебель немедленно протереть мягкой тканью. Удалять пыль с поверхности, облицованной специальными пленками, следует сухой мягкой тканью.
4. Зеркала и стекла рекомендуется чистить любыми средствами, предназначенными для этих целей.
5. В мебели, имеющей крепление болтами, винтами, шурупами, при ослаблении соединений, необходимо периодически подтягивать все крепёжные элементы.

При правильной эксплуатации изделия срок службы составляет 10 лет.

Внимание!

В случае обнаружения производственных дефектов обратитесь к продавцу с гарантийным талоном, заполненным по месту приобретения изделия. Гарантийный талон выписывается отдельным документом и заполняется продавцом на момент продажи изделия.

К сведению покупателя

Предприятие оставляет за собой право вносить изменения в конструктивные элементы мебели на основе внедрения передовых технологий, улучшающих качество выпускаемой продукции.

ИНСТРУКЦИЯ ПО СБОРКЕ И ЭКСПЛУАТАЦИИ

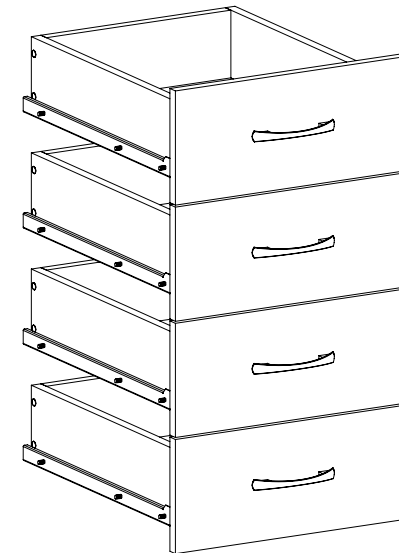

Мебель бытовая

Стол письменный С-111К
(фасады С-011)

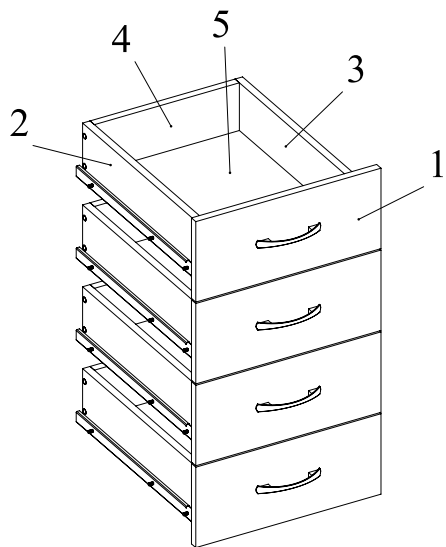

Ведомость комплектующих			
№	Рис.	Наименование	Кол
1		Ручка	4
2		Конфирмат 7x50	16
3		Головка минификса	8
4		Шпилька минификса	8
5		Шкант	16
6		Заглушка конфирматная	16
7		Заглушка минификса	8
8		Шуруп 4x25	8
9		Направляющие (450)	4
10		Шуруп 3,5x16	24
11		Винт М5х10,5	24
12		Конфирматный ключ	1

Ведомость деталей				
№	Наименование	Ширина	Длина	Кол
1	Фасадная планка	172	396	4
2	Планка	112	450	4
3	Планка	112	450	4
4	Планка	112	310	4
5	Дно	324	448	4

Рекомендованный порядок сборки изделия

1. Вкрутить шпильки минификсов в соответствующие плоскостные отверстия фасадной планки 1 (Рис. 1).
2. Вставить головки минификсов в соответствующие плоскостные отверстия планок 2, 3 (Рис. 2).
3. Вбить шканты в соответствующие торцевые отверстия планок 2, 3.
4. Установите при помощи винтов М5х10,5 половинки направляющих на боковины вашего стола С-01 (Рис. 3, 4).
5. Соберите ящики: притяните планки 2, 3 к фасадной планке 1 затянув головки минификсов конфирматным ключом, вставьте дно в пазы и закрепите планку 4 при помощи конфирматов, установите половинки направляющих закрепив их шурупами 3,5х16 (Рис. 5).
6. Закрепите ручки на фасадных планках 1 шурупами 4х25
7. Вставьте ящики в корпус стола С-01 (Рис.6).



Рис.1



Рис.2

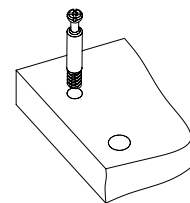

Рис.3

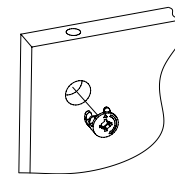

Рис.4

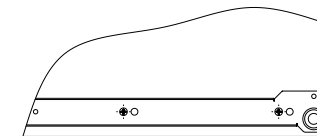

Рис.5

Корпус С-01 в комплекте с фасадами С-011

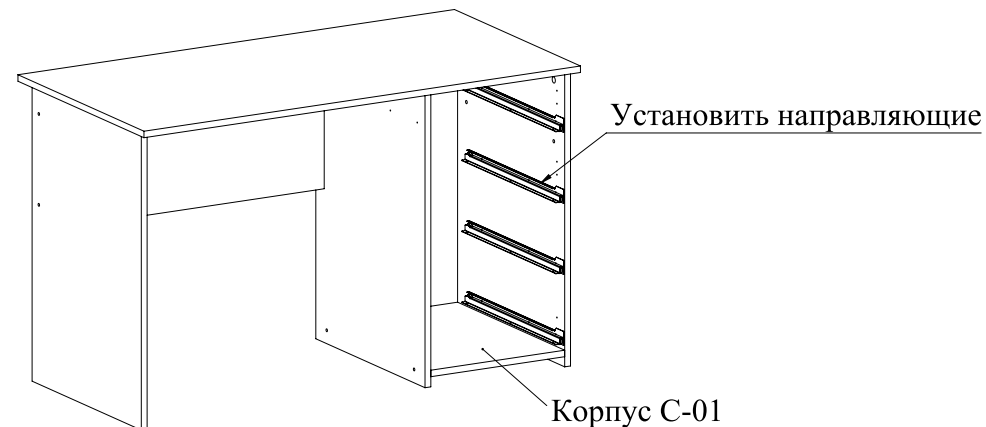

Корпус С-01

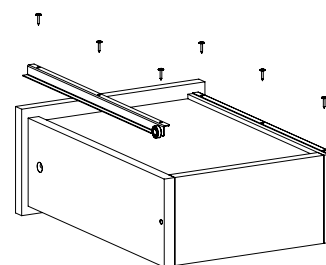
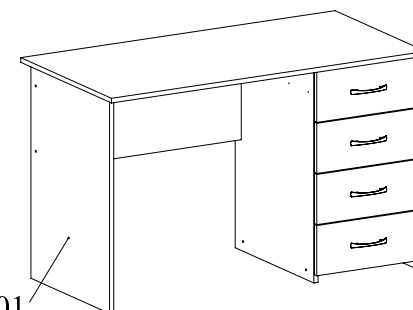
Рис.6