

## Рекомендации по эксплуатации

1. Мебель рекомендуется эксплуатировать в проветриваемом, сухом помещении с температурой воздуха не ниже 10С и относительной влажностью не более 70%.
2. Мебель, транспортируемую в условиях минусовой температуры, при установке в помещении следует немедленно протереть сухой мягкой тканью как снаружи, так и внутри.
3. Мебель должна быть защищена от прямого попадания солнечных лучей, не должна размещаться вблизи отопительных приборов, сырых и холодных стен. Поверхность деталей мебели оберегать от попадания влаги, щелочей, ацетона, спирта и кислот, а также от механических повреждений. На поверхность мебели не следует ставить горячие предметы. При случайном попадании жидкости мебель немедленно протереть мягкой тканью. Удалять пыль с поверхности, облицованной специальными пленками, следует сухой мягкой тканью.
4. Зеркала и стекла рекомендуется чистить любыми средствами, предназначенными для этих целей.
5. В мебели, имеющей крепление болтами, винтами, шурупами, при ослаблении соединений, необходимо периодически подтягивать все крепёжные элементы.

При правильной эксплуатации изделия срок службы составляет 10 лет.

### Внимание!

В случае обнаружения производственных дефектов обратитесь к продавцу с гарантийным талоном, заполненным по месту приобретения изделия.

Гарантийный талон выписывается отдельным документом и заполняется продавцом на момент продажи изделия.

### К сведению покупателя

Предприятие оставляет за собой право вносить изменения в конструктивные элементы мебели на основе внедрения передовых технологий, улучшающих качество выпускаемой продукции.



Россия  
ООО "Мебельная фабрика "КОМПАСС"  
г. Севастополь, пр. Генерала Острякова, 15А



## ИНСТРУКЦИЯ ПО СБОРКЕ И ЭКСПЛУАТАЦИИ

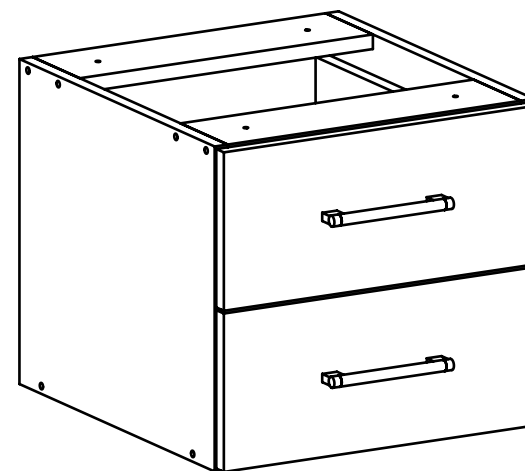

## Мебель бытовая "Офис" Тумба ОФ-21

Габаритные размеры в мм,  
390x429x356

(длина; ширина; высота)  
ГОСТ 16371-2014

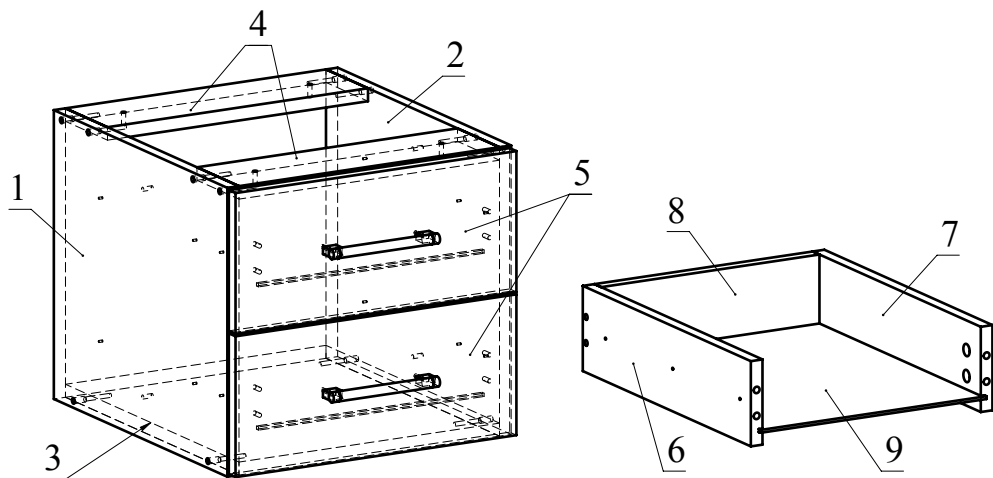

Ведомость деталей			
№	Ширина	Длина	Кол.
1	413	356	1
2	413	356	1
3	413	358	1
4	100	358	2
5	173	386	2
6	105	400	2
7	105	400	2
8	105	300	2
9	394	310	2

Ведомость комплектующих			
№	Рис.	Наименование	Кол.
1		Ручка C29-128	2
2		Головка минификса	8
3		Шпилька минификса	8
4		Заглушка минификса	8
5		Конфирмат 7x50	20
6		Заглушка конфирматная	20
7		Шуруп 4x30 с круглой головкой	4
8		Телескоп 400	2
9		Шуруп 3,5x16	24
10		Шуруп 4x30	6

ОФ-21

29.04.2021

## Рекомендованный порядок сборки изделия

1. Подготовьте детали к сборке. Для этого вкрутите шпильки минификс в деталь 1 (Рис.1). Затем вставьте головки минификс в детали 6 и 7 (Рис.2).
2. Отсоедините от основания телескопических направляющих внутренние планки, отогнув пластиковый рычажок фиксатора (Рис.3). Основания телескопических направляющих закрепите на деталях 1 и 2 шурупами 3,5x16 (Рис.4).
3. С помощью конфирмат соедините детали 1,2 и 3. С помощью конфирмат прикрутите планки 4. (Рис.5).
4. Соберите ящики. Для этого соедините детали 6,7 и 8 с помощью конфирмат. Затем вставьте деталь 9 в паз. Соедините детали 5 и 6,7, затяните головки минификс. Внутренние планки телескопических направляющих закрепите на деталях 6 и 7 шурупами 3,5x16 (Рис.6). С помощью шурупов 4x30 с круглой головкой прикрутите ручку на деталь 5.
5. Вставьте ящики и заглушки для конфирмат (Рис.7).
6. Тумба подвесная крепится к Столу ОФ-11(не входит в комплект) к столешнице и левой или правой боковине с помощью шурупов 4x30 (Рис.8).

ОФ-21

Рис.1



Рис.2



Рис.3

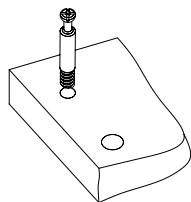

Рис.4

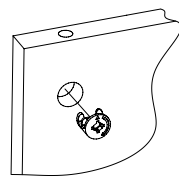

Рис.5

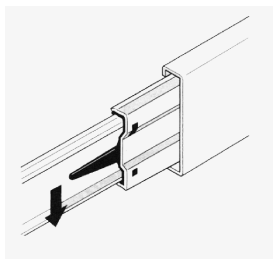

ОФ-21

Рис.6

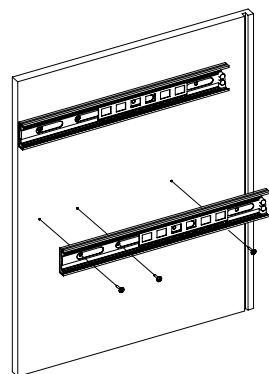
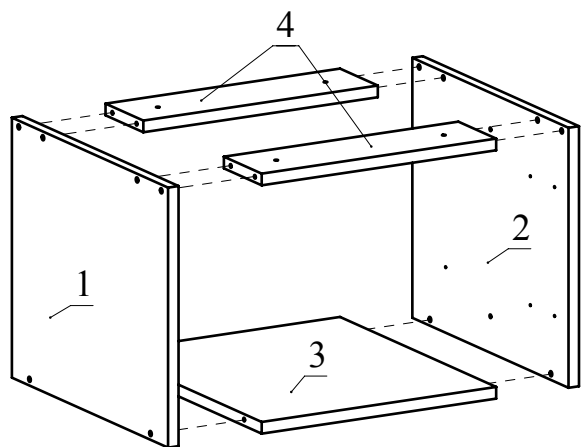

Рис.7



Рис.8

Стол ОФ-11

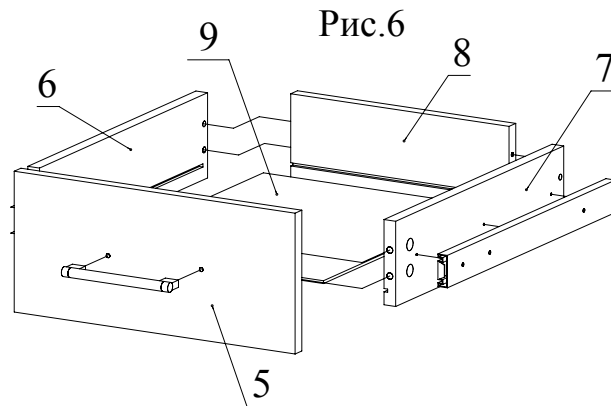
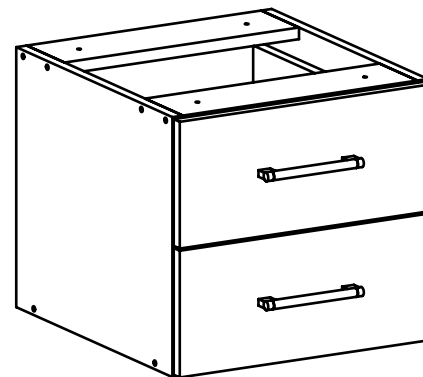
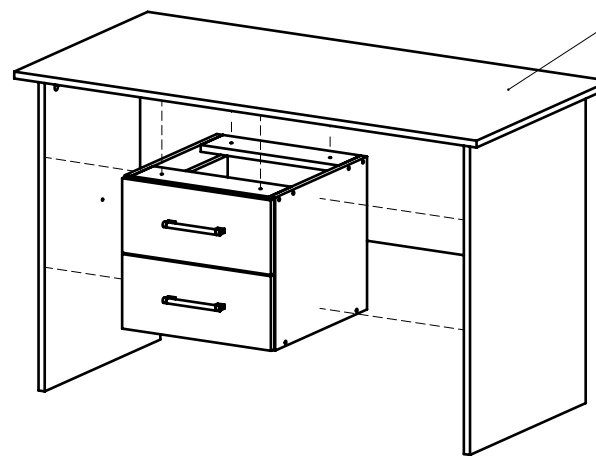

ОФ-21