

Рекомендации по эксплуатации

1. Мебель рекомендуется эксплуатировать в проветриваемом, сухом помещении с температурой воздуха не ниже 10С и относительной влажностью не более 70%.
2. Мебель, транспортируемую в условиях минусовой температуры, при установке в помещении следует немедленно протереть сухой мягкой тканью как снаружи, так и внутри.
3. Мебель должна быть защищена от прямого попадания солнечных лучей, не должна размещаться вблизи отопительных приборов, сырых и холодных стен. Поверхность деталей мебели оберегать от попадания влаги, щелочей, ацетона, спирта и кислот, а также от механических повреждений. На поверхность мебели не следует ставить горячие предметы. При случайном попадании жидкости мебель немедленно протереть мягкой тканью. Удалять пыль с поверхности, облицованной специальными пленками, следует сухой мягкой тканью.
4. Зеркала и стекла рекомендуется чистить любыми средствами, предназначенными для этих целей.
5. В мебели, имеющей крепление болтами, винтами, шурупами, при ослаблении соединений, необходимо периодически подтягивать все крепёжные элементы.

При правильной эксплуатации изделия срок службы составляет 10 лет.

Внимание!

В случае обнаружения производственных дефектов обратитесь к продавцу с гарантийным талоном, заполненным по месту приобретения изделия. Гарантийный талон выписывается отдельным документом и заполняется продавцом на момент продажи изделия.

К сведению покупателя

Предприятие оставляет за собой право вносить изменения в конструктивные элементы мебели на основе внедрения передовых технологий, улучшающих качество выпускаемой продукции.

ИНСТРУКЦИЯ ПО СБОРКЕ И ЭКСПЛУАТАЦИИ

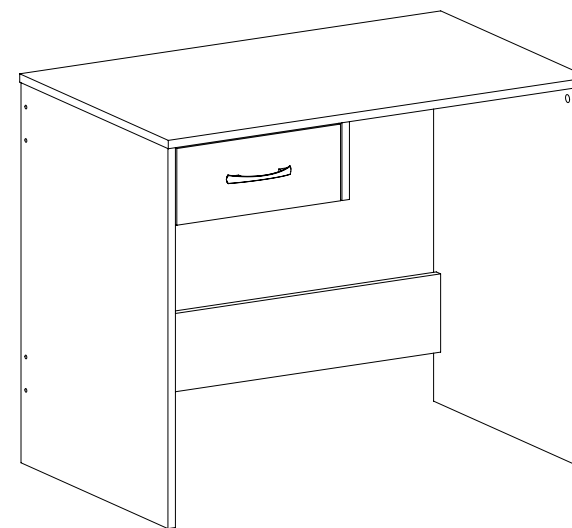

Мебель бытовая Стол компьютерный С-234

Габаритные размеры в мм,
900x550x750
(длина; ширина; высота)

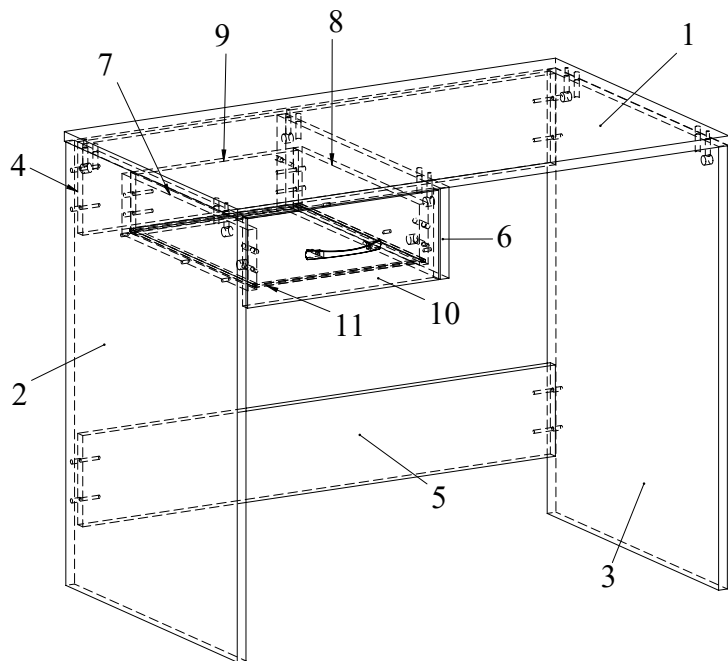

Ведомость деталей				
№	Наименование	Ширина	Длина	Кол
1	Столешница	550	900	1
2	Боковина	544	729	1
3	Боковина	544	729	1
4	Царга	150	866	1
5	Царга	150	866	1
6	Боковина	150	518	1
7	Планка ящика	100	400	1
8	Планка ящика	100	400	1
9	Планка ящика	100	298	1
10	Фасадная планка	147	350	1
11	Дно	398	312	1

Ведомость комплектующих			
№	Рис.	Наименование	Кол
1		Ключ конфирматный	1
2		Направляющая 400мм	1
3		Шуруп 3,5x16	6
4		Винт М5х10,5	6
5		Подпятник (гвоздь)	4
6		Головка минификса	8
7		Ручка С7 (96 мм)	1
8		Шуруп 4x25 с круглой головкой	2
9		Шпилька минификса	8
10		Шкант	8
11		Заглушка минификса	6
12		Конфирмат 7x50	13
13		Заглушка конфирматная	13

Рекомендованный порядок сборки изделия

1. При помощи винтов 5x10.5 установить направляющие длиной 400 на боковины 2, 6. **Внимание:** данные направляющие закрепляются во вторые (большие) отверстия (Рис.1).
2. Вкрутить шпильки минификсов в соответствующие плоскостные отверстия столешницы 1 и фасадную планку 10 (Рис. 2).
3. Вставить головки минификсов в соответствующие плоскостные отверстия боковины 6 и планки 7, 8 (Рис. 3).
4. Вбить шканты в соответствующие торцевые отверстия боковины 6 и планок 7, 8.
5. Скрепить конфирматами 7x50 боковину 2, 3 с царгами 4, 5. Вбить подпятники в боковины 2, 3 (Рис. 4).
6. Соберите ящик, притянув планки 7, 8 к фасадной планке 10. потом вставьте дно в пазы и установите планку 9, затянув её конфирматами (Рис.6). Закрепите ручку на фасадной планке 10 при помощи шурупов 4x25.
7. Соедините столешницу 1 и боковину 6, затянув головки минификсов (Рис. 5).
8. Соедините сборку из (Рис.4) со сборкой из (Рис. 5) и вставьте ящик (Рис. 7).



Рис.1



Рис.2

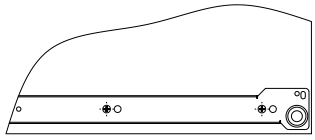

Рис.3

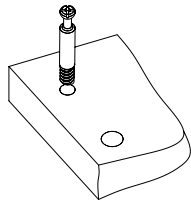

Рис.4

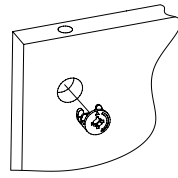

Рис.5

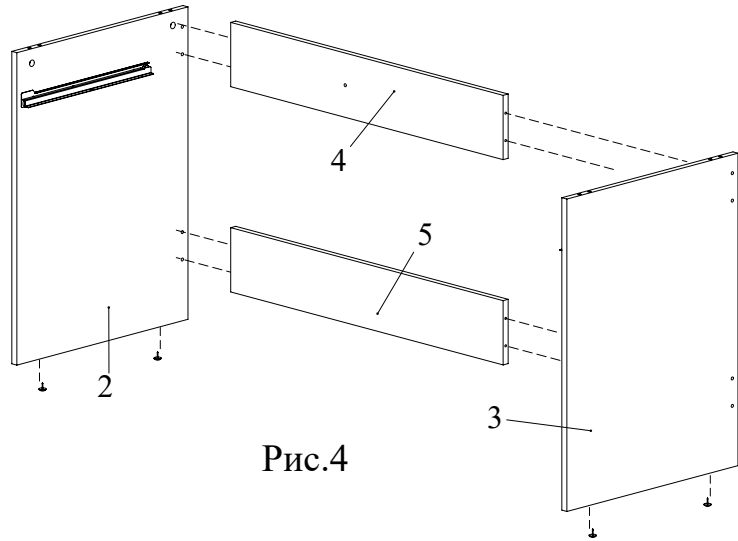

Рис.6

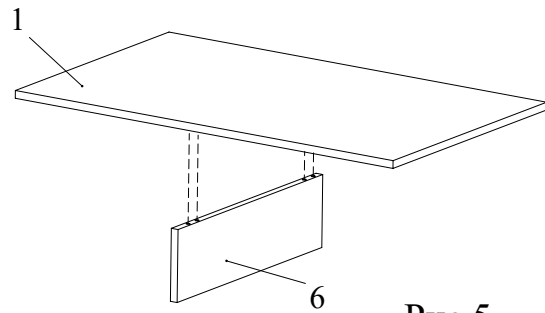
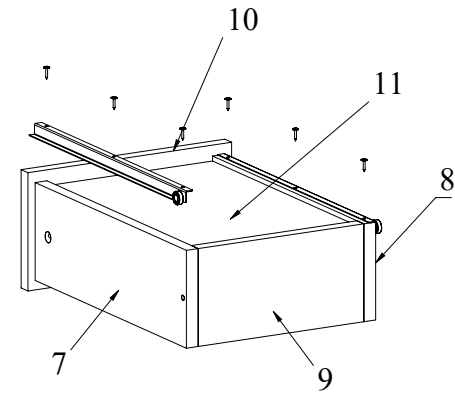
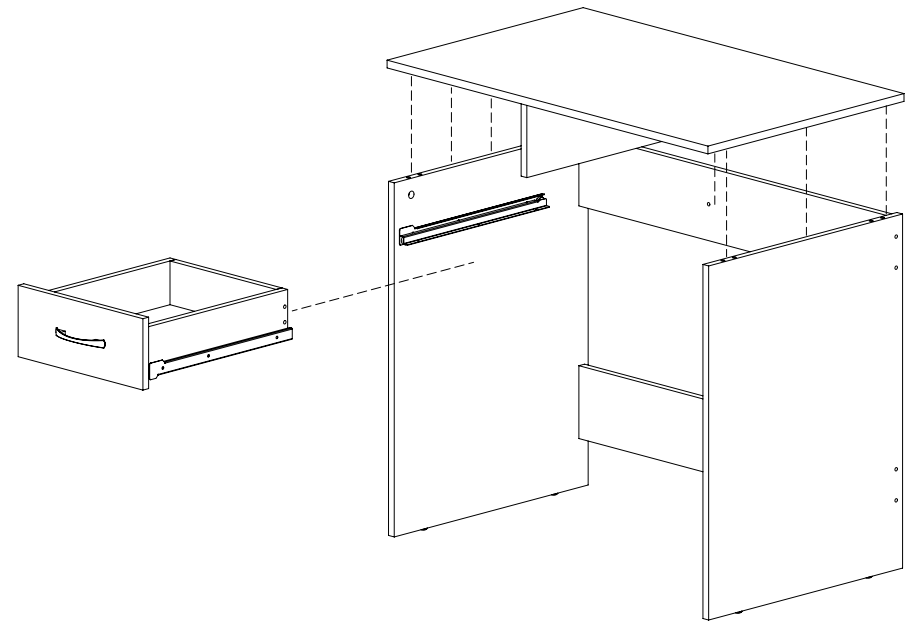

Рис.7