

Рекомендации по эксплуатации

1. Мебель рекомендуется эксплуатировать в проветриваемом, сухом помещении с температурой воздуха не ниже 10С и относительной влажностью не более 70%.
2. Мебель, транспортируемую в условиях минусовой температуры, при установке в помещении следует немедленно протереть сухой мягкой тканью как снаружи, так и внутри.
3. Мебель должна быть защищена от прямого попадания солнечных лучей, не должна размещаться вблизи отопительных приборов, сырых и холодных стен. Поверхность деталей мебели оберегать от попадания влаги, щелочей, ацетона, спирта и кислот, а также от механических повреждений. На поверхность мебели не следует ставить горячие предметы. При случайном попадании жидкости мебель немедленно протереть мягкой тканью. Удалять пыль с поверхности, облицованной специальными пленками, следует сухой мягкой тканью.
4. Зеркала и стекла рекомендуется чистить любыми средствами, предназначенными для этих целей.
5. В мебели, имеющей крепление болтами, винтами, шурупами, при ослаблении соединений, необходимо периодически подтягивать все крепёжные элементы.

При правильной эксплуатации изделия срок службы составляет 10 лет.

Внимание!

В случае обнаружения производственных дефектов обратитесь к продавцу с гарантийным талоном, заполненным по месту приобретения изделия. Гарантийный талон выписывается отдельным документом и заполняется продавцом на момент продажи изделия.

К сведению покупателя

Предприятие оставляет за собой право вносить изменения в конструктивные элементы мебели на основе внедрения передовых технологий, улучшающих качество выпускаемой продукции.

ИНСТРУКЦИЯ ПО СБОРКЕ И ЭКСПЛУАТАЦИИ

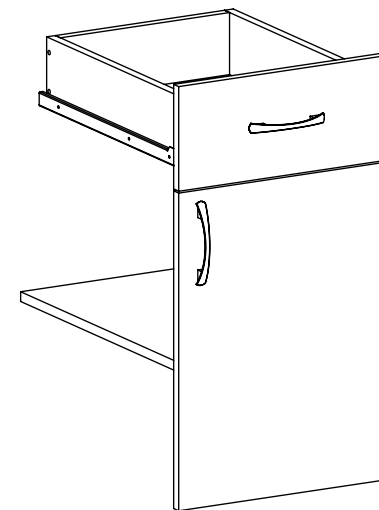

Мебель бытовая

Стол письменный С-113К
(фасады С-013)

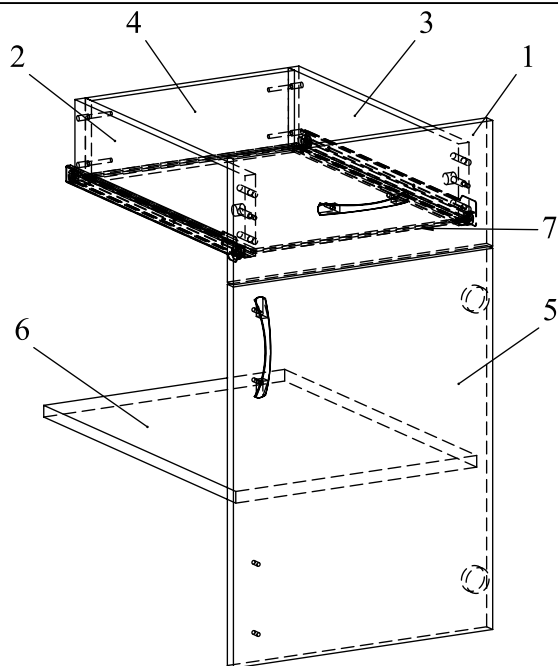

Ведомость комплектующих			
№	Рис.	Наименование	Кол.
1		Шуруп 4x25	4
2		Конфирмат 7x50	4
3		Головка минификса	2
4		Шпилька минификса	2
5		Шкант	4
6		Заглушка конфирматная	4
7		Заглушка минификса	2
8		Ручка С7 (96 мм)	2
9		Направляющие 450 мм	1
10		Шуруп 3,5x16	14
11		Винт М5х10,5	6
12		Полкодержатель 5/5	4
13		Петля накладная	2
14		Ключ конфирматный	1

Ведомость деталей			
№	Ширина	Длина	Кол
1	172	396	1
2	112	450	1
3	112	450	1
4	112	310	1
5	396	522	1
6	508	368	1
7	324	448	1

Рекомендованный порядок сборки изделия

1. Вкрутить шпильки минификсов в соответствующие плоскостные отверстия фасадной планки 1 (Рис. 1).
2. Вставить головки минификсов в соответствующие плоскостные отверстия планок 2, 3 (Рис. 2).
3. Вбить шканты в соответствующие торцевые отверстия планок 2, 3, 4 и полки 5.
4. Установите при помощи винтов М5х10,5 половинки направляющих на боковины вашего стола С-01 (Рис. 3, 4).
5. Установите планки петель и петли с помощью шурупов 3,5х16 (Рис.6).
6. Соберите ящики: притяните планки 2, 3 к фасадной планке 1 затянув головки минификсов конфирматным ключом. Вставьте дно в пазы и закрепите планку 4 при помощи конфирматов. Установите половинки направляющих закрепив их шурупами 3,5х16 (Рис. 5).
7. Закрепите ручки на фасадной планке 1 и двери 5 шурупами М4х25.
8. Вставьте ящик в корпус стола С-01 и установите дверь (Рис. 6).
9. Отрегулируйте дверь (Рис.7).



Рис.5



Рис.6

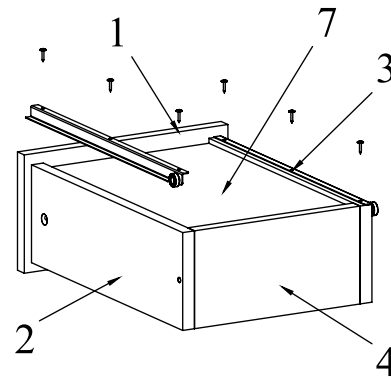
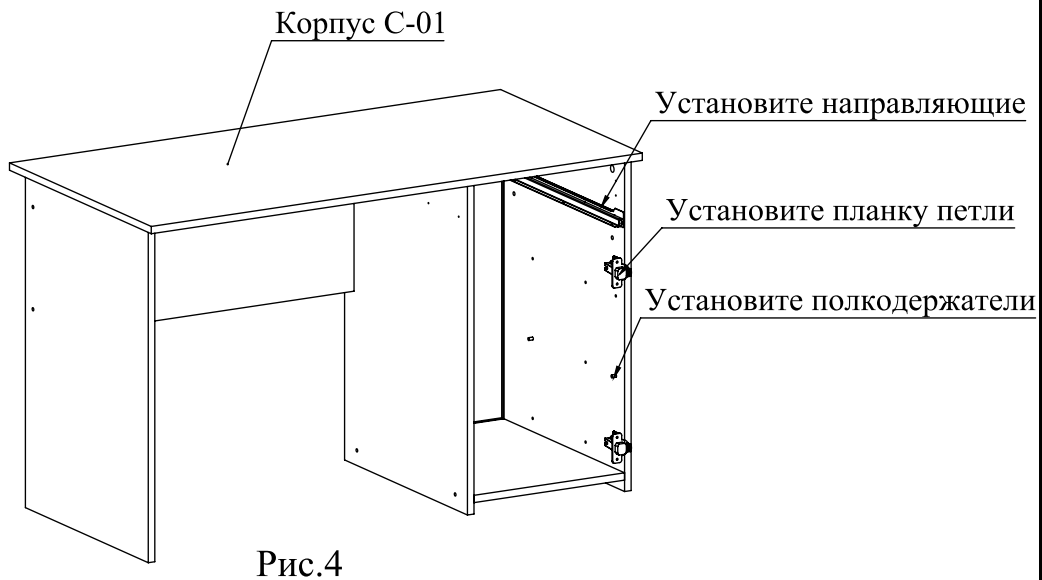
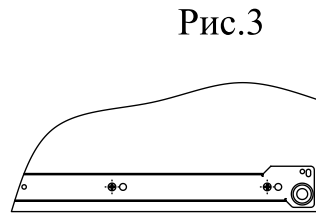
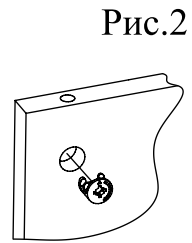
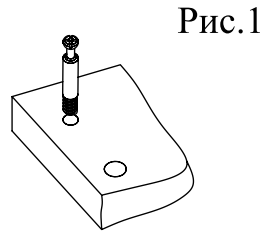

Регулировка вперед-назад. Регулируется крепежным винтом

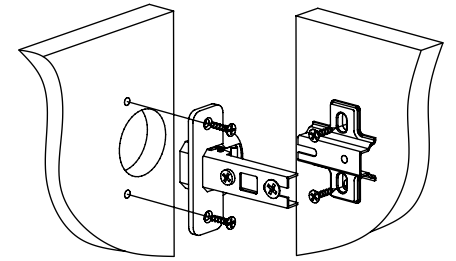
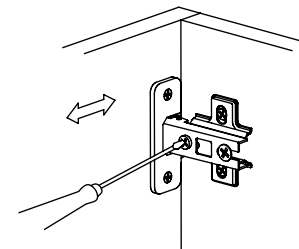
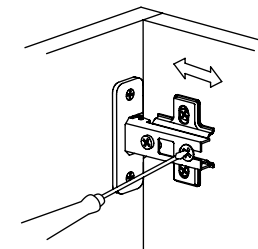

Регулировка вправо-влево. Регулируется юстировочный винт

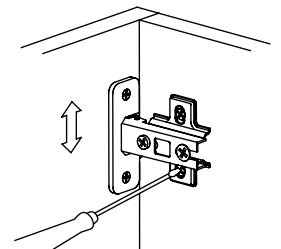

Регулировка вверх-вниз. Регулируются установочные винты

Рис.7

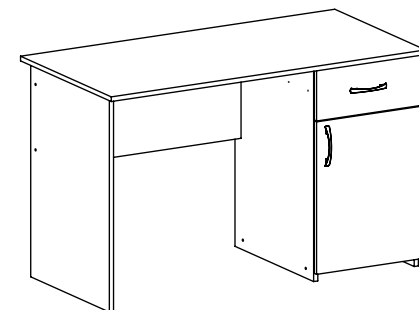

Корпус С-01 в комплекте с фасадами С-013