

Рекомендации по эксплуатации

1. Мебель рекомендуется эксплуатировать в проветриваемом, сухом помещении с температурой воздуха не ниже 10С и относительной влажностью не более 70%.
2. Мебель, транспортируемую в условиях минусовой температуры, при установке в помещении следует немедленно протереть сухой мягкой тканью как снаружи, так и внутри.
3. Мебель должна быть защищена от прямого попадания солнечных лучей, не должна размещаться вблизи отопительных приборов, сырых и холодных стен. Поверхность деталей мебели оберегать от попадания влаги, щелочей, ацетона, спирта и кислот, а также от механических повреждений. На поверхность мебели не следует ставить горячие предметы. При случайном попадании жидкости мебель немедленно протереть мягкой тканью. Удалять пыль с поверхности, облицованной специальными пленками, следует сухой мягкой тканью.
4. Зеркала и стекла рекомендуется чистить любыми средствами, предназначенными для этих целей.
5. В мебели, имеющей крепление болтами, винтами, шурупами, при ослаблении соединений, необходимо периодически подтягивать все крепёжные элементы.

При правильной эксплуатации изделия срок службы составляет 10 лет.

Внимание!

В случае обнаружения производственных дефектов обратитесь к продавцу с гарантийным талоном, заполненным по месту приобретения изделия. Гарантийный талон выписывается отдельным документом и заполняется продавцом на момент продажи изделия.

К сведению покупателя

Предприятие оставляет за собой право вносить изменения в конструктивные элементы мебели на основе внедрения передовых технологий, улучшающих качество выпускаемой продукции.

ИНСТРУКЦИЯ ПО СБОРКЕ И ЭКСПЛУАТАЦИИ

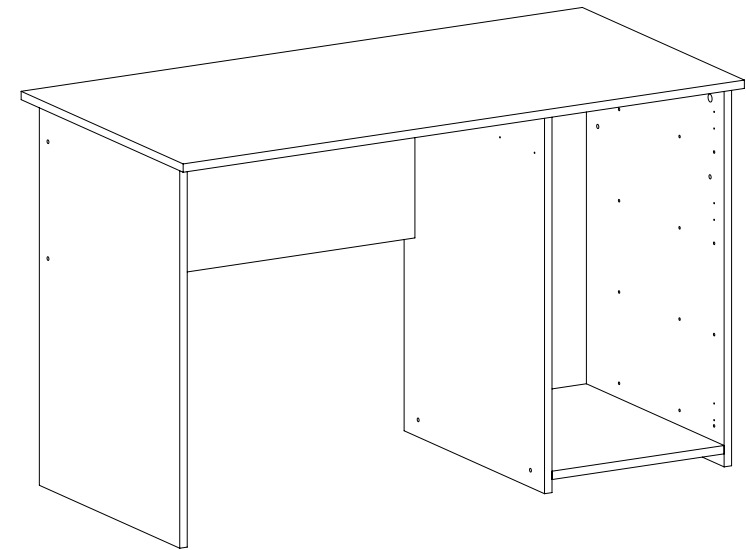

Мебель бытовая

Стол письменный С-1К
(корпус С-01)

Габаритные размеры в мм,
1200x600x750
(длина; ширина; высота)

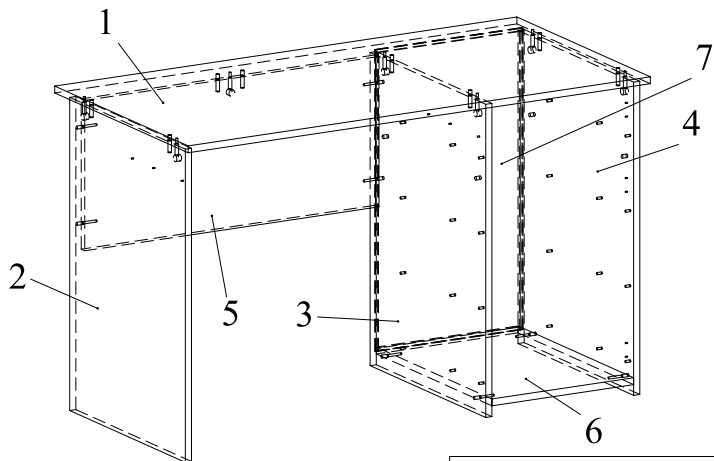

Ведомость деталей				
№	Наименование	Ш.	Д.	Кол
1	Столешница	600	1200	1
2	Боковина	520	729	1
3	Боковина	520	729	1
4	Боковина	520	729	1
5	Царга	350	764	1
6	Крышка	520	368	1
7	Задник	382	702	1

Ведомость комплектующих			
№	Рис.	Наименование	Кол
1		Конфирматный ключ	1
2		Заглушка минификса	7
3		Заглушка конфирмата	8
4		Конфирмат 7x50	8
5		Шпилька минификса	7
6		Головка минификса	7
7		Шкант	8
8		Подпятник	6

Рекомендованный порядок сборки изделия

1. Вкрутить шпильки минификсов в соответствующие плоскостные отверстия столешницы 1 (Рис. 1).
2. Вставить головки минификсов в соответствующие плоскостные отверстия боковины 2, 3, 4 и царги 5 (Рис. 2).
3. Вбить шканты в соответствующие торцевые отверстия боковины 2, 3, 4 и царги 5.
4. Скрепить конфирматами 7x50 боковину 2, 3 с царгой 5, крышку 6 с боковиной 3 и боковину 4 с крышкой 6, вставить задник 7 в пазы (Рис. 3).
5. Совместите столешницу 1 с полученной сборкой и затяните головки минификсов конфирматным ключом (Рис.4).



Рис.1



Рис.2

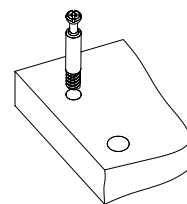

Рис.3

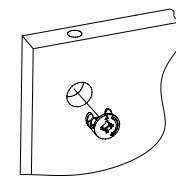

Рис.4

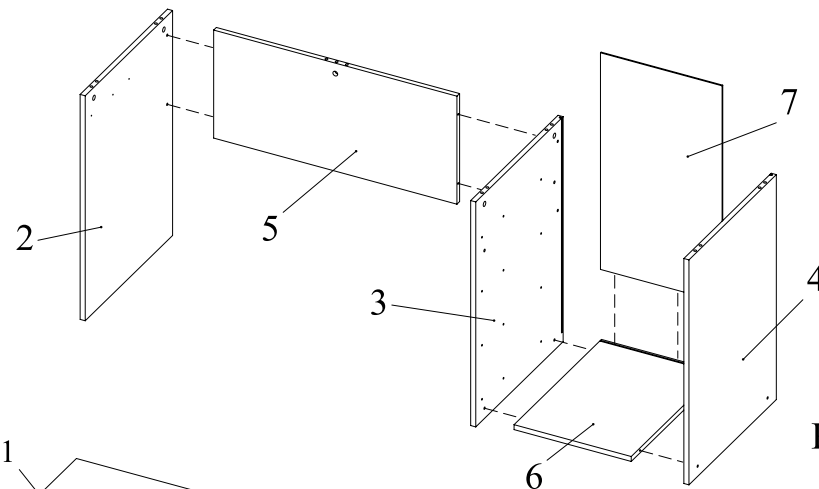
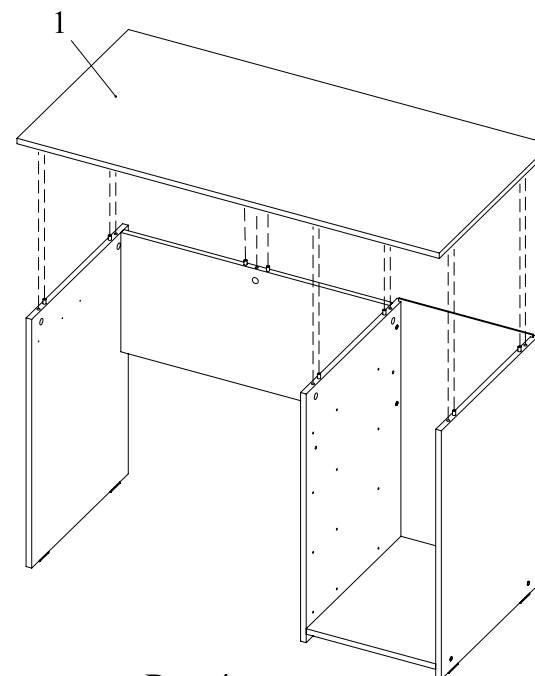