

Рекомендации по эксплуатации

1. Мебель рекомендуется эксплуатировать в проветриваемом, сухом помещении с температурой воздуха не ниже 10С и относительной влажностью не более 70%.
2. Мебель, транспортируемую в условиях минусовой температуры, при установке в помещении следует немедленно протереть сухой мягкой тканью как снаружи, так и внутри.
3. Мебель должна быть защищена от прямого попадания солнечных лучей, не должна размещаться вблизи отопительных приборов, сырых и холодных стен. Поверхность деталей мебели оберегать от попадания влаги, щелочей, ацетона, спирта и кислот, а также от механических повреждений. На поверхность мебели не следует ставить горячие предметы. При случайном попадании жидкости мебель немедленно протереть мягкой тканью. Удалять пыль с поверхности, облицованной специальными пленками, следует сухой мягкой тканью.
4. Зеркала и стекла рекомендуется чистить любыми средствами, предназначенными для этих целей.
5. В мебели, имеющей крепление болтами, винтами, шурупами, при ослаблении соединений, необходимо периодически подтягивать все крепёжные элементы.

При правильной эксплуатации изделия срок службы составляет 10 лет.

Внимание!

В случае обнаружения производственных дефектов обратитесь к продавцу с гарантийным талоном, заполненным по месту приобретения изделия. Гарантийный талон выписывается отдельным документом и заполняется продавцом на момент продажи изделия.

К сведению покупателя

Предприятие оставляет за собой право вносить изменения в конструктивные элементы мебели на основе внедрения передовых технологий, улучшающих качество выпускаемой продукции.



"Мебельная фабрика "КОМПАСС"
Россия, г. Севастополь,
проспект Генерала Острякова, 15А



ИНСТРУКЦИЯ ПО СБОРКЕ И ЭКСПЛУАТАЦИИ

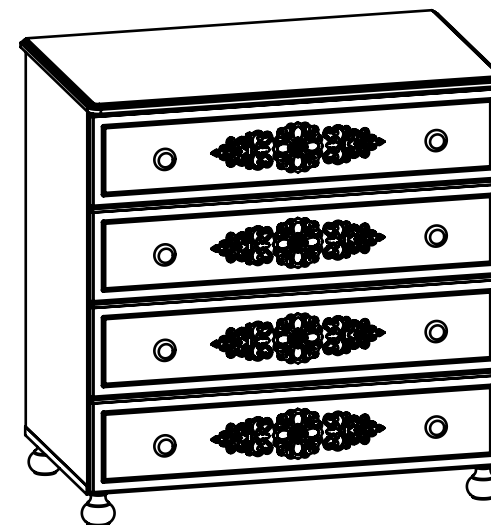

Мебель бытовая "Ассоль" Комод АС-05

Габаритные размеры в мм,
800x500x817

(длина; ширина; высота)

ГОСТ 19917-2014
ГОСТ 16371-2014

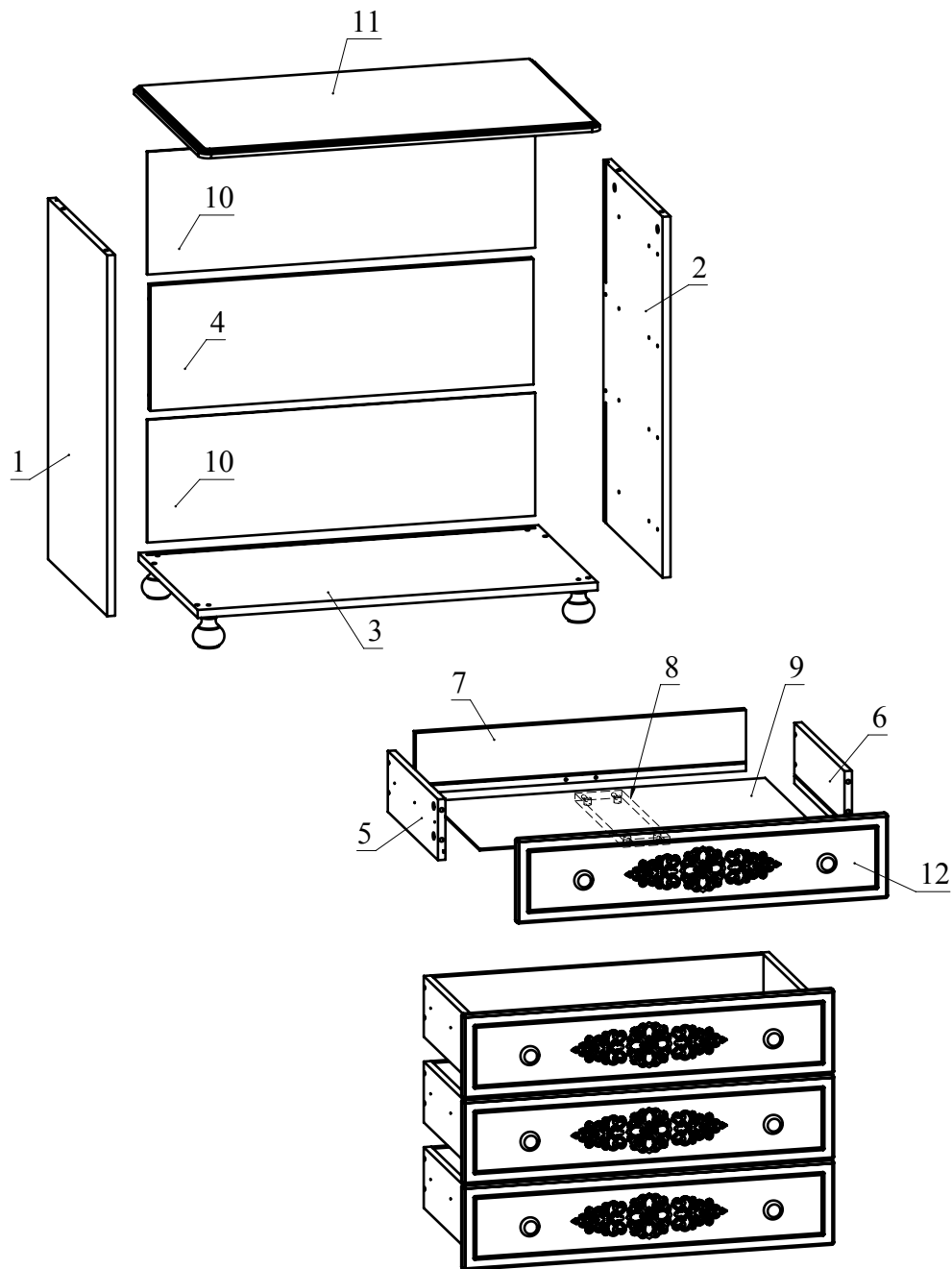

Рекомендованный порядок сборки.

1. Вкрутите шпильки минификсов в детали 1, 2, 7, 11, 12 (Рис. 1).
2. Вставьте головки минификсов в детали 1, 2, 4, 5, 6, 8 (Рис. 2).
3. Отсоедините от основания телескопических направляющих внутренние планки, отогнув пластиковый рычажок фиксатора (Рис. 3). Основания телескопических направляющих закрепите на деталях 1, 2 винтами М5х8 (Рис. 4). !!! Приложите телескопическую часть отверстиями к отверстиям на боковине комода так, чтобы они были отцентрованы относительно друг друга. Вкрутите винты М5х8 с помощью шуруповерта, приложив немного усилий. **Внимание:** винт М5х8 должен заходить с натягом для максимально плотной фиксации телескопических направляющих.
4. Соберите сборку согласно схемы, затягивая головки минификсов конфирматным ключом по часовой стрелке до упора (Рис. 5).
5. В пазы деталей 1, 2, 4 вставьте задние стенки 10 из ДВП. Соедините при помощи конфирматов деталь 3 с деталями 1, 2 (Рис. 6). Прикрутите при помощи конфирматов опоры к детали 3 (Рис. 6). Соедините деталь 11 с деталями 1, 2, затягивая головки минификсов конфирматным ключом по часовой стрелке до упора (Рис. 6).
6. Соберите ящик. Для этого соедините детали 5 и 6 с деталью 7 при помощи конфирматов. Зафиксируйте деталь 7 с деталью 8, затягивая головки минификсов конфирматным ключом по часовой стрелке до упора. Вставьте дно ящика 9 из ДВП в пазы деталей 5, 6, 7. Соедините деталь 12 с полученной конструкцией и затяните головки минификсов (Рис. 7). Закрепите внутренние планки направляющих на деталях 5 и 6 шурупами 3,5х16 (Рис. 8). С помощью шурупов 4х30 с круглой головкой закрепите ручки на фасаде ящика. При необходимости регулировки ящика выкрутите шурупы из круглых отверстий и перекрутите в овальные (продольные и вертикальные регулировочные отверстия). Не затягивая до конца шурупы, сместите ответную планку вверх-вниз. Затяните шурупы до конца. Остальные ящики собираются аналогично.
7. После сборки установите соединители задней стенки (Рис. 9).
8. Вставьте заглушки минификсов и конфирматов.
9. Установите ящики в корпус комода (Рис. 10).

Если Вы не уверены или сомневаетесь в сборке изделия самостоятельно, мы рекомендуем воспользоваться услугами профессионального сборщика мебели во избежании порчи компонентов изделия.



Рис.6



Монтаж телескопических направляющих — видео

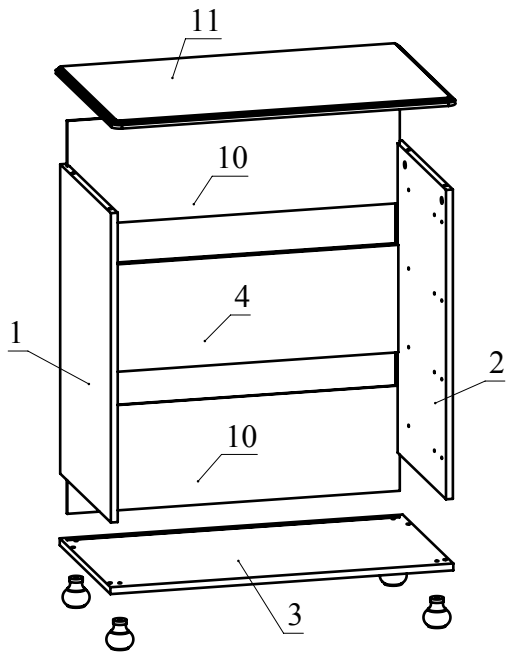

Рис.7



Рис.8

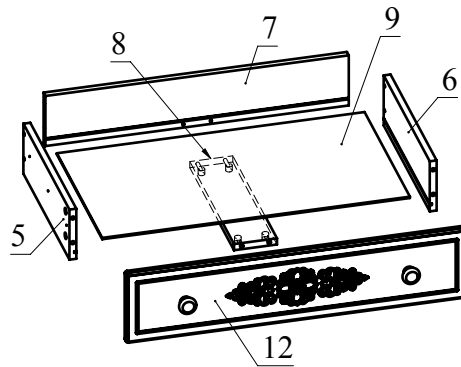

Рис.9

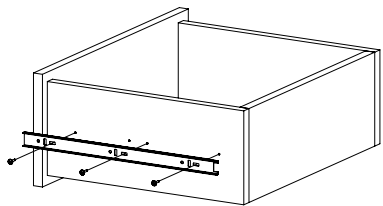

Рис.10

Ведомость деталей

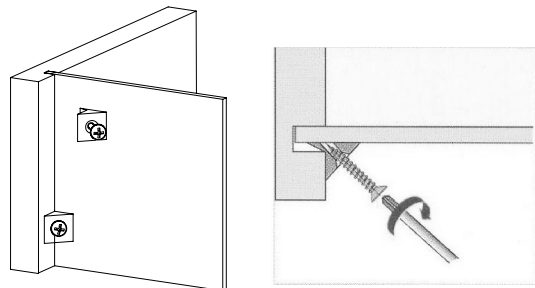
№	Ширина	Длина	Кол.
1	440	720	1
2	440	720	1
3	440	798	1
4	250	764	1
5	130	400	4
6	130	400	4
7	130	706	4
8	100	384	4
9	394	716	4
10	245	774	2
11	500	800	1
12	180	794	4

Ведомость комплектующих

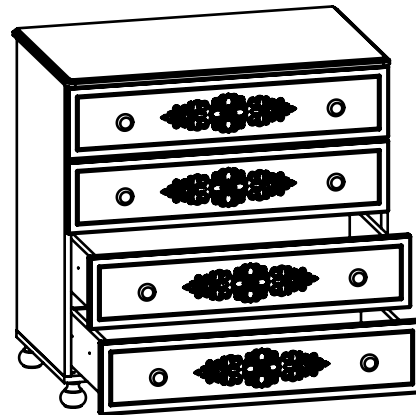
№	Рис.	Наименование	Кол.
1		Головка минификса	40
2		Шпилька минификса	40
3		Заглушка минификса	40
4		Конфирмат 7x50	24
5		Заглушка конфирматная	24
6		Телескопические направляющие 400мм, комплект	4
7		Винт M5x8	24
8		Шуруп 3,5x16	24
9		Ключ конфирматный	1
10		Ручка К-20	8
11		Шуруп 4x30 с круглой головкой	8
12		Опора асоль	4
13		Соединитель задней стенки	6



Рис.1



Рис.5

1

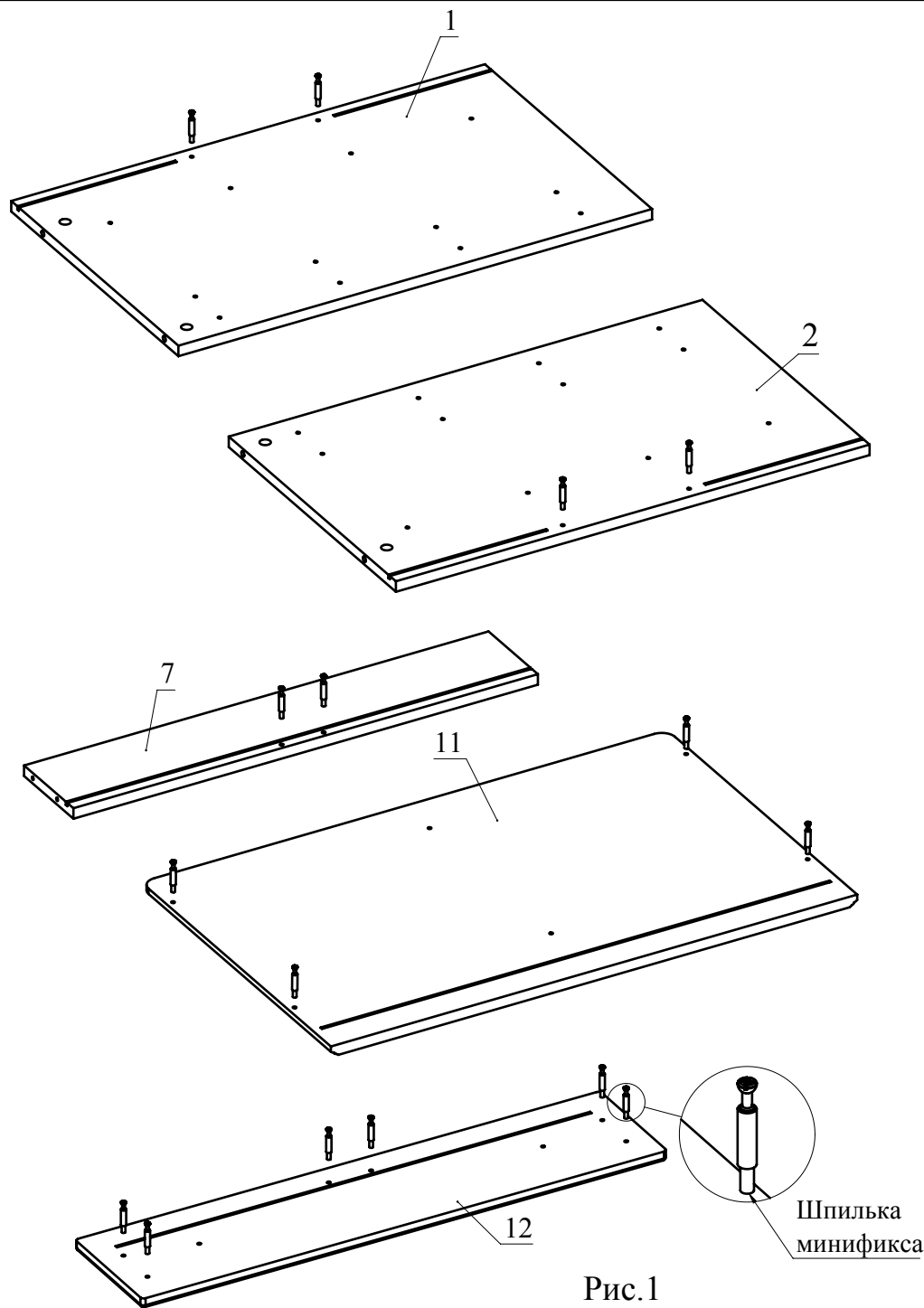
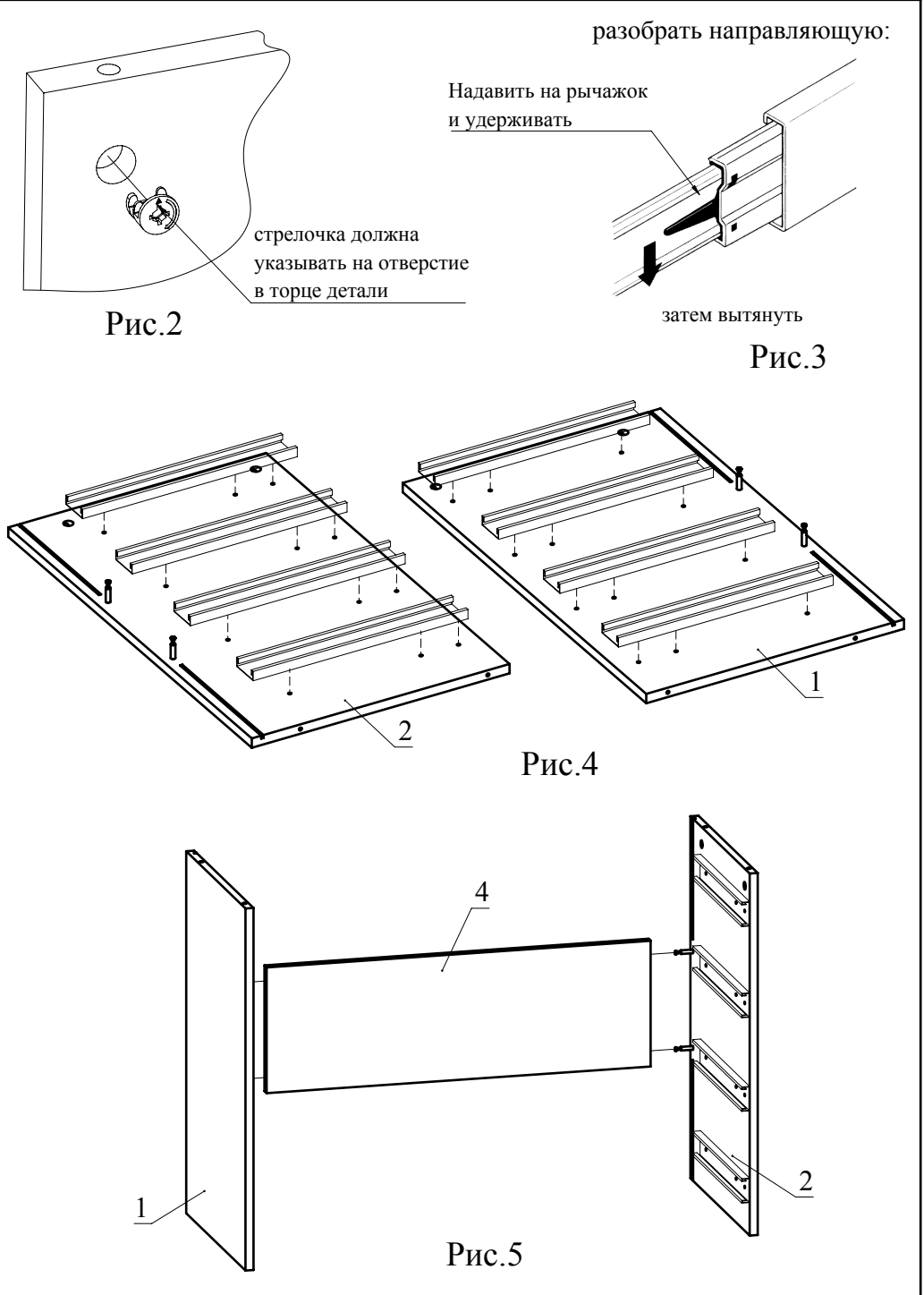
2