

## Рекомендации по эксплуатации

1. Мебель рекомендуется эксплуатировать в проветриваемом, сухом помещении с температурой воздуха не ниже 10С и относительной влажностью не более 70%.
2. Мебель, транспортируемую в условиях минусовой температуры, при установке в помещении следует немедленно протереть сухой мягкой тканью как снаружи, так и внутри.
3. Мебель должна быть защищена от прямого попадания солнечных лучей, не должна размещаться вблизи отопительных приборов, сырых и холодных стен. Поверхность деталей мебели оберегать от попадания влаги, щелочей, ацетона, спирта и кислот, а также от механических повреждений. На поверхность мебели не следует ставить горячие предметы. При случайном попадании жидкости мебель немедленно протереть мягкой тканью. Удалять пыль с поверхности, облицованной специальными пленками, следует сухой мягкой тканью.
4. Зеркала и стекла рекомендуется чистить любыми средствами, предназначенными для этих целей.
5. В мебели, имеющей крепление болтами, винтами, шурупами, при ослаблении соединений, необходимо периодически подтягивать все крепёжные элементы.

При правильной эксплуатации изделия срок службы составляет 10 лет.

### Внимание!

В случае обнаружения производственных дефектов обратитесь к продавцу с гарантийным талоном, заполненным по месту приобретения изделия. Гарантийный талон выписывается отдельным документом и заполняется продавцом на момент продажи изделия.

### К сведению покупателя

Предприятие оставляет за собой право вносить изменения в конструктивные элементы мебели на основе внедрения передовых технологий, улучшающих качество выпускаемой продукции.

## ИНСТРУКЦИЯ ПО СБОРКЕ И ЭКСПЛУАТАЦИИ



Мебель бытовая

Стол письменный С-112К  
(фасады С-012)

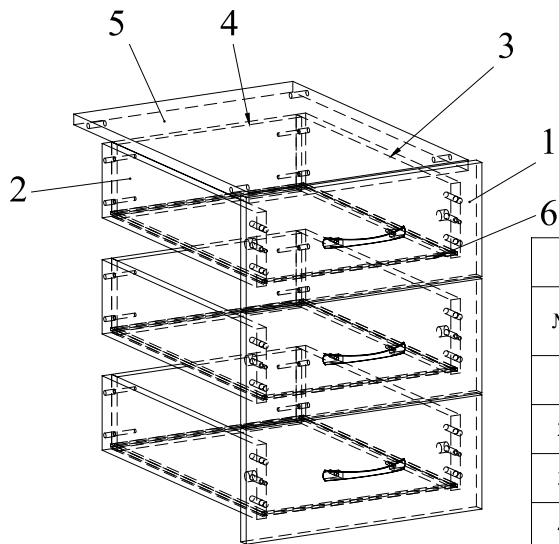

Ведомость комплектующих			
№	Рис.	Наименование	Кол
1		Конфирматный ключ	1
2		Шуруп М4х25	6
3		Конфирмат 7х50	12
4		Головка минификса	6
5		Шпилька минификса	6
6		Шкант	16
7		Заглушка конфирматная	12
8		Заглушка минификса	6
9		Ручка	3
10		Направляющие (450)	3
11		Шуруп 3,5х16	18
12		Винт М5х10,5	18

Ведомость деталей			
№	Ширина	Длина	Кол
1	172	396	3
2	112	450	3
3	112	450	3
4	112	310	3
5	510	368	1
6	324	448	3

Рекомендованный порядок сборки изделия.

1. Вкрутить шпильки минификсов в соответствующие плоскостные отверстия фасадной планки 1 (Рис. 1).
2. Вставить головки минификсов в соответствующие плоскостные отверстия планок 2, 3 (Рис.2).
3. Вбить шканты в соответствующие торцевые отверстия планок 2, 3, 4 и полки 5.
4. Установите при помощи винтов М5х10,5 половинки направляющих на боковины вашего стола С-01 и полку 5 (для установки полки необходимо снять столешницу С-01 и ослабить конфирмагы, притягивающие правую боковину (Рис. 3, 4).
5. Соберите ящики: притяните планки 2, 3 к фасадной планке 1 затянув головки минификсов конфирматным ключом, вставьте дно в пазы и закрепите планку 4 при помощи конфирматов, установите половинки направляющих закрепив их шурупами 3,5х16 (Рис.5).
6. Закрепите ручки на фасадных планках 1 шурупами М4х25.
7. Вставьте ящики в корпус стола С-01 (Рис.6).



Рис.1



Рис.2

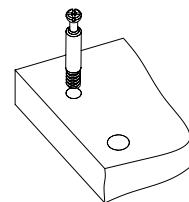

Рис.3

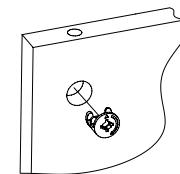

Рис.4

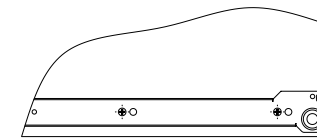

Рис.5

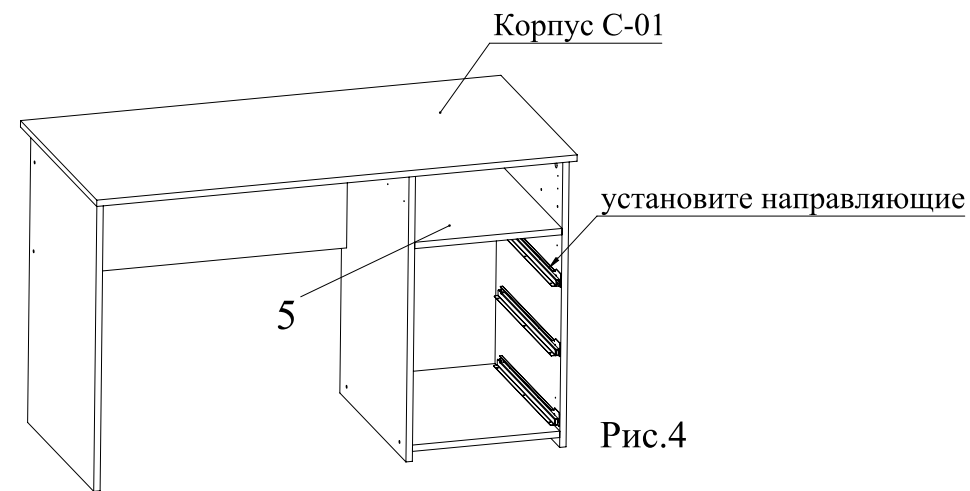
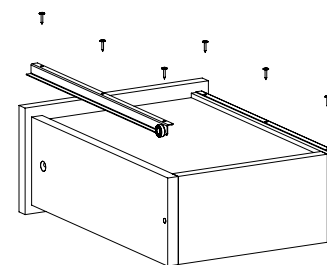
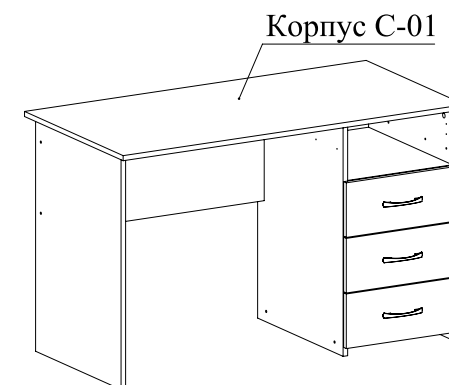

Корпус С-01 в комплекте с фасадами С-012

Рис.6