

Рекомендации по эксплуатации

1. Мебель рекомендуется эксплуатировать в проветриваемом, сухом помещении с температурой воздуха не ниже 10С и относительной влажностью не более 70%.
2. Мебель, транспортируемую в условиях минусовой температуры, при установке в помещении следует немедленно протереть сухой мягкой тканью как снаружи, так и внутри.
3. Мебель должна быть защищена от прямого попадания солнечных лучей, не должна размещаться вблизи отопительных приборов, сырых и холодных стен. Поверхность деталей мебели оберегать от попадания влаги, щелочей, ацетона, спирта и кислот, а также от механических повреждений. На поверхность мебели не следует ставить горячие предметы. При случайном попадании жидкости мебель немедленно протереть мягкой тканью. Удалять пыль с поверхности, облицованной специальными пленками, следует сухой мягкой тканью.
4. Зеркала и стекла рекомендуется чистить любыми средствами, предназначенными для этих целей.
5. В мебели, имеющей крепление болтами, винтами, шурупами, при ослаблении соединений, необходимо периодически подтягивать все крепёжные элементы.
6. От новой мебели может исходить естественный запах материалов, из которых она изготовлена. Запах может сохраняться в течении 3-4 недель с момента сборки. Для снижения интенсивности запаха рекомендуется протирать поверхности тканью, смоченной мягким моющим средством, вытирать чистой сухой тканью и проветривать помещение. Данные действия необходимо повторять 3 раза в день.

При правильной эксплуатации изделия срок службы составляет 10 лет.

Внимание!

В случае обнаружения производственных дефектов обратитесь к продавцу с гарантийным талоном, заполненным по месту приобретения изделия. Гарантийный талон выписывается отдельным документом и заполняется продавцом на момент продажи изделия.

К сведению покупателя

Предприятие оставляет за собой право вносить изменения в конструктивные элементы мебели на основе внедрения передовых технологий, улучшающих качество выпускаемой продукции.



Россия
ООО "Мебельная фабрика "КОМПАСС"
г. Севастополь, пр. Генерала Острякова, 15А



ИНСТРУКЦИЯ ПО СБОРКЕ И ЭКСПЛУАТАЦИИ

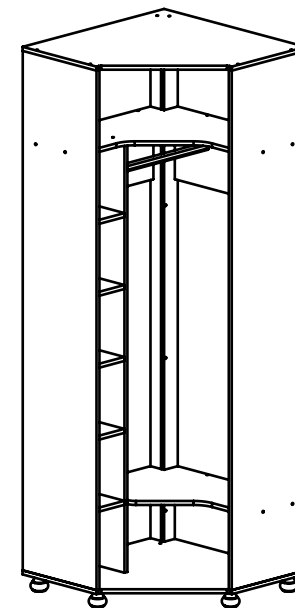

Мебель бытовая "Ассоль" Шкаф угловой АС-52

Габаритные размеры в мм,
767x767x2160
(длина; ширина; высота)

ГОСТ 19917-2014
ГОСТ 16371-2014

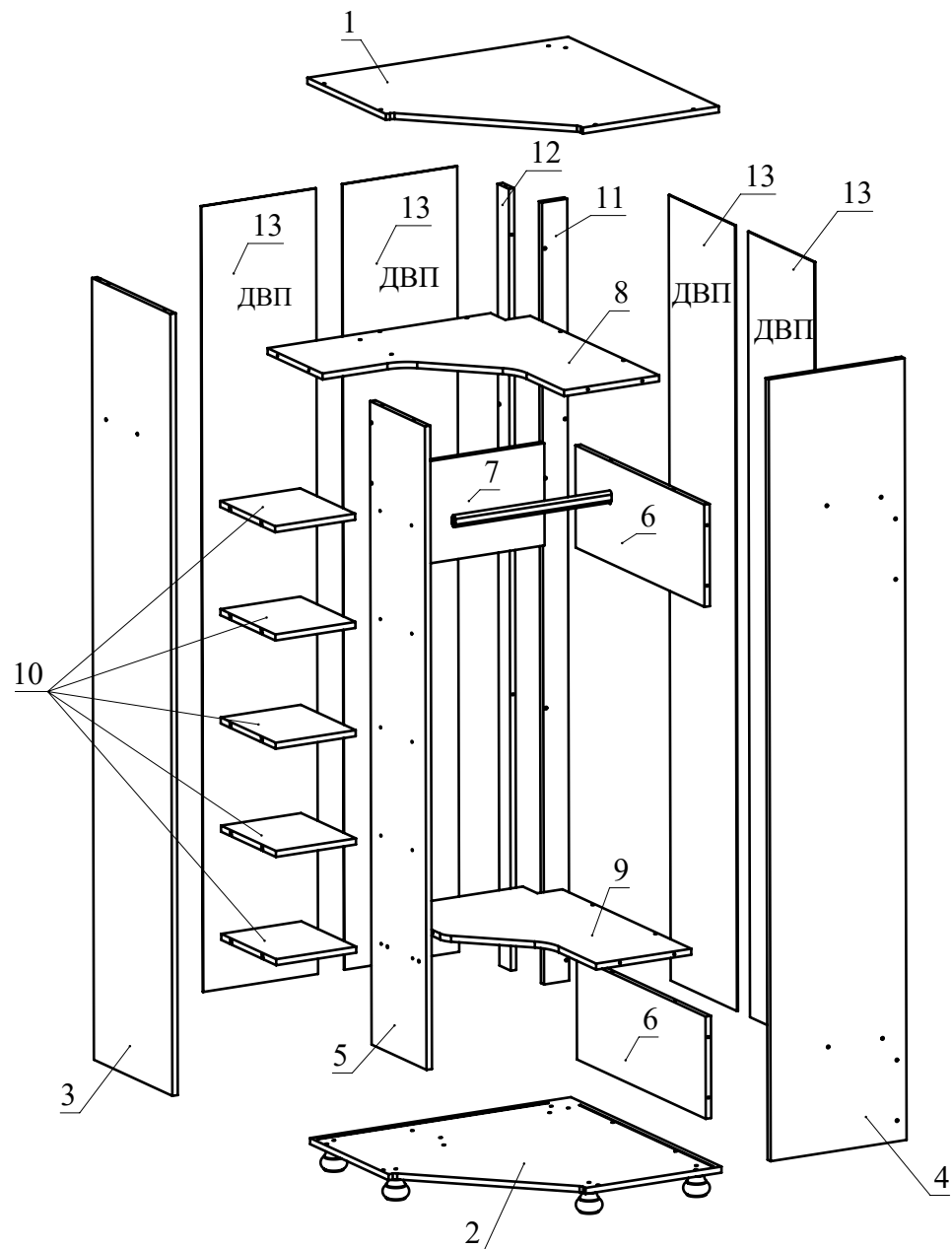

Рекомендованный порядок сборки.

1. Вкрутите шпильки рафиксов в детали 3, 5 (Рис. 1).
2. В детали 10 установите головки рафиксов (Рис. 2)
3. При помощи шурупов 3,5x16 закрепите петли 45 градусов на двери (Рис. 3).
4. С помощью шурупов 4x30 закрепите ручку на двери.
5. Соедините при помощи конфирматов деталь 11 с деталью 12 (Рис. 4).
6. Соберите сборку согласно схемы, соединив детали между собой при помощи конфирматов (Рис. 5).
7. Соедините деталь 3 с деталью 8 при помощи конфирматов (Рис. 6). Установите детали 10 между деталями 3 и 8 и затяните головки рафиксов (Рис. 6).
8. Установите деталь 4 на детали 6, 8, 9 и закрепите их при помощи конфирматов (Рис. 7).
9. Соедините деталь 1 с деталями 3, 4, 11, 12 и закрепите их при помощи конфирматов (Рис. 7).
10. Вставьте задние стенки 13 из ДВП в пазы деталей 3, 4. Между задними стенками установите стыковочный профиль для ДВП. Закрепите ДВП 13 при помощи шурупов 3,5x16 на деталях 11, 12 (Рис. 8).
11. Соберите сборку согласно схеме (Рис. 8).
12. На детали 6 при помощи шурупов 3,5x16 закрепите держатели трубы (Рис. 9). На держатели трубы установите трубу овальную.
13. Установите петли 45 градусов на дверь с помощью шурупов 3,5x16. Ответные планки петель установите на деталь 3 или 4 в зависимости от стороны открытия дверей.
14. Установите заглушки конфирматов. Неиспользуемые отверстия закройте заглушками-пробками.
15. Отрегулируйте дверь с помощью регулировочных винтов (Рис.11).

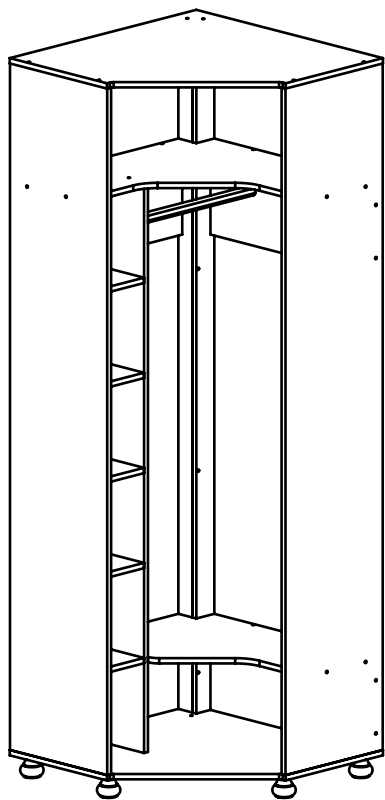

Корпус АС-52

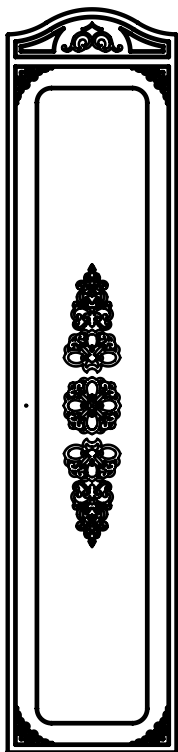

Фасад
АС-521 или АС-531

Рис. 10

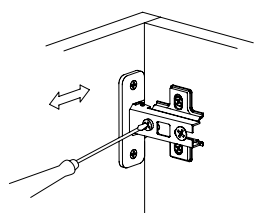

Регулировка вперед-назад. Регулируется крепежным винтом

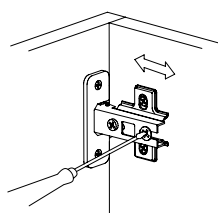

Регулировка вправо-влево. Регулируется юстировочный винт

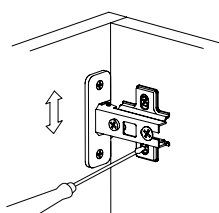

Регулировка вверх-вниз. Регулируются установочные винты

Рис. 11

Ведомость деталей

№	Ширина	Длина	Кол.
1	768	768	1
2	768	768	1
3	400	2068	1
4	400	2068	1
5	280	1702	1
6	270	656	2
7	270	405	1
8	730	730	1
9	479	730	1
10	280	235	5
11	74	2068	1
12	58	2068	1
13	337	2078	4

Ведомость комплектующих

№	Рис.	Наименование	Кол.
1		Конфирмат 7x50	54
2		Заглушка конфирматная	54
3		Шпилька рафикса	20
4		Головка рафикса	20
5		Держатель трубы	2
6		Шуруп 3,5x16	36
7		Труба овальная	1
8		Профиль для ДВП	2
9		Шуруп 4x30 с круглой головкой	1
10		Ручка К-20	1
11		Заглушка-пробка d5	8
12		Петля 45 градусов с газовым амортизатором	4
13		Евровинт для петли	8
14		Ключ конфирматный	1
15		Опора	6



Рис.1



Рис.2

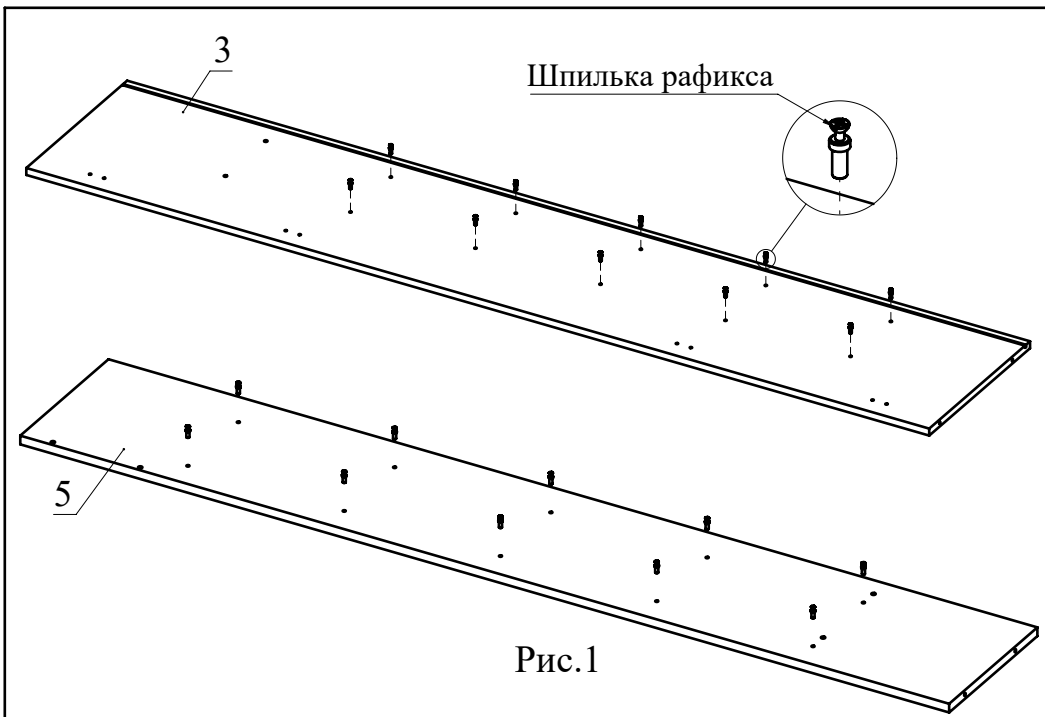

Рис.3

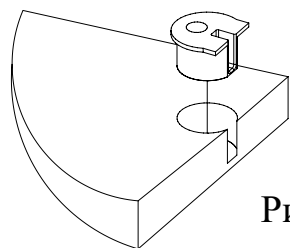

Рис. 8

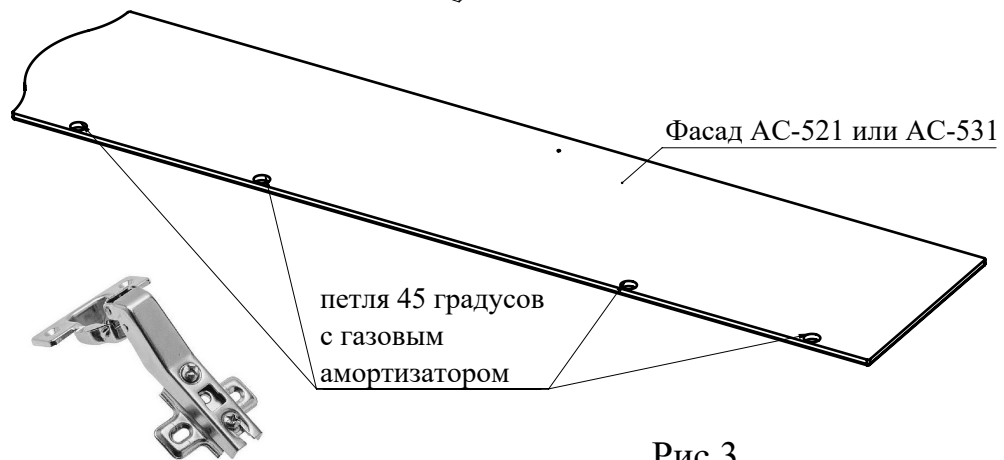

Рис. 9

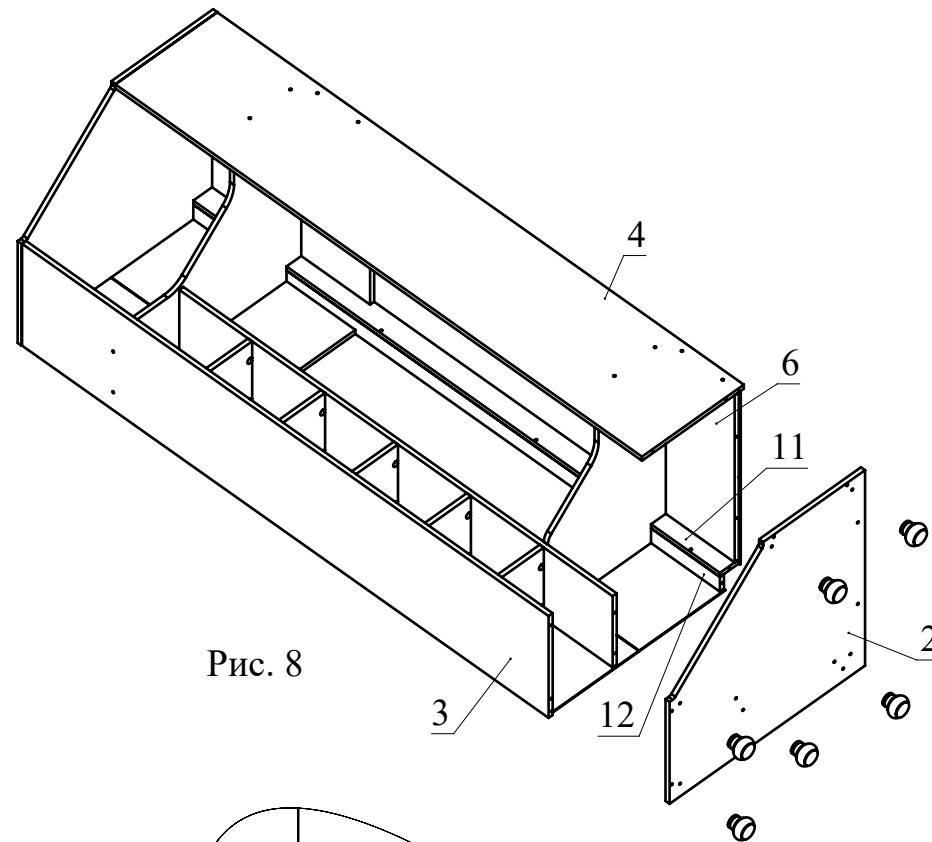

Рис.4

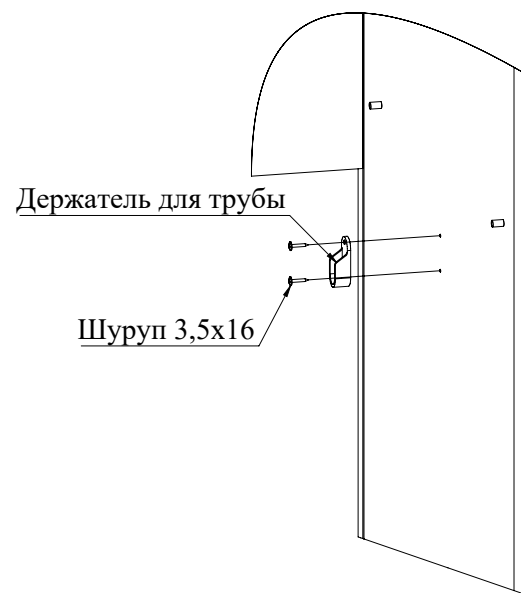

Рис.5

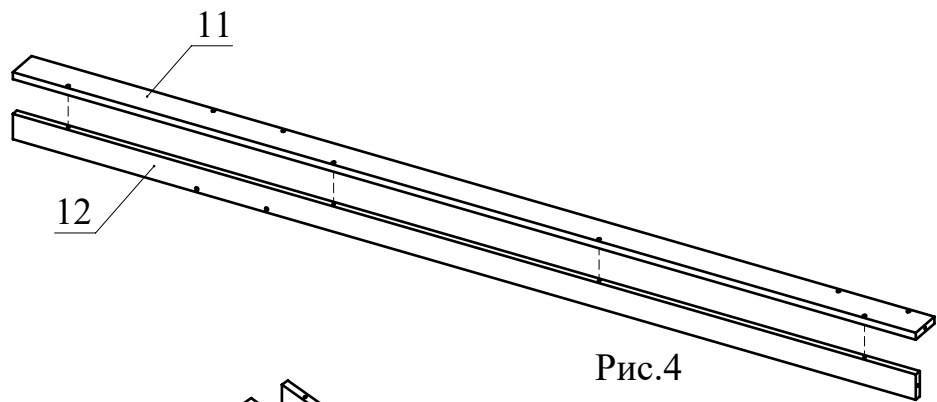

Рис.6

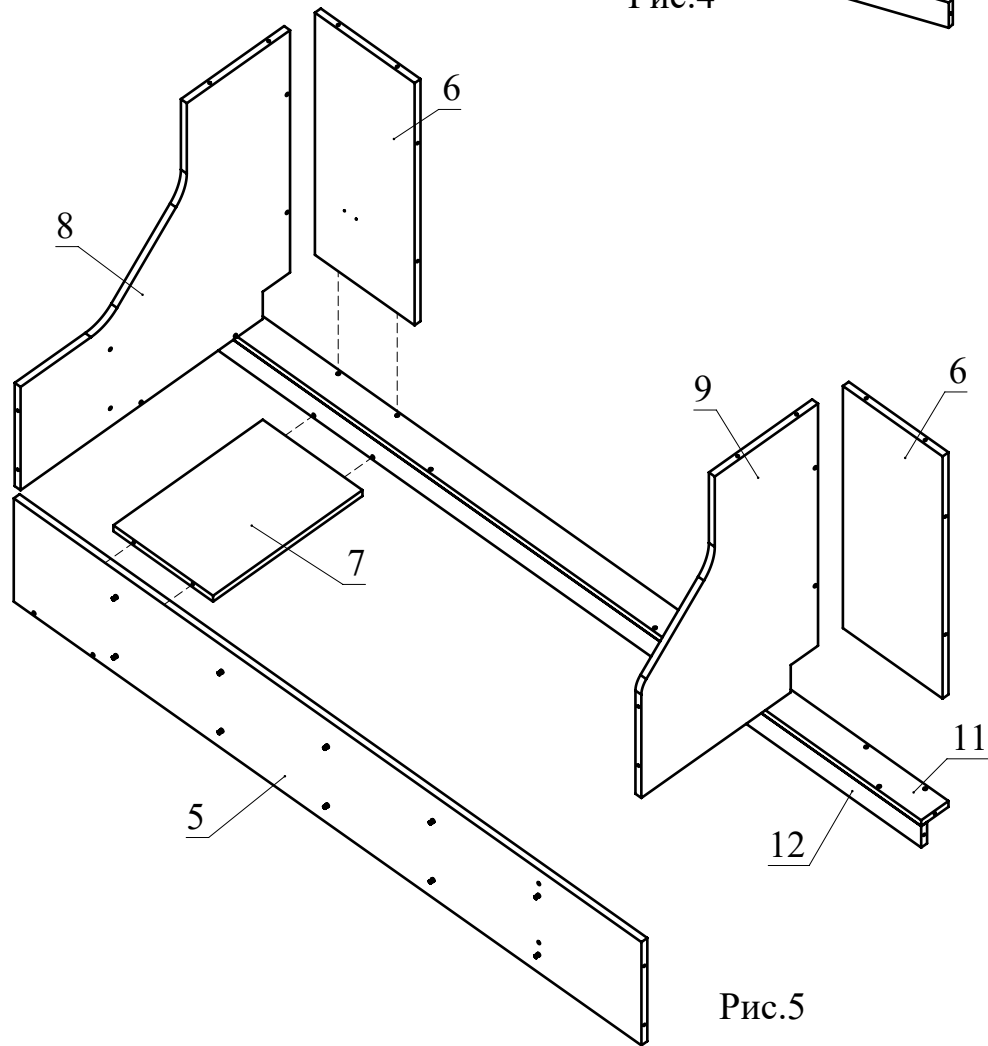
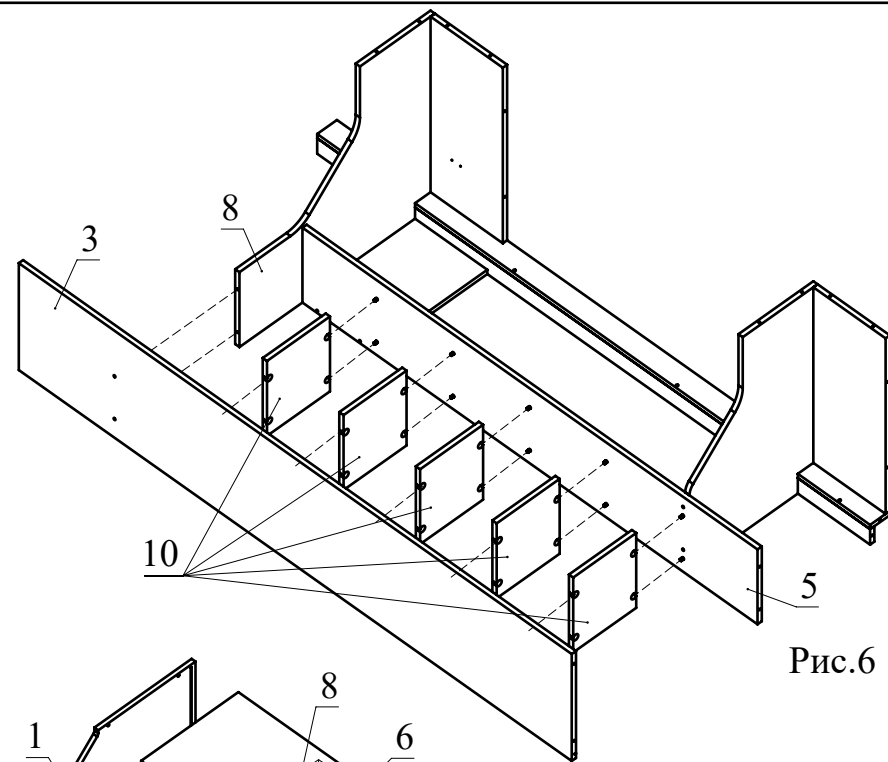
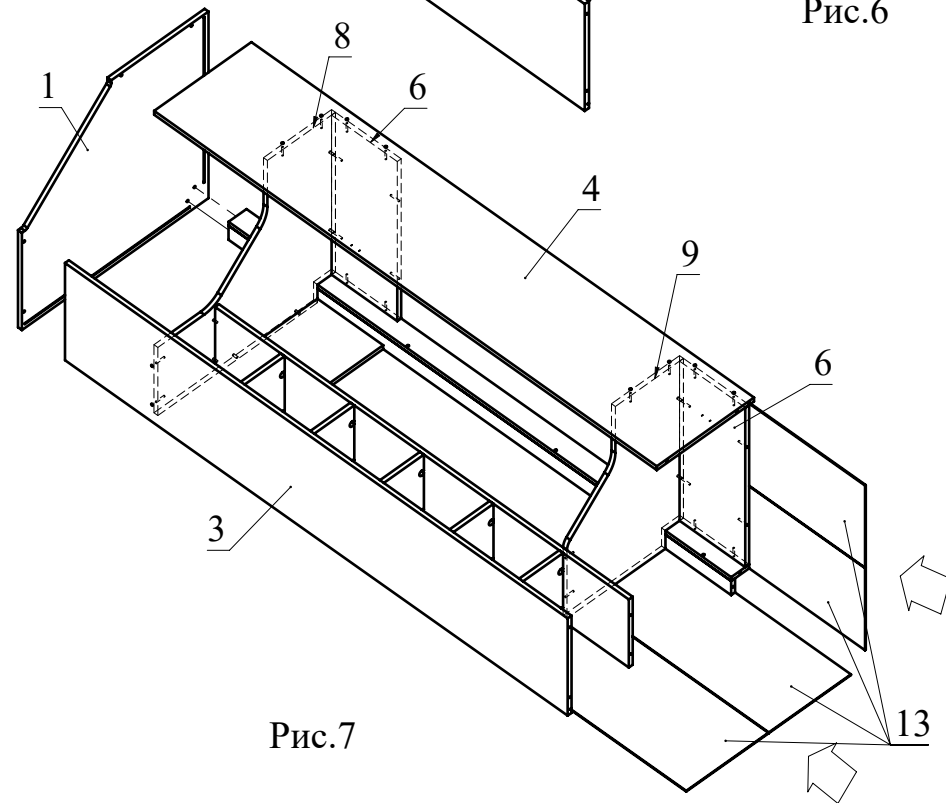

Рис.7